

# MANUAL DE INSTRUCCIONES

M1250 / M1255

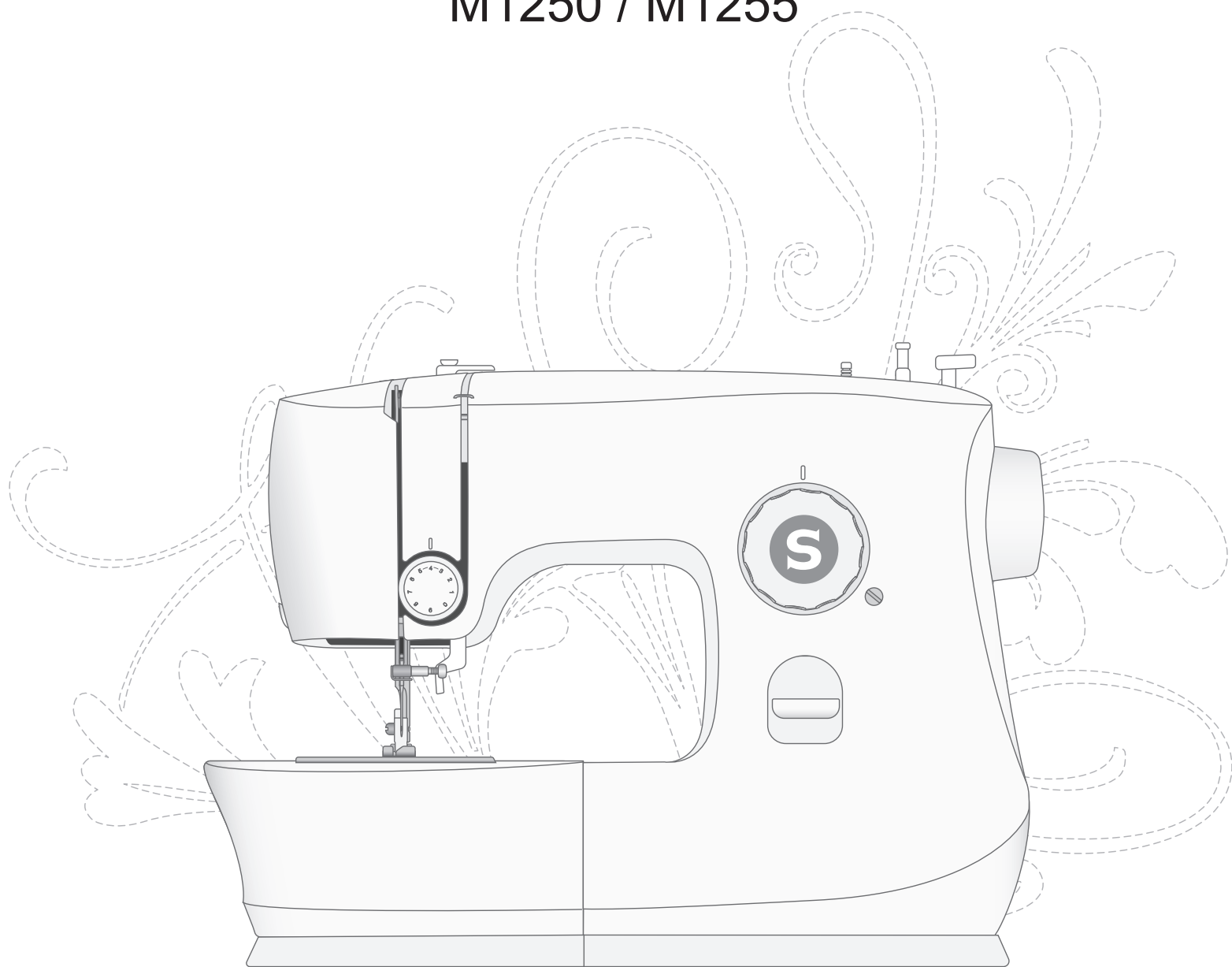

**SINGER®**



# INSTRUCCIONES DE SEGURIDAD IMPORTANTES

Lea las instrucciones en su totalidad antes de utilizar esta máquina de coser doméstica.

Cuando utilice un aparato eléctrico, debe respetar siempre las precauciones de seguridad básicas, incluyendo las siguientes:

Conserve las instrucciones en un lugar adecuado cerca de la máquina. Asegúrese de que acompañen a la máquina si se la vende o la regala.

Esta máquina está diseñada para usarse por adultos. La máquina puede ser utilizada, con la supervisión de un adulto, por (i) niños de 8 a 12 años (ii) o con falta de experiencia y conocimientos, si han recibido instrucciones sobre el uso del aparato de forma segura y comprenden los peligros que conlleva. Niños sin supervisión no deben realizar la limpieza ni el mantenimiento del usuario. No está permitido que nadie juegue con la máquina. Los niños menores de 8 años no pueden utilizar la máquina.

## ADVERTENCIA - PARA REDUCIR EL RIESGO DE QUEMADURAS, INCENDIO, DESCARGA ELÉCTRICA O DAÑOS PERSONALES:

- En ningún momento debe dejar la máquina de coser sin atención cuando esté conectada. La toma de corriente en la que está enchufada la máquina debe ser de fácil acceso. Siempre desconecte la máquina de coser inmediatamente después de utilizarla y antes de limpiarla, quitar las tapas, lubricarla o realizar cualquier otro ajuste o mantenimiento mencionado en el manual de instrucciones.
- No debe usarse como juguete. Deberá prestar especial atención cuando se utilice la máquina cerca de los niños.
- Utilice esta máquina de coser únicamente para el uso previsto, tal como se explica en este manual. Utilice únicamente los accesorios recomendados por el fabricante, según se indica en este manual.
- Nunca utilice la máquina de coser si el cable o el enchufe están dañados, si no funciona adecuadamente, si se ha caído o se ha dañado o si le cayó al agua. Envíe la máquina de coser al distribuidor autorizado o centro de servicio más cercano para su examen, reparación y ajuste eléctrico o mecánico.
- No utilice la máquina de coser si alguna de las aberturas de ventilación está bloqueada. Mantenga las aberturas de ventilación de la máquina de coser y el pedal limpios de hilos, suciedad y trozos de tela sueltos.
- Mantenga los dedos alejados de todas las piezas móviles. Debe poner especial cuidado en las zonas próximas a la aguja de la máquina de coser.
- Utilice siempre la placa de aguja adecuada. Una placa inadecuada puede causar la rotura de la aguja.
- No utilice agujas dobladas.
- No jale la tela ni la empuje mientras cose. Esto puede desviar la aguja y hacer que se rompa.
- Use gafas de seguridad.
- Apague la máquina de coser ("0") cuando realice ajustes en la zona de la aguja, como enhebrar la aguja, cambiarla, hacer canilla, cambiar el prensatelas, etc.
- No deje caer ni introduzca objetos en las aberturas.
- No utilice la máquina al aire libre.
- No trabaje con la máquina en lugares donde se usen productos en aerosol (spray) o donde se administre oxígeno.
- Para desconectarla, ponga todos los controles en la posición de apagado ("0") y, a continuación, desenchufe la máquina.
- No la desenchufe jalando el cordón. Para desenchufarla, sujete la clavija, no el cable.

- El pedal sirve para manejar la máquina. Nunca coloque otros objetos en el pedal.
- No utilice la máquina si está mojada.
- Si la luz LED está dañada o rota, el fabricante o su agente de servicio o una persona igual de calificada debe reemplazarla para evitar riesgos.
- Si el cordón conectado con el pedal está dañado, el fabricante o su agente de servicio o una persona igual de calificada debe reemplazarlo para evitar riesgos.

*Solo para máquinas Overlock:*

- Nunca opere sin una tapa de corte o una tabla de puntadas de recubrimiento instalada de forma segura.

## GUARDE ESTAS INSTRUCCIONES

### TABLA DE CONTENIDO

<b>INTRODUCCIÓN.....</b>	<b>4</b>	<b>COSTURA.....</b>	<b>13</b>
Uso previsto.....	4	Comenzar a coser – Puntada recta.....	13
Vista general de la máquina.....	4	Cambie la dirección de costura.....	13
Parte superior de la máquina.....	4	Termine la costura.....	13
Zona de la aguja.....	5	Puntada Zig-zag múltiple.....	14
Accesorios.....	5	Dobladillos invisibles.....	14
Accesorios incluidos (No aparecen en la imagen).....	5	Zurcido y remiendo.....	15
Prensateles.....	6	Repare agujeros grandes.....	15
Descripción general de las puntadas.....	6	Repare desgarrones.....	15
<b>PREPARACIONES.....</b>	<b>7</b>	Ojalador en cuatro pasos.....	16
Desempaquetar la máquina.....	7	Equilibrio de ojales.....	16
Conexión a la fuente de alimentación.....	7	Cosa cremalleras.....	17
Guardar después de coser.....	7	<b>Mantenimiento.....</b>	<b>18</b>
Brazo libre/Caja de accesorios extraíble.....	8	Limpeza de la máquina.....	18
Palanca del prensateles.....	8	Limpeza de la zona de la bobina.....	18
Cuchilla de hilo.....	8	Limpeza debajo de la zona de la bobina.....	18
Cambie el prensateles.....	8	Solución de problemas.....	19
Devanado de la bobina.....	9	Especificaciones técnicas.....	23
Inserte la bobina.....	9	Propiedad intelectual.....	23
Enhebre la máquina.....	10		
Subir el hilo de la bobina.....	10		
Agujas.....	11		
Información importante sobre la aguja.....	11		
Guía de selección - Tamaño de la aguja, tela, hilo.....	11		
Cambie la aguja.....	11		
Tensión del hilo.....	12		
Seleccionar una puntada.....	12		
Costura inversa.....	12		

# INTRODUCCIÓN

## Uso previsto

El uso y mantenimiento óptimos se describen en estas instrucciones. Este producto no está destinado a uso industrial o comercial. La asistencia adicional, por región, se puede encontrar en línea en [www.singer.com](http://www.singer.com).

## Vista general de la máquina

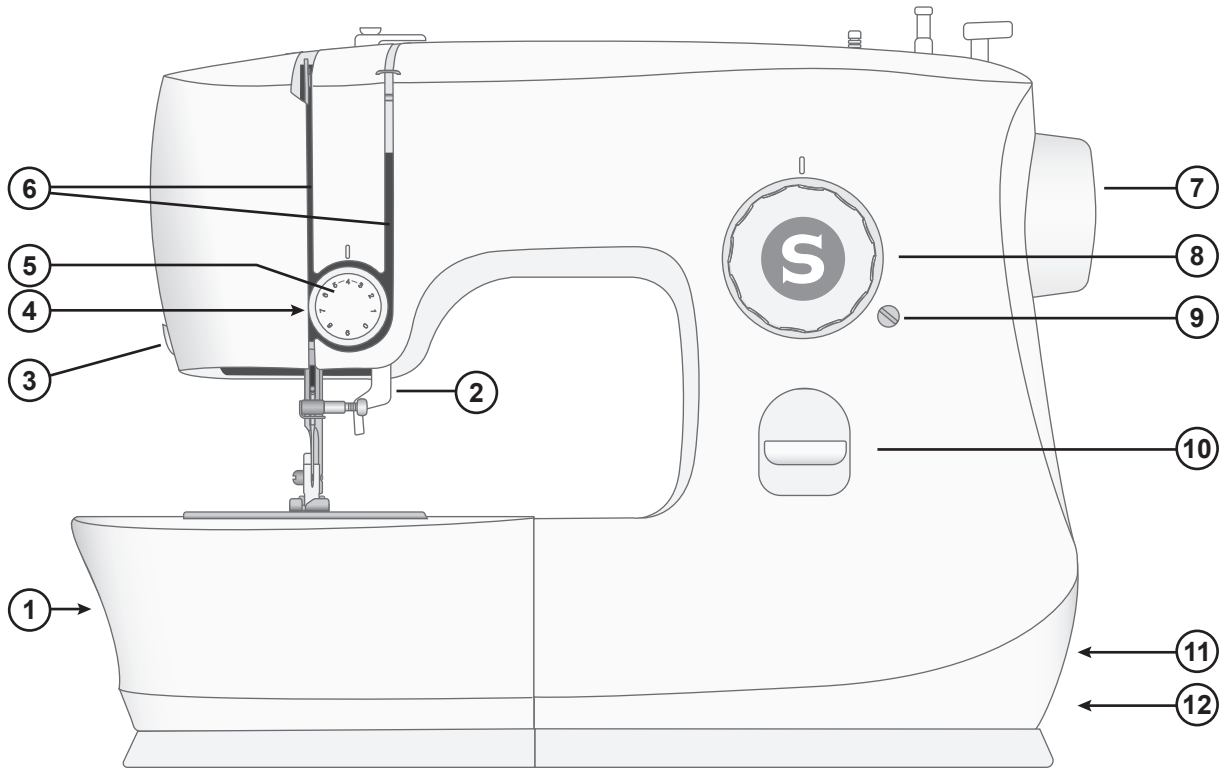

1. Caja de accesorios / Brazo libre — Proporciona una superficie plana al coser y permite el almacenamiento de sus accesorios. Quite la caja de accesorios para usar el brazo libre que facilita la costura, por ejemplo, los dobladillos de los pantalones y las mangas.
2. Palanca del prensatelas
3. Cortahilo — para recortar los extremos de hilo al final de la costura.
4. Discos de tensión de rosca: colocados detrás del dial de tensión de rosca.
5. Dial de tensión de rosca — ajustable para ajustar la tensión deseada para su puntada, hilo y tela.
6. Ranuras de hilo — trayectorias de hilo con discos de tensión y tira hilos.
7. Volante — utilizado para controlar manualmente el movimiento de la aguja y el tira hilos.
8. Dial de selección de puntada — se utiliza para seleccionar patrones de puntada y ajustes de ojal (ver página 12).
9. Equilibrio de ojales
10. Palanca de costura inversa — Presione y mantenga presionado para coser en reversa, por ejemplo, al asegurar el comienzo o el final de una costura.
11. Toma de corriente y pedal de control
12. Interruptor de encendido/apagado

## Parte superior de la máquina

1. Tira hilos
2. Disco tensor para devanado de la bobina
3. Guía hilos
4. Asa
5. Portacarretes
6. Tope de devanado de la bobina
7. Eje de devanado de la bobina

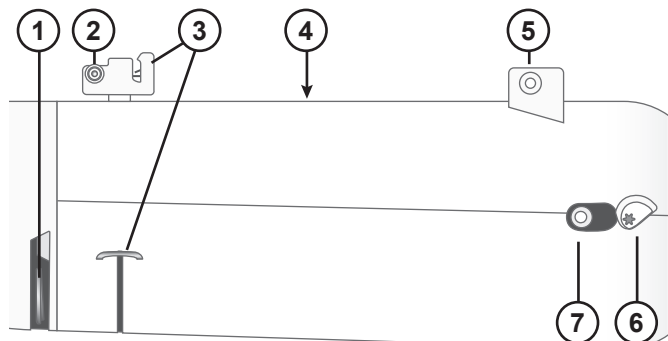

## Zona de la aguja

1. Placa de agujas — proporciona un área plana alrededor del prensatelas para coser. Las directrices indican varias asignaciones de costura utilizadas para guiar la tela durante la costura.
2. Dientes de arrastre — alimentan la tela bajo el prensatelas al coser.
3. Prensatelas — sostiene la tela contra los dientes de arrastre que hacen pasar la tela bajo el prensatelas mientras cose.
4. Tornillo de soporte del prensatelas — afloje el tornillo para retirar el soporte del prensatelas.
5. Soporte del prensatelas — sostiene el prensatelas.
6. Palanca de liberación del prensatelas — presione esta palanca para liberar el prensatelas del soporte.
7. Barra del prensatelas — acomoda el soporte del prensatelas.
8. Tornillo de sujeción de la aguja — fija la aguja.
9. Guía de hilo de la aguja — ayuda a mantener el flujo de hilo al coser.
10. Tapa de la bobina — protege la bobina mientras cose.

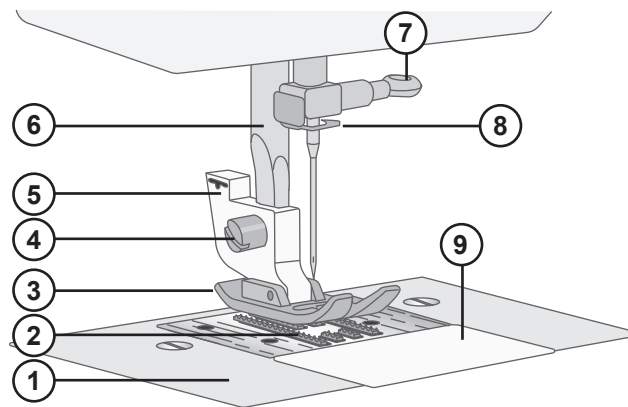

## Accesorios

1. Bobina x3 — Sólo utilice el tipo de bobinas transparentes suministradas con su máquina (bobinas transparentes Clase 15 SINGER®). Una de las bobinas está insertada en la máquina en el momento de la entrega.
2. Brocha y descosedor — Utilizado para retirar las puntadas/eliminar pelusa.
3. Destornillador — Utilizado para retirar la placa de agujas, el soporte del prensatelas o el tornillo de la aguja.

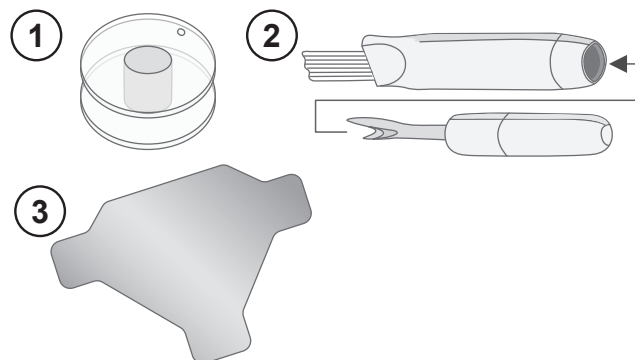

## Accesorios incluidos (No aparecen en la imagen)

- Agujas
- Pedal
- Cable de alimentación

## Prensateles

### Prensateles universal (J) (adjunto a la máquina en el momento de la entrega)

Este prensateles se utiliza para costura general en la mayoría de los tipos de tela. La parte inferior del prensateles es plana, de tal forma que la tela se sujeta con firmeza a los dientes de arrastre mientras cose. También tiene una ranura ancha que permite a la aguja moverse de izquierda a derecha, en función de la puntada que dé.

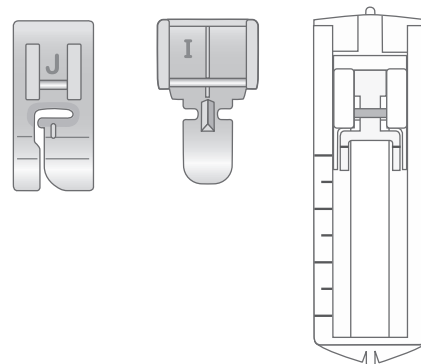

### Prensateles para cierre(I)













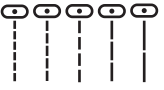



Este prensateles se utiliza para insertar cremalleras. Acople el prensateles en el soporte del prensateles a cualquier lado del prensateles, en función de qué lado de la cremallera esté cosiendo. El prensateles para cierres también se puede utilizar para crear e insertar ribetes.

### Prensateles para ojales de cuatro pasos (D)

Este prensateles se utiliza para hacer un ojal de 4 pasos. Este prensateles sujeta la tela de forma segura mientras cose la parte superior, inferior, lateral izquierda y derecha de su ojal.

## Descripción general de las puntadas

Las puntadas descritas en el cuadro de abajo son puntadas utilitarias, principalmente utilizadas para costura utilitaria. Al coser, utilice una tensión del hilo entre 3-5. Siempre pruebe coser en un trozo de tela de desecho, y ajuste la tensión en caso necesario.

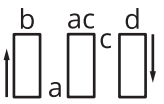
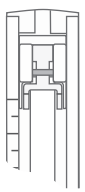
		Aplicación
	Posición central de la puntada recta	 La puntada básica utilizada para coser. El uso más habitual de una puntada recta es coser dos piezas de tela juntas. Use puntadas con una longitud de puntada más larga cuando cose en tela pesada.
	Puntada recta, posición izquierda	 Uso para costura superior.
	Puntada de Zig-zag	 Una puntada muy versátil para la costura decorativa, aplique, fijación de adornos, y más.
	Puntada de festón	 Uso para costura decorativa y apliques.
	Puntada Zig-zag múltiple	 Remates de márgenes de las costuras para evitar que la tela se deshaga. Cuando esté rematando las costuras, el intervalo más pequeño de las puntadas ayudará a mantener la tela más plana que una puntada de Zig-zag regular. También se puede utilizar para remendar desgarrones y coser elásticos.
	Puntada de dobladillo invisible	 Coser los dobladillos que son prácticamente invisibles del lado correcto de la tela. Se utiliza para faldas, vestidos, pantalones, cortinas, etc., confeccionados con telas no elásticas.
	Puntada elástica invisible	 Coser los dobladillos que son prácticamente invisibles del lado correcto de la tela. Se utiliza para prendas y otros proyectos confeccionados con telas de punto elásticas.
	Ojal	 Coser ojales en decoración de interiores, prendas de vestir, creaciones y mucho más.

# PREPARACIONES

## Desempaquetar la máquina

1. Coloque la caja sobre una superficie fija y plana. Saque la máquina de la caja y retire el embalaje exterior.
2. Retire todo el material de embalaje exterior y la bolsa de plástico.
3. Limpie la máquina con un paño seco para eliminar cualquier pelusa y/o exceso de aceite alrededor del área de la aguja.

*Nota: Su máquina de coser ha sido diseñada para ofrecer el mejor resultado de costura a una temperatura ambiente normal. El calor y el frío extremos pueden afectar al resultado de la costura.*

## Conexión a la fuente de alimentación

Entre los accesorios encontrará el cable de alimentación y el pedal.

*Para esta máquina de coser, se debe utilizar el modelo de control con pedal (110-120V, 50/60HZ, 2.0A) / HKT72C (GS AX200-240V, 50HZ, 0.5A) fabricado Zhejiang Huaxing Electric Motor Co.,Ltd (China).*

*Nota: Consulte a un electricista especializado si tiene alguna duda sobre cómo conectar la máquina a la fuente de alimentación. Desenchufe el cable de alimentación cuando no vaya a utilizar la máquina.*

En la parte inferior derecha de la máquina de coser, encontrará las tomas de conexión y el botón de encendido/apagado.

1. Conecte el cable de alimentación al enchufe de la parte inferior derecha de la máquina (A). Conecte el cable en la toma de la pared.
2. Ponga el interruptor ON/OFF (B) en "I" para encender la máquina y la luz.

La velocidad de costura se regula pisando el pedal.

*Nota: Después de apagar la máquina, puede quedar energía residual en la máquina. La luz puede permanecer encendida durante unos segundos mientras se consume esa energía. Esto es normal para un aparato de energía eficiente.*

## Guardar después de coser

1. Apague el interruptor principal. Después de apagar la máquina, puede quedar energía eléctrica en la misma. La luz podría permanecer encendida durante unos segundos mientras se consume esa energía. Es algo normal en un aparato eléctrico.
2. Desenchufe el cable de la toma de pared y luego de la máquina.
3. Enrolle el cable alrededor del pedal para facilitar el almacenamiento.
4. Coloque todos los accesorios en la bandeja de accesorios. Deslice la caja en la máquina alrededor del brazo libre.
5. Coloque el pedal y el cordón en el espacio que hay encima del brazo libre.
6. Coloque la cubierta blanda en la máquina para ayudar a protegerla del polvo y las pelusas.

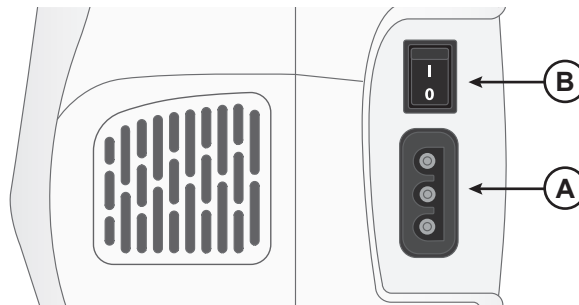

### Para los EE.UU. y Canadá

Esta máquina de coser tiene un enchufe polarizado (una hoja más ancha que la otra). Para reducir el riesgo de descarga eléctrica, este enchufe está diseñado para encajar en una toma polarizada en un único sentido. Si el enchufe no encaja totalmente en la toma, inviértalo. Si aun así no encaja, póngase en contacto con un electricista calificado para que instale una toma adecuada. No modifique en modo alguno el enchufe.

## Brazo libre/Caja de accesorios extraíble

Guardar los prensatelas, bobinas, agujas y otros accesorios en la caja de accesorios para que sean fácilmente accesibles.

Mantenga la bandeja de accesorios en la máquina para proporcionar una superficie de trabajo más grande y plana.

Usar el brazo libre para facilitar la costura de las piernas del pantalón y los dobladillos de las mangas. Para utilizar el brazo libre, retire la caja de accesorios. Cuando está acoplada, un gancho mantiene la caja de accesorios firmemente adherida a la máquina. Retire la caja deslizándola hacia la izquierda.

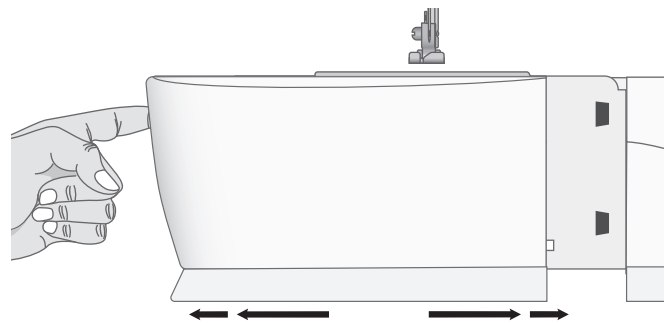

## Palanca del prensatelas

La palanca del prensatelas está ubicada en el costado de la cabeza de la máquina de coser. La palanca se utiliza para levantar y bajar el prensatelas. Suba la palanca para enhebrar la máquina. Bájela para coser.

Cuando el prensatelas esté en la posición elevada, presione la palanca más arriba para obtener más espacio debajo del prensatelas. Esto es bueno para coser proyectos gruesos.

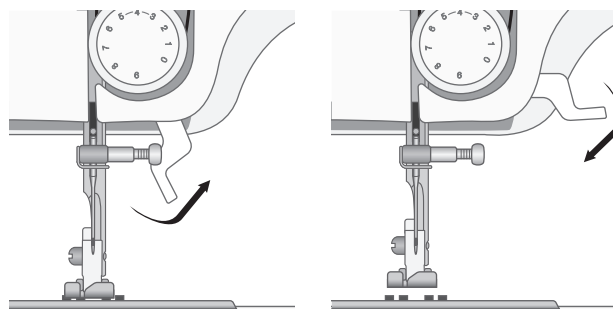

## Cuchilla de hilo

Para utilizar el cortahilos hilo, tire del hilo de atrás hacia adelante, como se ilustra. Esto dejará los extremos del hilo lo suficientemente largos de modo que la aguja no se desenhebre cuando comience a coser otra vez.

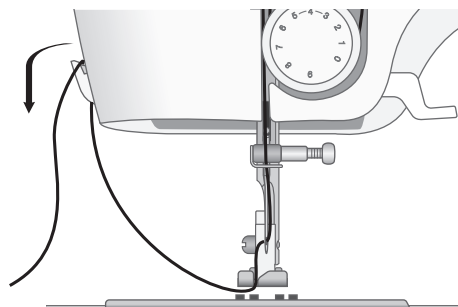

## Cambie el prensatelas

1. Compruebe que la aguja está en la posición superior y el prensatelas elevado. La palanca de liberación del prensatelas se extiende por la parte posterior del soporte del prensatelas. Presione esta palanca para liberar el prensatelas.
2. Para fijar un prensatelas al soporte, coloque el prensatelas deseado con el pasador directamente debajo de la ranura del soporte del prensatelas. Haga descender la palanca del prensatelas de modo que éste se acople en su lugar.

*Nota: Si le resulta difícil colocar el prensatelas en la posición correcta, mantenga la palanca de liberación presionada mientras baja el prensatelas. Use su pulgar para guiar cuidadosamente el prensatelas en la posición correcta y se encajará en su lugar.*

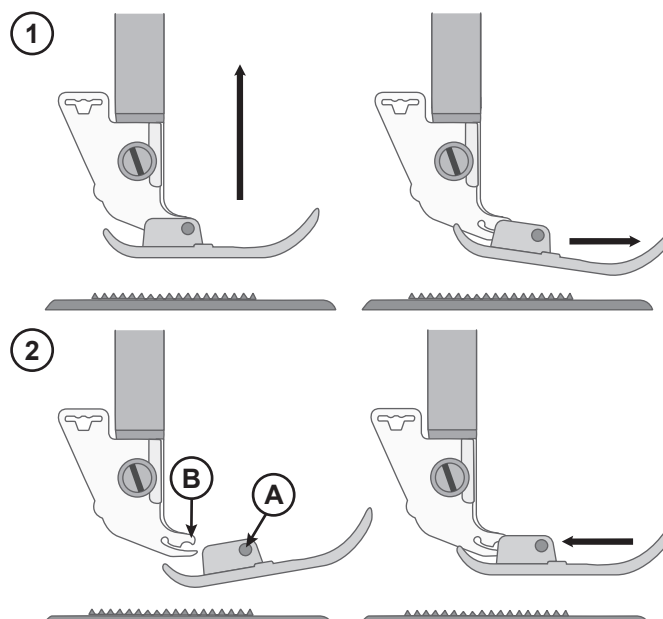



## Devanado de la bobina

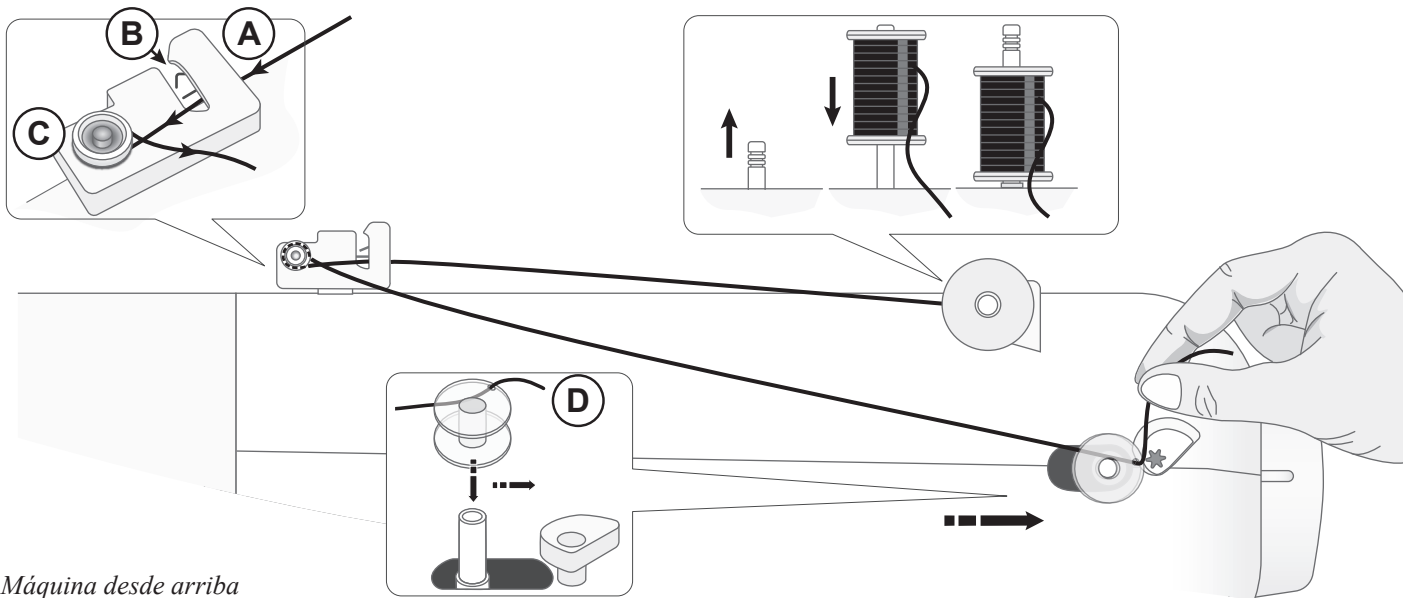

Máquina desde arriba

1. Tire hacia arriba del portacarretes en toda su extensión.
2. Coloque una bobina de hilo en el portacarretes.
3. Pase el hilo por el guíahilos (A) de atrás hacia adelante. Asegúrese de que los hilos se deslicen en el resorte (B). Lleve el hilo en el sentido de las agujas del reloj alrededor del disco de tensión de bobinado (C).
4. Pase el hilo a través del agujero de la bobina (D) de adentro hacia afuera.
5. Coloque la bobina en el eje del devanador de bobinas. Asegúrese de que la bobina sea empujada firmemente hacia abajo.
6. Empuje el eje de devanado de la bobina a la derecha. Sujete el extremo del hilo y pise el pedal para comenzar a devanar. Después de algunas vueltas, suelte el pedal para parar de devanar. Corte el exceso de hebra del hilo en la bobina, cerciorándose de cortarla cerca de la bobina. Pise el pedal para reanudar el devanado. Cuando la bobina está llena, el bobinado de la bobina se ralentizará.
7. Retire el pie del pedal para detener el devanado.
8. Empuje el eje de devanado de la bobina a la izquierda. Quite la bobina y corte el hilo.

*Nota: Cuando el eje de la bobina se empuja hacia la derecha, la máquina no coserá. Asegúrese de empujar el eje del devanador a la posición de costura (izquierda) antes de coser.*

## Inserte la bobina

*Nota: Asegúrese de que la aguja esté totalmente elevada y que la máquina esté apagada antes de insertar o retirar la bobina.*

1. Quite la tapa de la canilla (A) deslizando hacia adelante.
2. Inserte la bobina en la caja de la bobina con el hilo deslizándose en el sentido contrario a las agujas del reloj.
3. Tire del hilo para pasarlo por la abertura (B). Saque unos 15 cm (6 pulgadas) de hilo y colóquelo en la parte posterior sobre la placa de sutura (C).
4. Coloque la placa de la cubierta de la bobina.

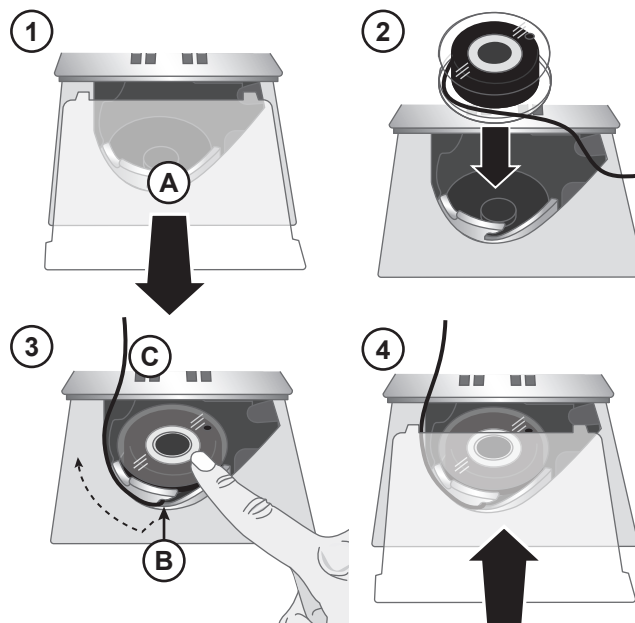

## Enhebre la máquina

*¡Importante!* Cerciórese de que el prensatelas esté levantado y que la aguja esté en su posición más alta girando el volante hacia usted. Esto es muy importante para cerciorarse de que la máquina esté correctamente enhebrada. No hacerlo puede dar lugar a una calidad de puntada mediocre cuando comience a coser.

1. Tire hacia arriba del portacarretes en toda su extensión.
2. Coloque una bobina de hilo en el portacarretes.
3. Pase el hilo por el guíahilos (A) de atrás hacia adelante. Asegúrese de que los hilos se deslicen en el resorte (B).
4. Tire de la rosca sobre la guía de rosca (C) y hacia abajo en la ranura de roscado (D).
5. Continúe bajando el hilo a través de la ranura de roscado derecha, alrededor del dial de tensión (E) (asegúrese de que el hilo se deslice en los discos de tensión). A continuación, vuelva a llevar el hilo hacia arriba a través de la ranura de roscado izquierda.
6. Pase los hilos desde la derecha por el tira hilos (F) y hacia abajo por la ranura de enhebrado del lado izquierdo, y en el guía hilos de la aguja (G).
7. Introduzca el hilo por la aguja desde delante hacia atrás.

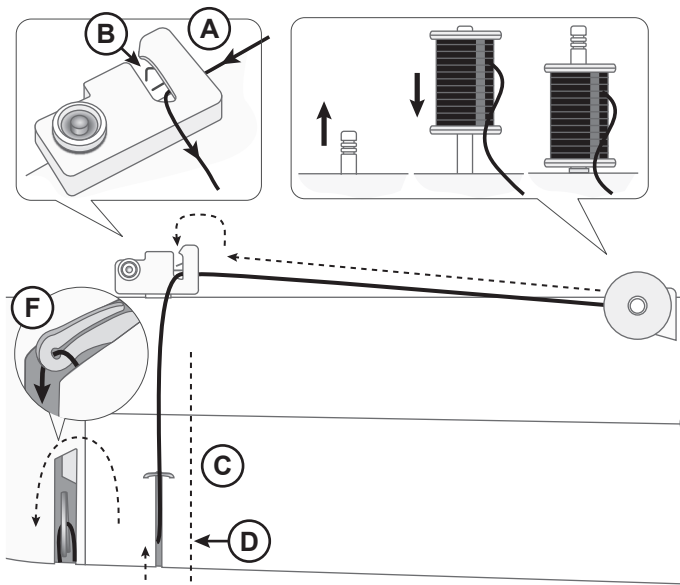

*Máquina desde arriba*

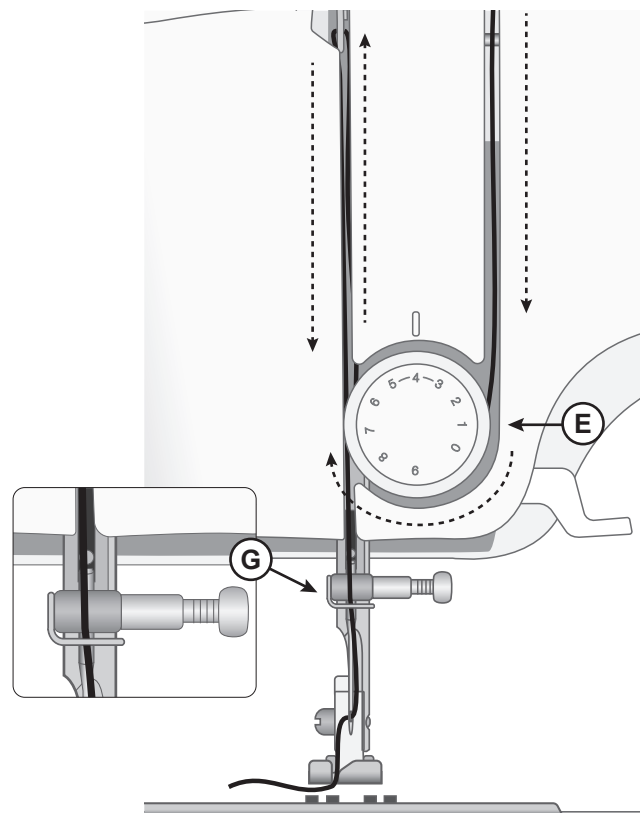

*Máquina desde el frente*

## Subir el hilo de la bobina

1. Sostenga el hilo superior con la mano izquierda. Gire el volante hacia usted bajando y luego subiendo la aguja.
2. Si es difícil levantar el hilo de la bobina, verifique que el hilo no quede atrapado en la cubierta de la bobina.
3. Tire suavemente del hilo superior para llevar el hilo de la bobina a través del orificio de la placa de la aguja.
4. Coloque ambos hilos en la parte posterior debajo del prensatelas. Saque unos 15-20 cm de hilo detrás de la aguja.

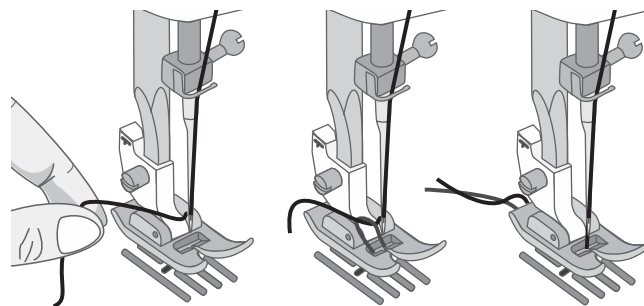

## Agujas

La aguja de la máquina de coser tiene una gran influencia en el resultado de la costura. Utilice únicamente agujas de calidad. Recomendamos agujas del sistema 130/705H. El paquete de agujas incluido con la máquina contiene agujas de los tamaños más utilizados.

 **Asegúrese de que la aguja y el hilo que está utilizando coincidan. Los hilos más gruesos requieren una aguja con un ojo de la aguja más grande. Si el ojo de la aguja es demasiado pequeño para el hilo, el enhebrador podría no funcionar correctamente.**

*Nota: Para evitar la rotura de la aguja, use sólo velocidad media/baja y la aguja recomendada en telas gruesas funciona.*

### Información importante sobre la aguja



Cambie la aguja con frecuencia. Como regla general, las agujas deben cambiarse cada 6-8 horas de tiempo real de costura.

Siempre utilice una aguja recta con una punta afilada y cerciórese de que la punta no está doblada o dañada (A).

Una aguja defectuosa (B) puede provocar saltos de puntadas, roturas o saltos de hilo. Podría incluso dañar la placa de agujas.

No utilice agujas dobles asimétricas (C) ya que pueden dañar la máquina de coser.

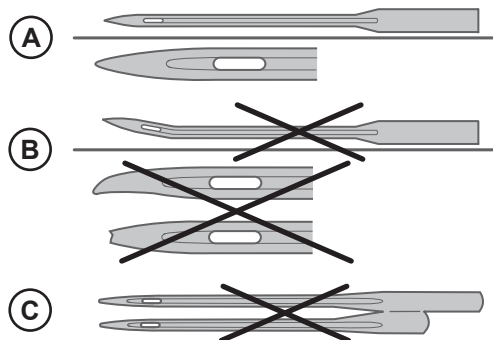

### Guía de selección - Tamaño de la aguja, tela, hilo

Tamaño de la aguja	Tela	
70 (9) 80 (12)	Tejido ligero: Algodón fino, lino, seda, muselina, entrelazado, punto, jersey, crepe, poliéster, gasa, organza, organdí	Hilo de coser universal de poca resistencia
80 (12) 90 (14)	Tejidos medianos: Algodón de acolchado, satén, punto doble, lana ligera, rayón, poliéster, lino ligero	Utilice hilos de poliéster en tejidos sintéticos e hilo universal o de algodón en tejidos naturales para mejores resultados.
90 (14)	Tejidos medianos: Tejidos firmes, lino mediano, mezcla de algodón/poliéster, felpa, chambray, tejido de doble punto	
100 (16)	Tejido grueso Loneta, lana, mezclilla, decoración de interiores, muletón, tejidos de punto grueso	Poliéster o hilo de coser universal.
110 (18)	Tejido grueso Piel de lana, telas de tapicería	Hilo de alta resistencia para la aguja, con hilo de uso múltiple para la bobina.

### Cambie la aguja

*Nota: Antes de comenzar a cambiar la aguja, puede ser útil colocar un pequeño trozo de papel o tela debajo del área de la aguja, sobre el orificio de la placa de la aguja, para que la aguja no caiga accidentalmente en la máquina.*

1. Afloje el tornillo de sujeción de la aguja. Si se siente apretado, use el destornillador de sus accesorios para ayudar a aflojar el tornillo.
2. Retire la aguja.
3. Empuje la nueva aguja hacia arriba en la sujeción de la aguja con el lado plano de la aguja alejado de usted.
4. Cuando la aguja no suba más, apriete bien el tornillo.

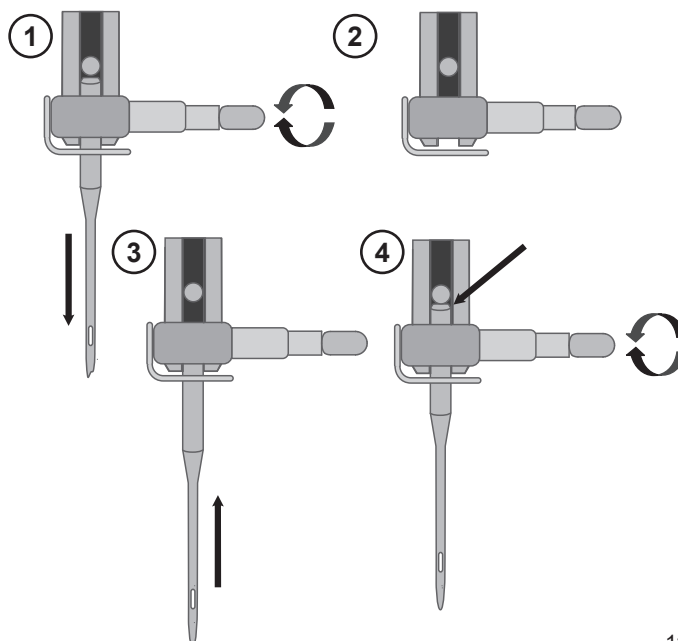

## Tensión del hilo

Para ajustar la tensión del hilo, gire la rueda en la parte delantera de la máquina. Es posible que necesite ajustar la tensión dependiendo del tejido, el hilo, etc. Para lograr una mejor apariencia y una mayor duración de las puntadas, asegúrese de que la tensión del hilo de la aguja se haya ajustado correctamente.

Al coser, utilice una tensión del hilo entre 3-5

Para coser, en general, los hilos se unirán uniformemente entre las dos capas de tela (A).

Si el hilo de la bobina está visible en la parte de arriba del tejido, la tensión del hilo de la aguja es excesiva (B). Reduzca la tensión del hilo de la aguja.

Si el hilo superior está visible en la cara inferior del tejido, la tensión del hilo de la aguja es demasiado floja (C). Aumente la tensión del hilo de la aguja.

En las puntadas decorativas y en los ojales, el hilo superior debe quedar visible en la cara inferior del tejido.

Haga algunas pruebas en un trozo de la tela que vaya a coser y compruebe la tensión.

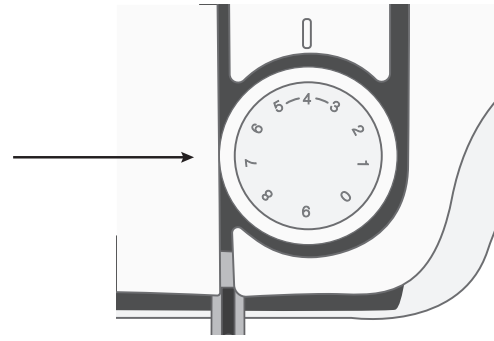

Rueda de tensión del hilo

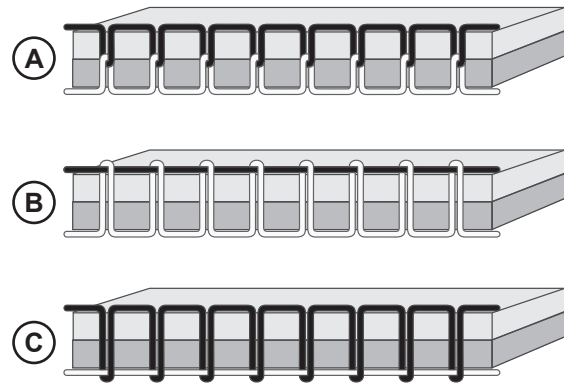

## Seleccionar una puntada

Gire el dial selector de puntada hacia la izquierda o hacia la derecha hasta que la puntada que desea coser quede alineada con la marca de punto sobre el dial.

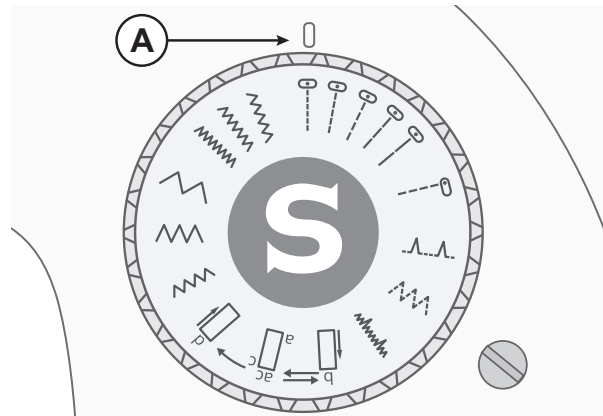

## Costura inversa

Para fijar el principio y el final de una costura, presione la palanca de reversa. Cosa algunas puntadas en retroceso. Suelte la palanca y la máquina coserá hacia adelante otra vez.

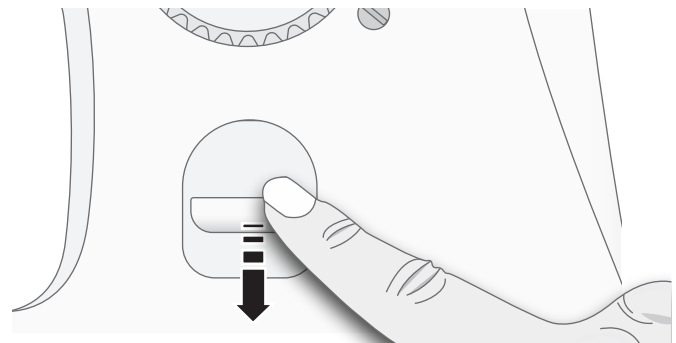

# COSTURA

Junto a cada puntada o técnica de costura descritas en esta sección del manual, un gráfico muestra los ajustes y el prensatelas recomendados. Véase el ejemplo del gráfico a la derecha.

Los ajustes recomendados también se muestran en la pantalla, pero podrían necesitar ajustes para adaptarse a una técnica especial.

*Nota: Algunos tejidos tienen un exceso de tinte, que puede desteñir otros tejidos o la máquina de coser. Este tinte puede ser muy difícil o imposible de eliminar. El muletón y la mezclilla, especialmente en color rojo y azul, suelen tener un exceso de tinte. Si piensa que el tejido o la prenda confeccionada contiene un exceso de tinte, lávelo antes de coserlo para evitar que destiñan.*

*Nota: Para un mejor resultado de costura, utilice el mismo hilo superior y en la bobina. Si cose con puntadas especiales/decorativas, utilice el hilo de coser regular en la bobina.*

*Nota: Al coser en telas ligeras, utilice siempre estabilizador debajo de la tela. Esto es para asegurarse de que la tela se alimenta correctamente y que los puntos se forman correctamente.*

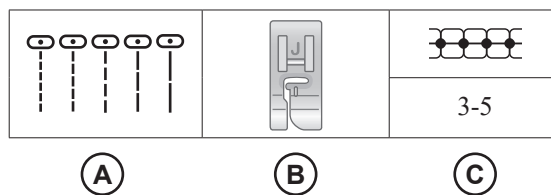

- A. Puntada
- B. Prensatelas
- C. Tensión del hilo

## Comenzar a coser – Puntada recta

Configure su máquina para coser puntadas rectas (véase el gráfico a la derecha).

Eleve el prensatelas y coloque el tejido debajo, junto a la línea de la guía del margen de costura en la placa de agujas o cubierta de la bobina.

Coloque el hilo superior debajo del prensatelas.

Baje la aguja hasta la puntada donde desee comenzar. Coloque los hilos hacia atrás y baje el prensatelas. Presione el pedal. Guíe suavemente el tejido a lo largo de la guía de costura, dejando que la máquina vaya arrastrando el tejido (A).

*Nota: No olvide sacar el hilo de la bobina antes de empezar a coser (ver página 10.)*

Para fijar el principio de una costura, mantenga presionado la palanca de retroceso. Cosa algunas puntadas en retroceso. Suelte la palanca de retroceso y la máquina coserá hacia adelante otra vez (B).

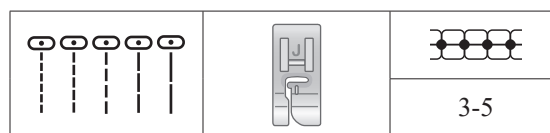

Config. para puntada recta

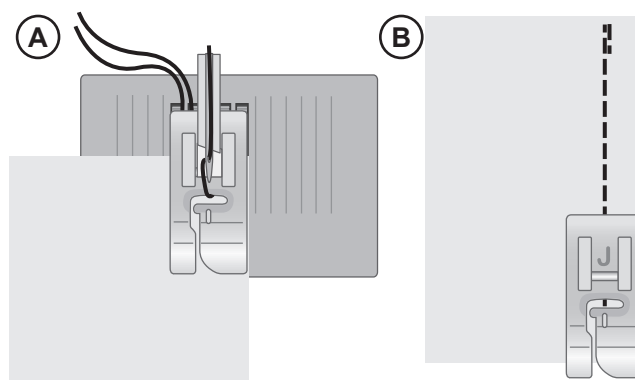

## Cambie la dirección de costura

Para cambiar la dirección de costura, detenga la máquina y gire el volante hacia usted para hacer descender la aguja hacia el tejido.

Levante el prensatelas.

Gire el tejido alrededor de la aguja para cambiar la dirección de costura como desee. Baje el prensatelas y siga cosiendo en la nueva dirección.

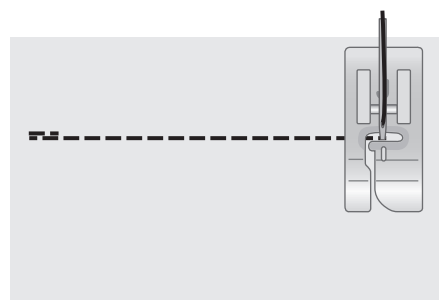

## Termine la costura

Mantenga pulsado la palanca de retroceso y cosa algunas puntadas en retroceso cuando llegue al final de la costura. Suelte el botón y cosa hacia adelante otra vez hasta el fin de la costura. Esto fijará la costura de modo que las puntadas no se estropeen.

Gire el volante hacia usted para levantar la aguja a su posición más alta. Eleve el prensatelas y quite el tejido, tirando de los hilos hacia atrás.

Tire de los hilos hacia arriba y en el cuchillo de hilos para cortar los hilos en la longitud apropiada y su aguja no se desenhebre cuando comience la siguiente costura.

## Puntada Zig-zag múltiple

La puntada de Zig-zag múltiple se utiliza para cubrir los bordes sin rematar. Compruebe que la aguja atraviese el tejido por el lado izquierdo y sobrehíla el borde por el lado derecho.

*La puntada también se puede utilizar como puntada elástica para permitir que la costura se frunza al coser tejidos de punto.*

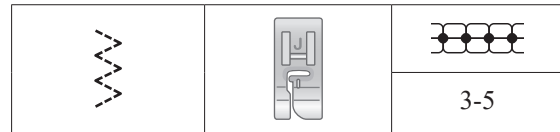

Configuración para puntada de Zig-zag múltiple

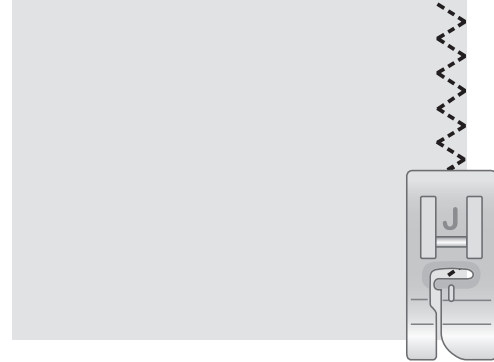

## Dobladillos invisibles

La puntada de dobladillo invisible se utiliza para realizar dobladillos invisibles en faldas, pantalones y elementos decorativos para el hogar. Hay dos tipos de dobladillo invisible, uno se recomienda para tejidos medios a gruesos (1) y el otro para tejidos elásticos medios a gruesos (2).

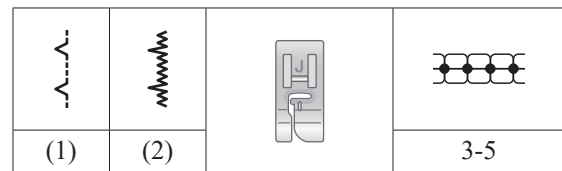

Configuración para el dobladillo invisible

- Remate el borde sin rematar el dobladillo si está cosiendo en un tejido no elástico. En la mayoría de los tejidos de punto no es necesario rematar el borde antes de hacer el dobladillo.
- Doble y presione el margen del dobladillo por el revés.
- Doble el revés del dobladillo sobre sí mismo de modo que aproximadamente 3/8" (1 cm) del borde rematado se extienda sobre el doblez. El revés del proyecto debería quedar mirando hacia arriba.
- Coloque la tela debajo del prensatelas para que el pliegue corra a lo largo del prensatelas como se ilustra (A).
- Cuando la aguja se introduzca en el pliegue, debería tomar un poquito de tela.

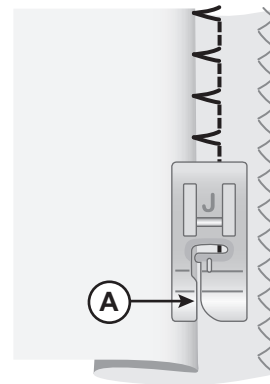

Tejido no elástico

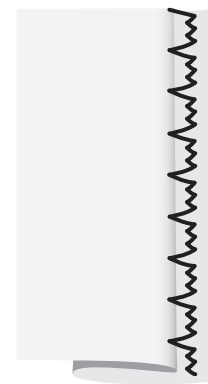

Tejido elástico

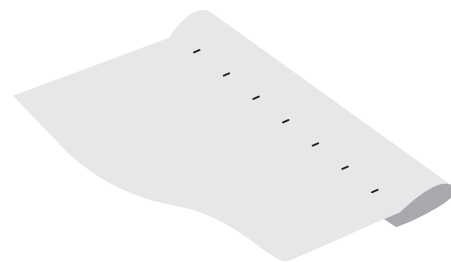

Lado derecho de la tela

## Zurcido y remiendo

### Repare agujeros grandes

Para cubrir grandes agujeros es necesario coser una pieza nueva de tejido en la zona dañada.

Hilvane la pieza nueva en el tejido, en la zona dañada, por el derecho.

Cosa sobre los bordes del tejido con la puntada de Zig-zag o la puntada múltiple en Zig-zag.

Recorte la zona dañada cerca de la costura, por el revés del tejido.

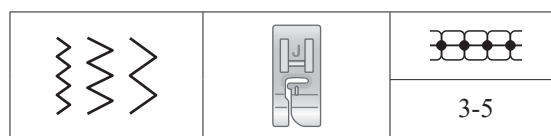

*Disposición para Zig-zag*

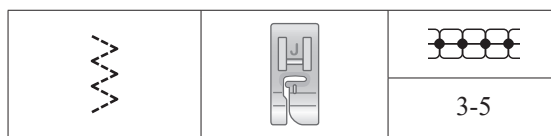

*Configuración para puntada de Zig-zag múltiple*

### Repare desgarrones

En los desgarrones, los bordes deshilachados o agujeros pequeños resulta útil colocar una pieza de tela por el revés del tejido. La tela refuerza la zona dañada.

Coloque una pieza de tela debajo del tejido dañado. Debe ser un poco mayor que la zona dañada.

Cosa sobre la zona dañada utilizando la puntada en Zig-zag o múltiple en Zig-zag.

Recorte la pieza de tela usada como refuerzo.

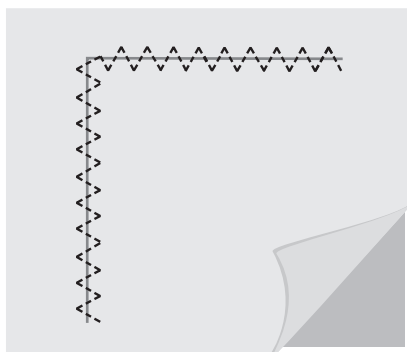
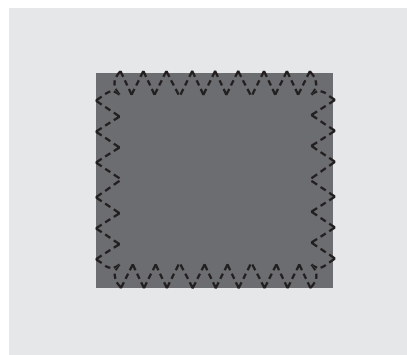

## Ojalador en cuatro pasos

Cosa ojales del tamaño perfecto para su botón. El tejido debe estar entrecruzado y/o estabilizado donde se vayan a coser los ojales.

1. Mida el botón que se usará para su proyecto. Agregue 5/8 de pulgada (3 mm). Use un lápiz de marcado de tela para marcar la posición inicial y la longitud del ojal en la tela (A).
2. Coloque el prensatelas para ojales y deslice el prensatelas hacia atrás hasta donde vaya (B).
3. Coloque la tela debajo del prensatelas, alineando las marcas en el prensatelas con las líneas marcadas en la tela (C).
4. Seleccione la puntada del ojal "ac". Baje el prensatelas y cosa 5-6 puntadas, para crear la primer presilla del ojal (D). Deténgase cuando la aguja esté en el lado izquierdo de la presilla.
5. Levante la aguja a su posición más alta y seleccione la puntada de ojal "b". Cose la columna izquierda hacia atrás a la longitud deseada del ojal (E). Deténgase cuando la aguja esté en el lado izquierdo de la columna.
6. Levante la aguja a su posición más alta y seleccione la puntada de ojal "ac". Cosa la segundo presilla (F). Deténgase cuando la aguja esté en el lado derecho de la presilla.
7. Levante la aguja a su posición más alta y seleccione la puntada de ojal "d". Cose el lado derecho del ojal a la misma longitud que la primera columna (G).
8. Para fijar la presilla, hilvane el extremo del hilo superior en una aguja de costura manual, páselo hacia el revés y haga un nudo en el extremo antes de cortar el hilo sobrante (H).
9. Use un abre-ojales para cortar el ojal desde ambos extremos hacia el centro (I).

*Nota: Siempre cose un ojal de prueba en un trozo de tela de desecho.*

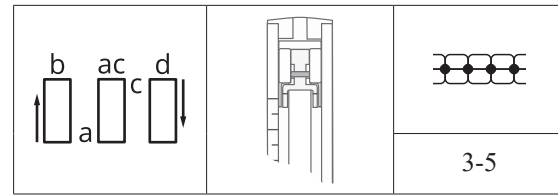

Configuración para ojales

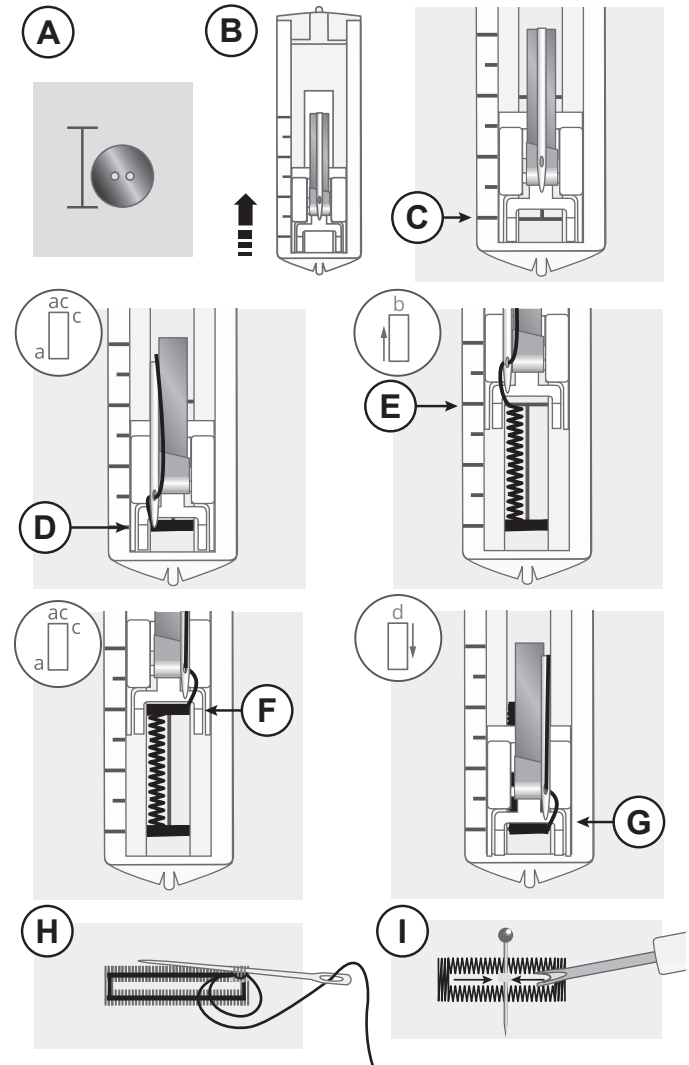

## Equilibrio de ojales

Si la densidad de las columnas del ojal difiere, puede ajustar la densidad de puntada del ojal. El dial de equilibrio del ojal (A) se encuentra en el lado derecho del dial de selección de puntada. Solo se ajustará la columna izquierda del ojal. Equilibre para que coincida con la columna del ojal derecho.

Normalmente, el dial debe colocarse en una posición neutral (B).

Si las puntadas de la columna del ojal izquierdo son demasiado densas, gire el dial hacia la izquierda (C).

Si las puntadas de la columna del ojal izquierdo son demasiado escasas, gire el dial hacia la derecha (D).

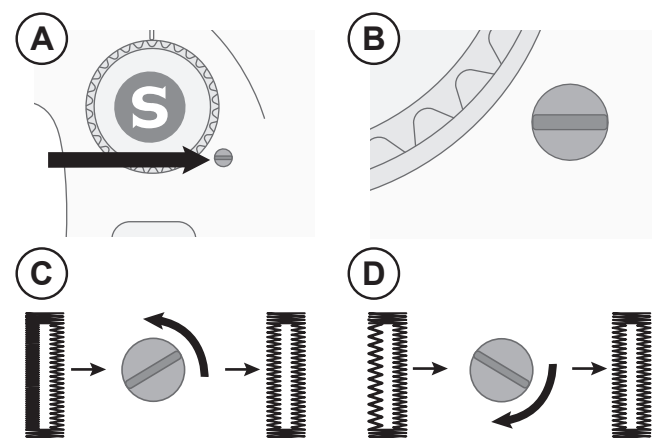



## Cosa cremalleras

El prensatelas para cremalleras se puede acoplar a la derecha o a la izquierda de la aguja, lo que permite coser fácilmente ambos lados de la cremallera.

Para coser el lado derecho de la cremallera, coloque el prensatelas en la posición izquierda (A).

Para coser el lado izquierdo de la cremallera, coloque el prensatelas en la posición derecha (B).

### Cremallera centrada

- Coloque las piezas de tela juntas por el lado derecho y préndalas con alfileres. Marque la longitud de la cremallera en la tela.
- Hilvane la costura de la cremallera utilizando el margen de costura especificado (use una puntada recta con la longitud más larga, tensión del hilo 2). Hilvane hasta el final de la marca de la cremallera (C).
- Fije la máquina para una puntada recta (véase la tabla de arriba), realice un respunte de algunas puntadas y cosa el resto de la costura utilizando el margen de costura especificado (C).
- Planche los márgenes de costura abiertos. Coloque el lado derecho de la cremallera en el lado del revés de la costura, colocando la cinta (D).
- Invierta el proyecto, asegurándose de que el lado derecho esté hacia arriba. Coloque el prensatelas para cremalleras en el lado izquierdo de la aguja (A).
- Cosa a lo largo del lado derecho de la cremallera hasta el final de la misma; recuerde dar unos respuntos al principio. Detenga la aguja al final de la tela, suba el prensatelas y gire el proyecto para coser la parte inferior de la cremallera.
- Coloque el prensatelas para cremalleras en el lado derecho de la aguja (B). Cosa el lado de la cremallera restante igual que ha hecho con el primer lado (F).
- Invierta el proyecto para quitar la cinta del revés.
- Invierta el proyecto hacia el lado derecho de nuevo y quite los respuntos.



Preparación para el hilvanado

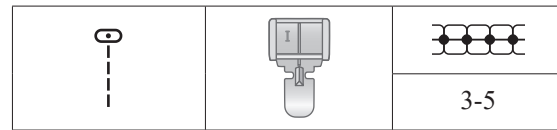

Disposición para coser cremalleras

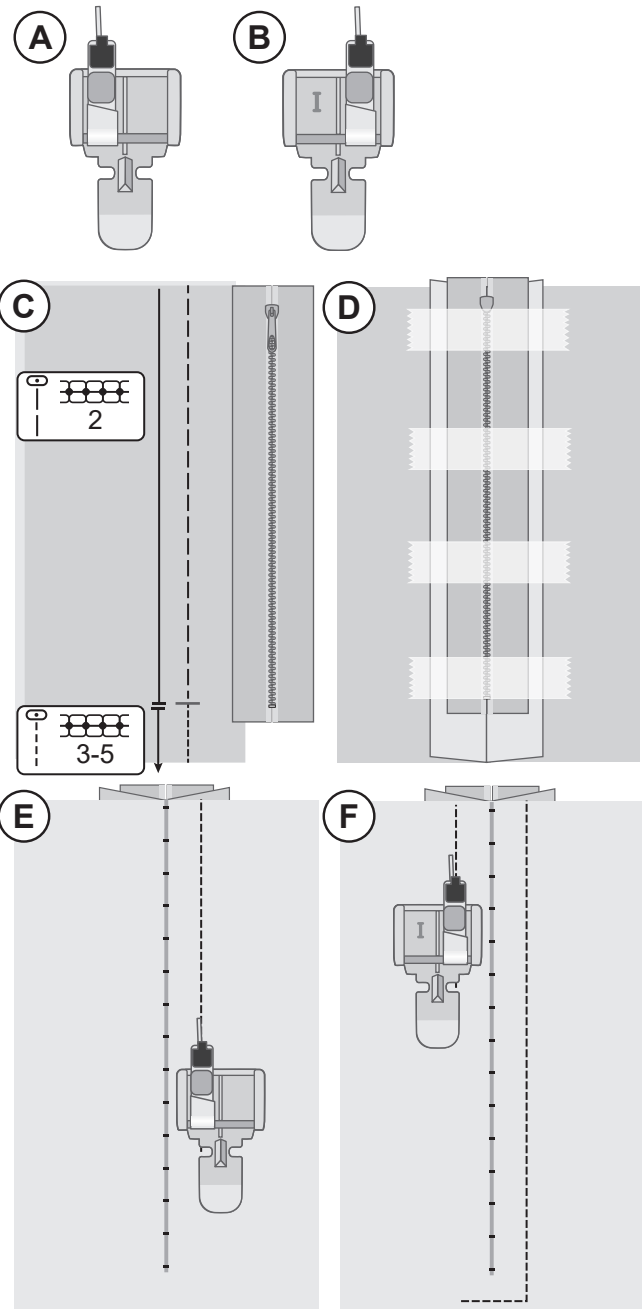

# MANTENIMIENTO

## Limpieza de la máquina

Para que la máquina de coser funcione correctamente siempre, límpiela con frecuencia. No hace falta engrasar (lubricar) la máquina. Limpie la superficie exterior de la máquina con un paño suave para quitar el polvo o la pelusa acumulada.

## Limpieza de la zona de la bobina



*Levante la aguja y apague la máquina.*

Retire el prensatelas. Deslice la cubierta de la bobina y retire la bobina.

Limpie los dientes de arrastre y la zona de la bobina con la brocha que se encuentra con los accesorios.

Coloque el prensatelas, inserte el carrete y vuelva a colocar la tapa del carrete.

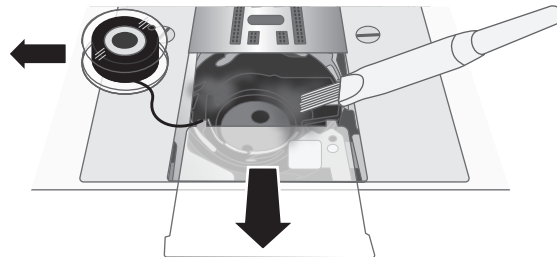

## Limpieza debajo de la zona de la bobina



*Levante la aguja y apague la máquina.*

Limpie la zona debajo de la caja de bobina después de coser varias prendas o cuando observe una acumulación de pelusa en la zona debajo de la caja de bobina.

Retire el prensatelas. Retire los tornillos de la placa de la aguja con el destornillador. Levante y retire la placa de agujas.

Saque el canillero hacia arriba.

Limpie la zona con el pincel o con un paño seco.

*Nota: No sople aire en la zona de la caja de bobina. El polvo y la pelusa podrían volar hacia dentro de la máquina.*

Guíe el extremo "bifurcado" de la caja de bobinas (A) debajo de los dientes de alimentación de izquierda a derecha. La caja de la bobina debe colocarse más arriba de los dientes de alimentación y debajo del resorte (B). La marca (C) en la caja de la bobina debe alinearse con la marca (D) en la carrera del gancho para facilitar la colocación. Mueva ligeramente la caja de la bobina hasta que se deslice correctamente en la carrera de gancho (E). Para asegurarse de que la caja de la bobina esté bien colocada, gire el volante hacia usted. La carrera de ganchos debe girar libremente en sentido contrario a las agujas del reloj.

Coloque la placa de la aguja sobre los dientes de arrastre, reemplace y apriete los tornillos.

Coloque el prensatelas y reemplace la bobina.

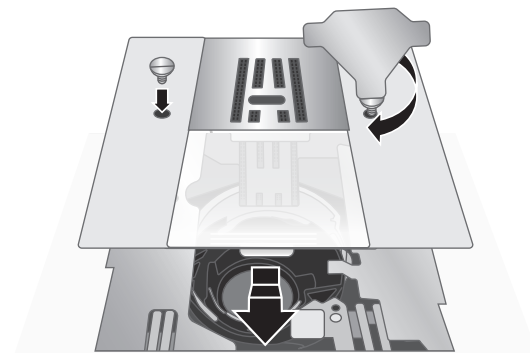
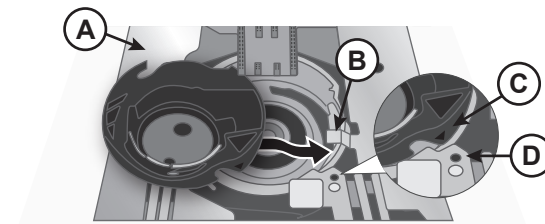
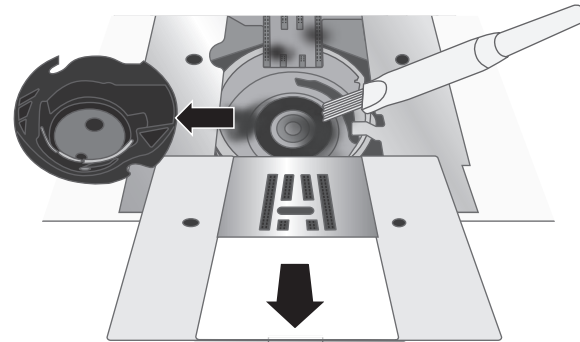
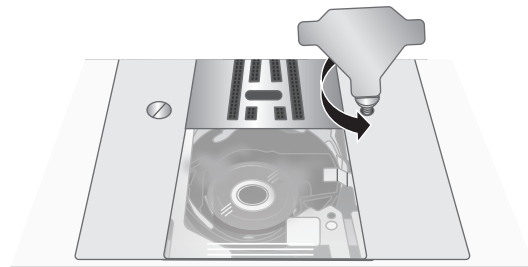

## Solución de problemas

### Nudos en la parte interior de la tela

**Causa posible:** La formación de nudos en la parte inferior de la tela es siempre indicador de que el hilo superior no está enhebrado correctamente. Esto ocurre cuando el hilo superior no está colocado correctamente en el mecanismo tensor del hilo y no se ha enhebrado por la palanca del tirahilos.

**Solución:** *Vuelva a enhebrar la máquina, asegurándose primero de subir la palanca del prensatelas antes de empezar a enhebrar; de tal forma que el hilo entre correctamente en el mecanismo tensor y en la palanca del tirahilos. Si quiere saber si ha enhebrado la máquina correctamente, haga esta prueba:*

- Levante la palanca del prensatelas y enhebre la parte superior de la máquina.
- Enhebre la aguja, pero no coloque todavía el hilo debajo del prensatelas. Cuando tire del hilo hacia la izquierda, debería moverse libremente.
- Baje la palanca del prensatelas. Cuando tire del hilo hacia la izquierda, debería sentir resistencia. Esto quiere decir que está correctamente enhebrado.
- Coloque el hilo debajo del prensatelas y luego recoja el hilo de la bobina. Deslice las hebras del hilo debajo del prensatelas hacia atrás. Baje el prensatelas y empiece a coser.

*Si baja la palanca del prensatelas, pero el hilo se sigue moviendo libremente (no encuentra ninguna diferencia entre el prensatelas abajo o arriba), esto quiere decir que no está correctamente enhebrado. Extraiga el hilo superior y vuelva a enhebrar la máquina.*

### Se rompe el hilo de la bobina

**Causa posible:** La bobina está incorrectamente enhebrada.

**Solución:** *Compruebe que la bobina esté colocada correctamente en el canillero.*

**Causa posible:** La bobina se ha devanado demasiado o de forma poco uniforme.

**Solución:** *Puede que el hilo de la bobina no se haya colocado correctamente en el disco tensor del devanado de la bobina durante el proceso de devanado de la bobina.*

**Causa posible:** Suciedad o pelusas en el canillero.

**Solución:** *Limpie el canillero.*

**Causa posible:** Está utilizando las bobinas incorrectas.

**Solución:** *Utilice bobinas que sean del mismo estilo que las que se incluyen con la máquina (SINGER® bobinas transparentes Clase 15) – no las cambie por otras.*

### El hilo de la bobina se ve en la parte superior de la tela

**Causa posible:** El hilo superior está demasiado apretado.

**Solución:** *Reduzca la tensión del hilo superior.*

**Causa posible:** El recorrido del hilo está obstruido, lo cual aplica una tensión extra al hilo superior.

**Solución:** *Compruebe que el recorrido del hilo superior no esté obstruido y que el hilo se mueva libremente a través del recorrido del hilo.*

**Causa posible:** El hilo de la bobina no tiene tensión en el canillero.

**Solución:** *Vuelva a enhebrar la bobina.*

### Dificultades con el devanado de la bobina

**Causa posible:** El hilo de la bobina se ha devanado flojo en la bobina.

**Solución:** *Vuelva a devanar la bobina asegurándose de que el hilo esté colocado bien ajustado en el disco tensor del devanado.*

**Causa posible:** El eje de devanado de la bobina no está activado del todo, por lo que la bobina no se devana.

**Solución:** *Compruebe que el eje de devanado de la bobina se haya activado del todo antes de empezar el devanado.*

**Causa posible:** La bobina se está devanando de manera torpe porque no se ha sujetado el extremo del hilo al inicio del proceso de devanado.

**Solución:** *Antes de empezar el devanado, sujete la hebra del hilo (que sale de la bobina) firmemente, deje que la bobina se llene parcialmente y después deténgase para cortar la hebra del hilo cerca de la bobina.*

#### **Fruncidos de tela**

**Causa posible:** El hilo superior está demasiado apretado.

**Solución:** *Reduzca la tensión del hilo superior.*

**Causa posible:** Aguja con el estilo inadecuado para el tipo de tela.

**Solución:** *Use el estilo y el tamaño de aguja correctos para su tela.*

#### **La tela se retuerce debajo de las puntadas**

**Causa posible:** La tela no está debidamente estabilizada para la densidad de las puntadas (por ejemplo, aplicaciones de puntadas de festón).

**Solución:** *Añada un estabilizador debajo de la tela para ayudar a evitar que las puntadas se retuerzan y se junten, formando un pliegue arrugado en la tela.*

#### **Fuerte ruido al coser**

**Causa posible:** El hilo no está en la palanca del tirahilos.

**Solución:** *Vuelva a enhebrar la máquina, asegurándose de que la palanca del tirahilos esté en su posición más elevada, de tal forma que el hilo pase por el ojo de la palanca del tirahilos. Gire el volante de la máquina hacia usted para subir la palanca del tirahilos hasta su posición más elevada para enhebrarlo.*

**Causa posible:** El recorrido del hilo está obstruido.

**Solución:** *Compruebe que el hilo no esté atascado en el carrete de hilos o detrás del sujetador de hilo.*

#### **La máquina no arrastra la tela**

**Causa posible:** La palanca del prensatelas no se ha bajado sobre la tela después del enhebrado.

**Solución:** *Baje la palanca del prensatelas antes de empezar a coser. No "presione" ni "tire" de la tela mientras cose.*

#### **Si la máquina no funciona**

**Causa posible:** El eje de devanado de la bobina está activado cuando intenta coser.

**Solución:** *Desenganche el eje de devanado de bobina empujándolo a la izquierda.*

**Causa posible:** El cable de alimentación y/o el control del pedal no están enchufados correctamente.

**Solución:** *Asegúrese de que el cable de alimentación/control del pedal esté correctamente introducido en la máquina y en la toma de alimentación.*

**Causa posible:** Está utilizando las bobinas incorrectas.

**Solución:** *Utilice bobinas que sean del mismo estilo que las que se incluyen con la máquina (SINGER® bobinas transparentes Clase 15) – no las cambie por otras.*

#### **Si se rompe la aguja**

**Causa posible:** Aguja doblada, rota o dañada.

**Solución:** *Deseche la aguja e inserte una nueva.*

**Causa posible:** Aguja del tamaño incorrecto para la tela.

**Solución:** *Inserte la aguja adecuada para el tipo de tela.*

**Causa posible:** La máquina no está enhebrada correctamente.

**Solución:** *Vuelva a enhebrar la máquina del todo.*

**Causa posible:** "Empujar" o "tirar" de la tela.

**Solución:** *No empuje/tire manualmente de la tela para coser, sino que deje que los dientes de arrastre de la máquina pasen la tela debajo del prensatelas a medida que la va guiando.*

### **Se saltan las puntadas**

**Causa posible:** La aguja se ha insertado de forma incorrecta.

**Solución:** *Compruebe que el lado plano de la parte superior de la aguja está hacia la parte trasera de la máquina y que la aguja está insertada al máximo. Vuelva a apretar el tornillo de sujeción de la aguja.*

**Causa posible:** Aguja incorrecta para la tela que está cosiendo.

**Solución:** *Use el estilo y el tamaño de aguja correctos para su tela.*

**Causa posible:** Aguja doblada, rota o dañada.

**Solución:** *Deseche la aguja e inserte una nueva.*

### **Puntadas distorsionadas**

**Causa posible:** "Empujar" o "tirar" de la tela.

**Solución:** *No empuje/tire manualmente de la tela para coser, sino que deje que los dientes de arrastre de la máquina pasen la tela debajo del prensatelas a medida que la va guiando.*

**Causa posible:** Puede precisar un estabilizador para la técnica.

**Solución:** *Coloque el estabilizador debajo de la tela.*

### **El hilo se frunce al principio**

**Causa posible:** Los hilos superiores y de la bobina no se han colocado correctamente debajo del prensatelas antes de empezar a coser.

**Solución:** *Asegúrese de que el hilo superior y el de la bobina estén debajo del prensatelas y hacia atrás antes de empezar a coser.*

**Causa posible:** Ha empezado a coser sin tela debajo del prensatelas.

**Solución:** *Coloque tela debajo del prensatelas, asegurándose de que la aguja llegue hasta la tela; sujete ligeramente ambas hebras del hilo durante las primeras puntadas.*

**Causa posible:** Puede precisar un estabilizador para la técnica.

**Solución:** *Coloque el estabilizador debajo de la tela.*

### **Si se rompe el hilo superior**

**Causa posible:** El recorrido del hilo está obstruido

**Solución:** *Compruebe si el hilo está atrapado en la bobina de hilo (puntos ásperos en la bobina misma).*

**Causa posible:** La máquina no está enhebrada correctamente.

**Solución:** *Quite el hilo superior del todo, suba la palanca del prensatelas, vuelva a enhebrar la máquina, asegurándose de que el hilo esté en la palanca del tirahilos (suba la palanca del tirahilos a su posición más elevada girando el volante hacia usted).*

**Causa posible:** Tensión superior demasiado alta.

**Solución:** *Reduzca la tensión del hilo superior.*



## Especificaciones técnicas

<b>Velocidad de costura</b> Máxima 550 +/- 50 rpm (usando puntada recta con longitud de puntada predeterminada)	<b>Tensión nominal</b> 240 V/50Hz, 230 V/50Hz, 220 V/50-60Hz, 127 V/60 Hz, 120 V/60 Hz, 100V/50-60Hz, 120V/60Hz	<b>Altura de la elevación del prensatelas</b> 6.5mm
<b>Clase de protección</b> II (Europa)	<b>Ancho de puntada</b> 0–5.0mm	<b>Longitud de puntada</b> 0–4.0mm
<b>Tipo de lámpara</b> luz LED	Dimensiones de la máquina Longitud: ≈425mm Ancho: ≈174mm Altura:≈320mm	Peso ≈6kg

Nos reservamos el derecho de cambiar el equipamiento de la máquina y el surtido de accesorios sin previo aviso, o realizar modificaciones en el funcionamiento o en el diseño. No obstante, dichas modificaciones siempre serán en beneficio del usuario y del producto.

## PROPIEDAD INTELECTUAL

SINGER y el diseño del Cameo “S”, son marcas comerciales exclusivas de The Singer Company Limited S.à.r.l. o sus Afiliados.



Recuerde que este producto se debe reciclar de un modo seguro en cumplimiento de la legislación nacional pertinente relacionada con los productos eléctricos/electrónicos. No deseche los aparatos eléctricos como residuos urbanos sin clasificar, utilice los centros de recolección selectiva. Para obtener información sobre los sistemas de recolección disponibles, póngase en contacto con su ayuntamiento. Cuando sustituya aparatos antiguos por otros nuevos, el distribuidor podría estar obligado por ley a recoger gratuitamente su aparato viejo.

Si se abandonan los aparatos eléctricos en un vertedero, pueden producirse fugas de sustancias peligrosas en el terreno y llegar a la cadena alimentaria, dañando su salud y bienestar.

**MANUFACTURER**  
**VSM Group AB**  
Soldattorpsgatan 3, SE-55474 Jönköping, SWEDEN

