

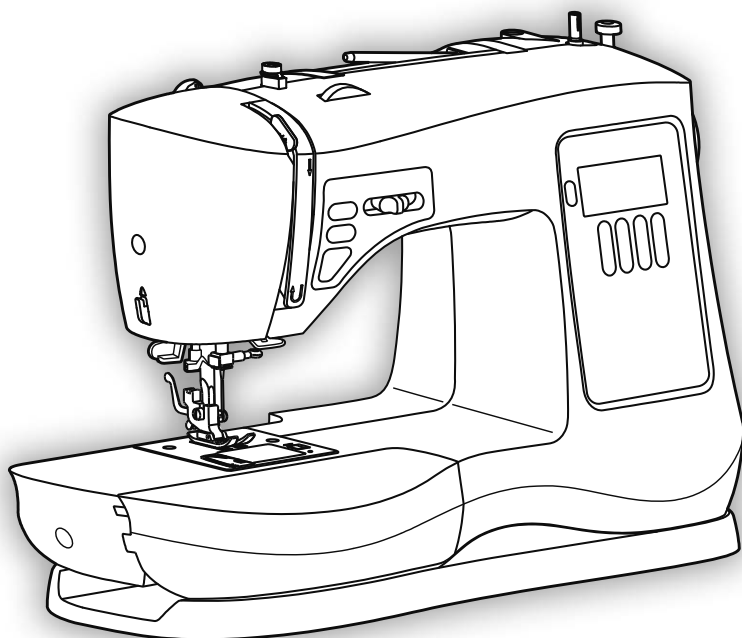

SINGER



INSTRUCTION MANUAL

7640

SINGER is sewing made easy.™

INTRODUCTION

Welcome

Welcome to the **SINGER**[®] family and CONGRATULATIONS on purchasing a brand new **SINGER**[®] sewing machine!

The **SINGER**[®] brand has stood for quality in sewing for over 160 years. We design our machines for sewists of all skill levels so that the joy of sewing, creating, do-it-yourself, crafting and more can be enjoyed by all. It is important to us that you have the easiest and most successful sewing experience, so we have provided a wide array of helpful resources:

1. An instruction manual with easy-to-understand graphics and step-by-step instructions.
2. Assistance on the web at www.singerco.com
3. Personal assistance via email: talktous@singerco.com
4. Live, one-on-one help from one of our **SINGER**[®] Sewing Assistants, at 1-800-474-6437. (North America Only)

We're ready to help and hope that you enjoy your **SINGER**[®] sewing machine.

Happy Sewing!

This household sewing machine is designed to comply with IEC/EN 60335-2-28 and UL1594.

IMPORTANT SAFETY INSTRUCTIONS

When using an electrical appliance, basic safety precautions should always be followed, including the following:

Read all instructions before using this household sewing machine. Keep the instructions in a suitable place close to the machine. Make sure to hand them over if the machine is given to a third party.

DANGER - To reduce the risk of electric shock :

- A sewing machine should never be left unattended when plugged in. Always unplug this sewing machine from the electric outlet immediately after using and before cleaning, removing covers, lubricating or when making any other user servicing adjustments mentioned in the instruction manual.

WARNING - To reduce the risk of burns, fire, electric shock, or injury to person :

- Do not allow to be used as a toy. Close attention is necessary when this sewing machine is used by or near children.
- Use this sewing machine only for its intended use as described in this manual. Use only attachments recommended by the manufacturer as contained in this manual.
- Never operate this sewing machine if it has a damaged cord or plug, if it is not working properly, if it has been dropped or damaged, or dropped into water. Return the sewing machine to the nearest authorized dealer or service center for examination, repair, electrical or mechanical adjustment.
- Never operate the sewing machine with any air openings blocked. Keep ventilation openings of the sewing machine and foot control free from the accumulation of lint, dust, and loose cloth.
- Keep fingers away from all moving parts. Special care is required around the sewing machine needle.
- Always use the proper needle plate. The wrong plate can cause the needle to break.
- Do not use bent needles.
- Do not pull or push fabric while stitching. It may deflect the needle causing it to break.
- Wear safety glasses.
- Switch the sewing machine off ("O") when making any adjustment in the needle area, such as threading needle, changing needle, threading bobbin, or changing presser foot, etc.
- Never drop or insert any object into any opening.
- Do not use outdoors.
- Do not operate where aerosol (spray) products are being used or where

INTRODUCTION

Important Safety Instructions

oxygen is being administrated.

- To disconnect, turn all controls to the off (“O”) position, then remove plug from outlet.
- Do not unplug by pulling on cord. To unplug, grasp the plug, not the cord.
- The foot control is used to operate the machine. Avoid placing other objects on the foot control.
- Do not use the machine if it is wet.
- If the LED lamp is damaged or broken, it must be replaced by the manufacturer or its service agent or a similarly qualified person, in order to avoid a hazard.
- If the supply cord connected with the foot control is damaged, it must be replaced by the manufacturer or its service agent or a similarly qualified person, in order to avoid a hazard.
- This sewing machine is provided with double insulation. Use only identical replacement parts. See instructions for Servicing of Double-Insulated Appliances.

SAVE THESE INSTRUCTIONS

For Europe only :

This appliance can be used by children aged from 8 years and above and persons with reduced physical, sensory or mental capabilities or lack of experience and knowledge if they have been given supervision or instruction concerning use of the appliance in a safe way and understand the hazards involved. Children shall not play with the appliance. Cleaning and user maintenance shall not be made by children without supervision.

The noise level under normal operating conditions is less than 75dB(A).

The machine must only be used with foot control of type C-8000 manufactured by ZENG HSING TAIWAN, LTD.

For outside Europe :

This sewing machine is not intended for use by persons (including children) with reduced physical, sensory or mental capabilities, or lack of experience and knowledge, unless they have been given supervision or instruction concerning use of the sewing machine by a person responsible for their safety. Children should be supervised to ensure that they do not play with the sewing machine.

The noise level under normal operating conditions is less than 75dB(A).

The machine must only be used with foot control of type C-8000 manufactured by ZENG HSING TAIWAN, LTD.

SERVICING OF DOUBLE INSULATED PRODUCTS

In a double-insulated product, two systems of insulation are provided instead of grounding. No ground means is provided on a double-insulated product, nor should a means for grounding be added to the product. Servicing of a double-

INTRODUCTION

Important Safety Instructions

insulated product requires extreme care and knowledge of the system and should be done only by qualified service personnel. Replacement parts for a double-insulated product must be identical to those parts in the product. A double-insulated product is marked with the words “DOUBLE INSULATION” or “DOUBLE INSULATED”.

INTRODUCTION

Table of Contents

INTRODUCTION	2-6
Welcome	2
Important Safety Instructions	3-5
Table of Contents	6
1. ABOUT YOUR MACHINE	7-11
Main Parts of the Machine Front	7
Main Parts of the Machine Back	8
Needle and Presser Foot Area	9
Removable Storage Compartment and Accessories	10-11
2. GETTING READY TO SEW	12-17
Powering Your Machine	12
Winding the Bobbin	13
Inserting the Bobbin	14
Threading the Upper Thread	15
Automatic Needle Threader	16
Drawing Up the Bobbin Thread	17
3. START SEWING	18-31
Before You Start Sewing	18
Stitch Formation	19
Operation Buttons and Function Buttons	20
LCD Screen	20
Combining Characters into Memory	21
Stitch Selection	22
Sewing a Straight Stitch	23
Sewing a Decorative Stitch	24
Sewing a Stretch Stitch	25
Sewing a 1-Step Buttonhole	26
Sewing a Button	27
Inserting and Changing Needles	28
Changing the Presser Foot and Presser Foot Lift	29
Two-Step Extra Presser Foot Lift	29
Presser Feet	30-31
4. TROUBLESHOOTING AND MAINTENANCE	32-37
Troubleshooting	32-36
Maintenance	37
5. APPENDIX - GLOSSARY	38
Glossary of Key Sewing Terms	38

Explanation key to notations in this manual:

 = Helpful information

 = Could cause harm

 = Impacts sewing results

To ensure that you are always provided with the most modern sewing capabilities, the manufacturer reserves the right to change appearance, design or accessories of this sewing machine when considered necessary.

SINGER® & Singer is Sewing Made Easy is a registered trademark of The **SINGER®** Company Limited or its affiliates.
© 2016 The **SINGER®** Company Limited or its affiliates. All rights reserved.

ABOUT YOUR MACHINE

Main Parts of the Machine Front

1

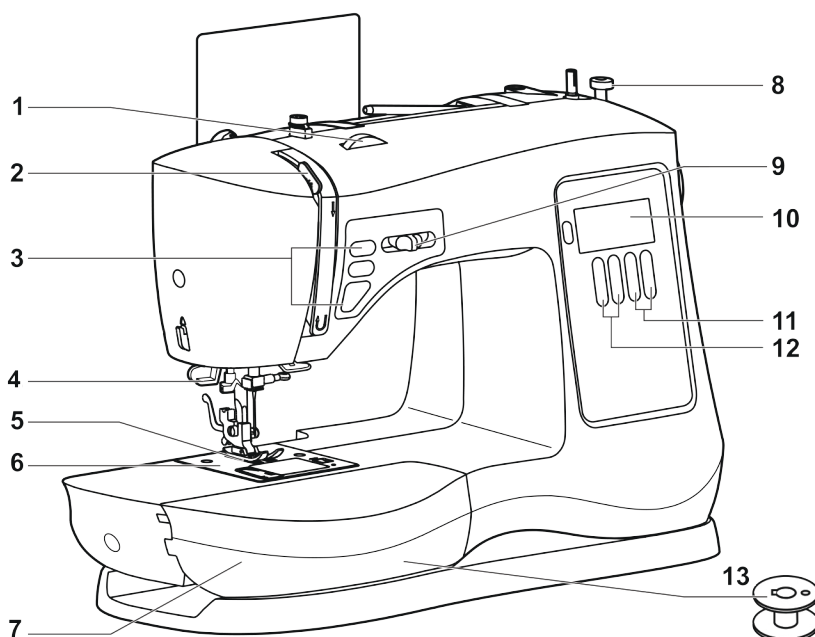

1. **THREAD TENSION DIAL** allows you to select just the right tension for your stitch, thread and fabric. (See Page 19)
2. **THREAD TAKE-UP LEVER** controls the flow of the upper thread while sewing. (See Page 15)
3. **OPERATION BUTTONS** control the needle up/down and Start/Stop functions, as well as the reverse function. (See Page 20)
4. **NEEDLE THREADER LEVER** is used to engage the automatic needle threader. (See Page 16)
5. **PRESSER FOOT** holds fabric against feed teeth, drawing fabric under the foot for you as you sew. (See Page 29)
6. **NEEDLE PLATE** has guidelines to help you keep seams straight. (See Page 9)
7. **REMOVABLE STORAGE COMPARTMENT** provides flat surface for sewing, storage for accessories, and provides access to the free arm. (See Page 10)
8. **BOBBIN WINDING STOPPER** determines when bobbin is full and disengages automatically. (See Page 13)
9. **SPEED CONTROL ADJUSTMENT LEVER** controls the speed at which the machine sews when using the Foot Control or the manual Start/Stop Button. (See Page 20)
10. **LCD SCREEN** visually displays the stitch number, the stitch length or the stitch width depending on what Mode you have selected (See Page 20)
11. **FUNCTION BUTTONS** control the stitch width and the stitch length, as well as the pattern memory for alpha and numerical stitches. (See Page 21 and 22)
12. **PATTERN ADJUSTMENT BUTTONS** control the selection of the stitch patterns. The left button controls the left digit and the right button controls the right digit. (See Page 20 and 22)
13. **BOBBIN** holds the thread that forms the stitching that appears on the bottom side of the fabric. (See Page 14)

Main Parts of the Machine Back

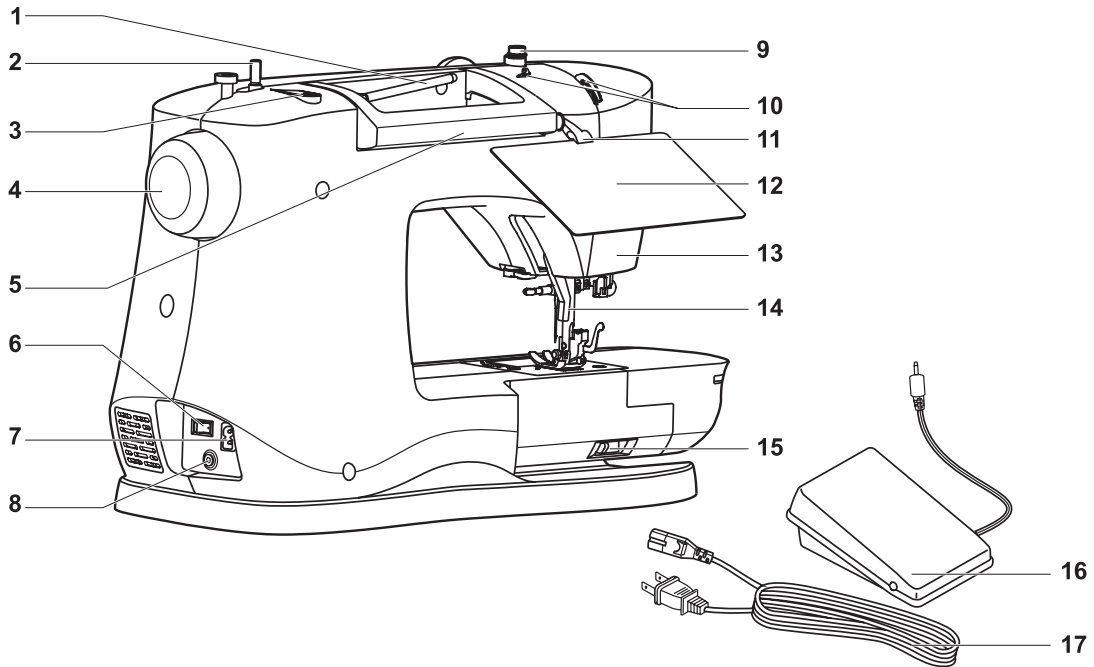

1. **HORIZONTAL SPOOL PIN** holds the thread spool and spool cap for the upper thread.
2. **BOBBIN WINDING SPINDLE** holds bobbin as it winds. (See Page 13)
3. **HOLE FOR SECOND SPOOL PIN** is used to hold an additional spool pin, for thread spools to be used in upright position or for using two spools at once for twin needle sewing.
4. **HANDWHEEL (ALWAYS TURN IT TOWARD YOU)**, controls movement of the needle and the thread take-up lever.
5. **HANDLE** is used for lifting and transporting the machine.
6. **POWER AND LIGHT SWITCH** turns on machine and sewing light simultaneously. (See Page 12)
7. **MAIN PLUG SOCKET** is used to connect the power cord. (See Page 12)
8. **FOOT CONTROL CONNECTOR** is where the foot control connects to the machine. (See Page 12)
9. **BOBBIN WINDING TENSION DISK** holds the thread snugly to help ensure smooth and even bobbin winding. (See Page 13)
10. **PRE-TENSION THREAD GUIDES** help maintain the flow of the thread during sewing. (See Page 15)
11. **STITCH CHART HOLDER** is inserted into the left side of the handle to hold the Pattern Stitch Chart.
12. **STITCH PATTERN CHART** shows all available stitches for easy selection. Flip it toward you in order to view the stitches. This chart is located in the bag where the instruction manual is stored.
13. **FACE PLATE** houses and protects the interior mechanisms of the machine.
14. **PRESSER FOOT LIFTER** raises and lowers presser foot. It should be placed up for machine threading and down for sewing. (See Page 29)
15. **DROP FEED LEVER** controls whether the feed teeth are up for sewing or down for attaching a button. (See Page 27)
16. **FOOT CONTROL** controls sewing speed by the amount of pressure applied by user. (See Page 12)
17. **POWER CORD** connects the machine to the power source. (See Page 12)

ABOUT YOUR MACHINE

Needle and Presser Foot Area

1

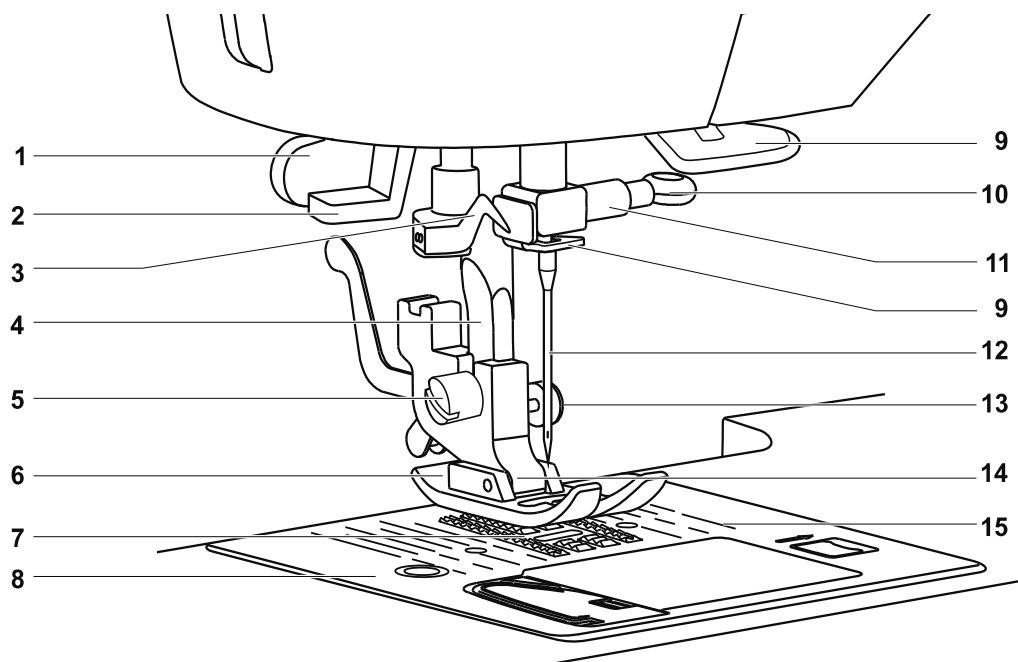

1. **ONE STEP BUTTONHOLE LEVER** automatically determines the length of the buttonhole when lowered. (See Page 26)
2. **NEEDLE THREADER LEVER** is used to engage the automatic needle threader mechanism.
3. **NEEDLE THREADER GUIDE** holds thread securely before placing it in hook pin.
4. **PRESSER BAR** accommodates the presser foot holder.
5. **PRESSER FOOT SCREW** secures the presser foot holder (shank) onto the presser bar.
6. **PRESSER FOOT** holds fabric against the feed teeth while sewing. Various optional presser feet are available, depending on fabric sewn and sewing techniques. (See Page 11)
7. **FEED TEETH (OR FEED DOGS)**, which look like rows of teeth under the presser foot, control the movement of the fabric under the presser foot.
8. **NEEDLE PLATE** covers the bobbin area and provides flat area around presser foot for sewing.
9. **THREAD GUIDE** controls movement of upper thread.
10. **NEEDLE CLAMP SCREW** secures the needle when placed in needle clamp.
11. **NEEDLE CLAMP** holds the machine's needle in position.
12. **NEEDLE** holds thread during stitch formation.
13. **LOCK IN PLACE BUTTON** helps with even feeding over extra thick seams.
14. **PRESSER FOOT HOLDER (OR SHANK)** holds presser foot.
15. **STITCHING GUIDELINES** are used as a visual reference for guiding fabric straight while sewing. The first line is 3/8" (10mm) from center needle position. The most popular seam allowance measurements are 1/2" (13mm) and 5/8" (16mm). The 1/2" seam allowance is the 2nd line, and the 5/8" seam allowance is the 3rd line from center needle position.

1

ABOUT YOUR MACHINE

Removable Storage Compartment and Accessories

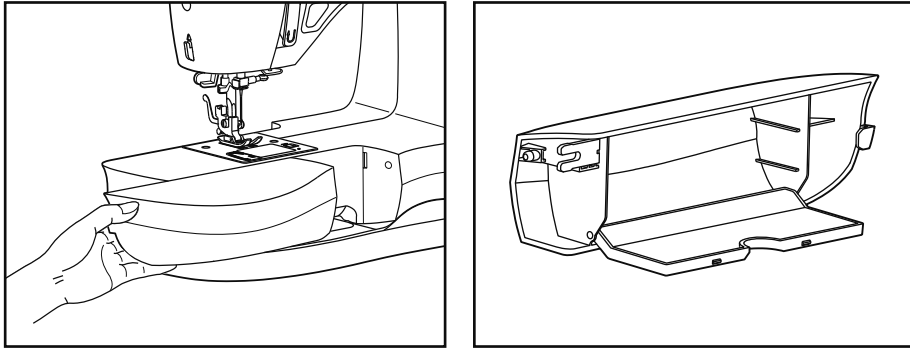

Hold the Removable Storage Compartment horizontally, then pull toward the left to remove it from the machine. Doing this, you will have access to the free arm, which makes it easy to sew tubular projects like pant hems or sleeves. Additionally, you will find the machine's accessories stored here (See Page 11).

To replace the Removable Storage Compartment, hold it as shown in the illustration, and then push it to the right.

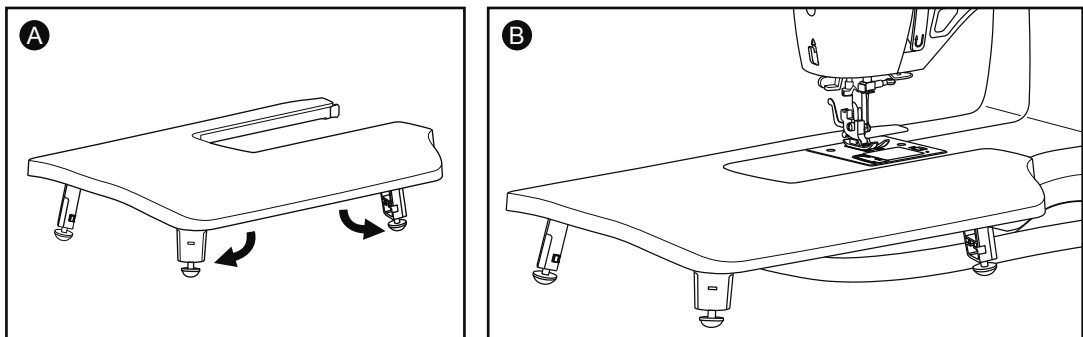

The extension table provides additional sewing space when sewing bulky items.

To install, extend the legs as indicated in photo (A).

Remove the storage compartment and slip the table onto the free arm (B).

Extension table rubber feet can be adjusted by turning left or right to ensure that the table is level for the surface on which you are sewing.

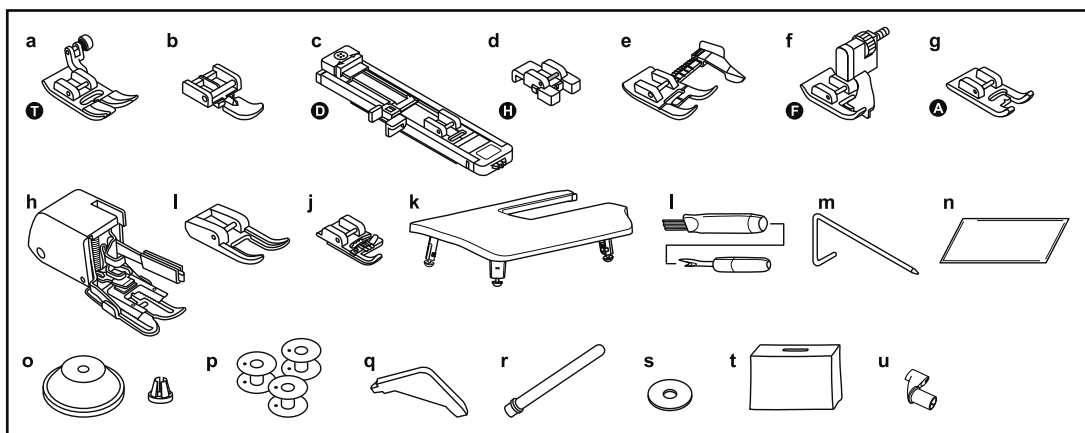

This machine comes with a standard assortment of presser feet and accessories.

Most accessories are located in the storage compartment. The Even Feed Foot can be found in the Styrofoam that holds the Extension Table.

Standard Accessories Included:

- a. All Purpose Foot (for general sewing)
- b. Zipper Foot (for inserting a zipper)
- c. Buttonhole Foot (for making buttonholes)
- d. Button Sewing Foot (for attaching buttons) (* This foot may be optional with machines sold in some areas)
- e. Sew Easy Foot (for sewing accurate seams) (* This foot may be optional with machines sold in some areas)
- f. Blind Hem Foot (for sewing a blind hem)
- g. Satin Stitch Foot (for satin stitches and other decorative stitches)
- h. Even Feed Foot (for even feeding of plaid, velvet and other napped fabrics) (* This foot may be optional with machines sold in some areas)
- i. Open Toe Foot (for satin stitches and other embellishments) (* This foot may be optional with machines sold in some areas)
- j. Cording Foot (for decorative cord application) (* This foot may be optional with machines sold in some areas)
- k. Extension Table (provides a larger level sewing surface). Remove the storage compartment to connect the table to the machine.
- l. Seam Ripper/Brush (remove stitches/brush out lint)
- m. Edge/Quilting guide (for straight & accurate quilting) (* This guide may be optional with machines sold in some areas)
- n. Pack of Needles (replacement needles)
- o. Spool Holders (2 sizes for various thread spool styles)
- p. Bobbins (Class 15 transparent bobbins)
- q. L-Screwdriver (to remove needle plate for cleaning)
- r. Second Spool Pin (for sewing with an optional twin needle)
- s. Spool Pin Felt (to cushion the spool of thread when using the second spool pin)
- t. Soft Cover (to protect your machine from dust and lint while not in use)
- u. Stitch Chart Holder (holds the Stitch Pattern Chart for easy viewing)

Optional Accessories:

Some of the presser feet listed above may not be included with machines sold in certain areas. If these presser feet were not included with your machine, they may be purchased separately. See the Optional Accessories information below.

For information about additional presser feet, attachments and accessories that may be available for your machine, visit www.singerco.com.

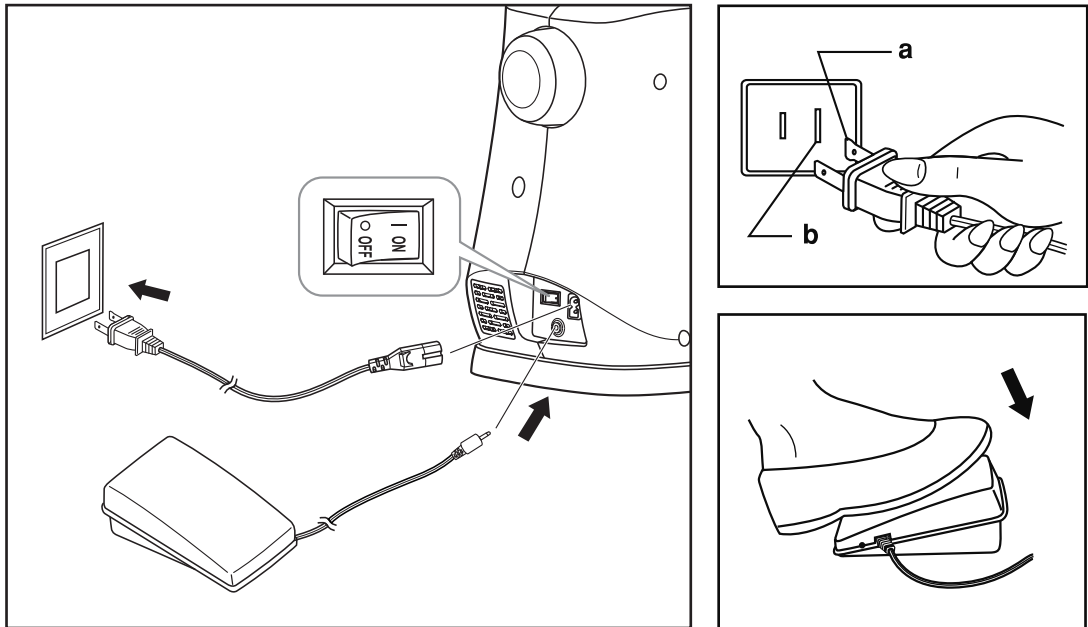

Connect the machine to a power source as illustrated. This machine is equipped with a polarized plug which must be used with the appropriate polarized outlet. (a and b)

⚠ Unplug power cord when machine is not in use.

Foot Control

The foot control regulates the sewing speed. When foot control is disconnected, use the Start/Stop Button to operate the machine.

Sewing Light

Press main switch from OFF(o) to ON (-) for power and light.

⚠ For machine with a polarized plug (one blade is wider than the other). To reduce the risk of electric shock, this plug is intended to fit in a polarized outlet only one way. If it does not fit fully in the outlet, reverse the plug. If it still does not fit, contact a qualified electrician to install the proper outlet. Do not modify the plug in any way.

⚠ Your **SINGER**® machine is adjusted to provide the best stitch results at normal room temperature. Extreme hot and cold temperatures can affect the sewing results.

⚠ After switching off, residual power may still remain in the machine. This may cause the light to stay on for a few seconds while the power is consumed. This is normal behavior for an energy efficient appliance.

Winding the Bobbin

➔ This machine uses Class 15 transparent bobbins.

Use only this style of bobbin when purchasing additional bobbins for your machine. Do not substitute with metal bobbins.

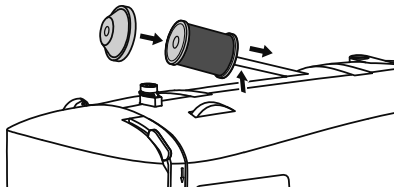

1. Place thread spool and corresponding size spool holder onto spool pin. Spool holder should be large enough to cover the end of the thread spool so thread unreels smoothly. For smaller, narrower spools, use the small spool cap, which can be found in the removable storage compartment.

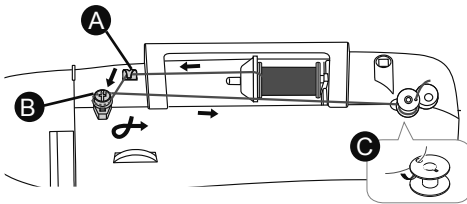

2. (A) Snap thread into guide at top of machine. (B) Place thread snugly around bobbin winding tension disk to ensure that thread winds onto bobbin smoothly and consistently. (C) Thread bobbin as shown, then place it onto the bobbin winding spindle.

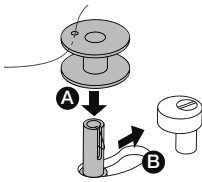

3. Check that bobbin is pushed down firmly (A). If it is not, the thread could begin winding under the bobbin. Push the bobbin and spindle firmly to the right (B). When the bobbin winding spindle is pushed to the right, the symbol “⊗” appears on the LCD screen.

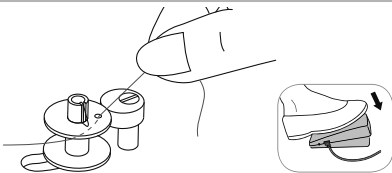

4. Hold the thread end to get ready to wind. Step on the foot control gently or press the Start/Stop Button as you hold the thread end. Allow it to wind a few revolutions slowly, then remove your foot from the foot control or press the Start/Stop Button to stop.

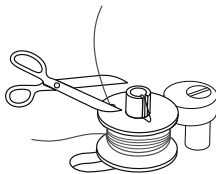

5. Trim the thread end close to the top of the bobbin, then resume winding by stepping on the foot control or pressing the Start/Stop Button.

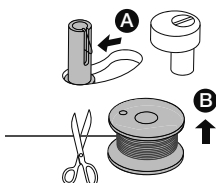

6. The bobbin will stop winding when it is full. Lift your foot off the foot control or press the Start/Stop Button. Push the bobbin to the left (A), then trim the thread and remove the bobbin from the spindle (B).

➔ When the bobbin winding spindle is pushed to the right, the machine will NOT sew. Make sure to push the bobbin winding spindle back to the left once bobbin winding is complete.

Inserting the Bobbin

⚠ Turn power switch off before inserting or removing the bobbin.

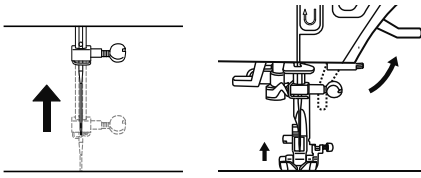

1. When inserting or removing the bobbin, the needle and presser foot must be fully raised.

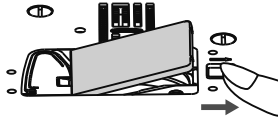

2. Push the bobbin cover release button to remove the bobbin cover plate. Remove the empty bobbin.

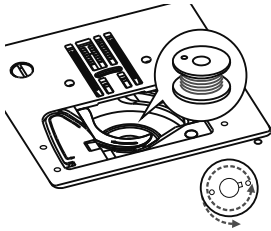

3. Insert the wound bobbin in the bobbin case with the thread running in a counterclockwise direction (arrow).

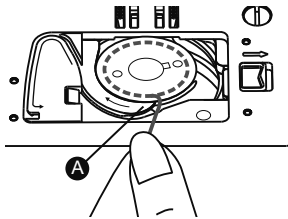

4. Pull the thread through the slit (A).

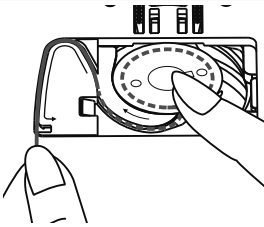

5. With a finger held gently on top of the bobbin, place thread firmly into guides as shown.

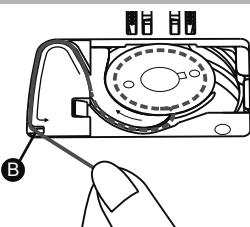

6. To cut off excess thread pull it toward you to cut it with the cutter at point (B). Replace the bobbin cover plate.

Threading the Upper Thread

 For safety, turn off the power before threading the machine.

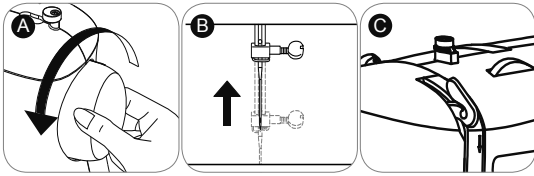

1. Start by turning the handwheel (A) toward you to raise the needle (B) and the thread take up lever (C). You should be able to see the take up lever.

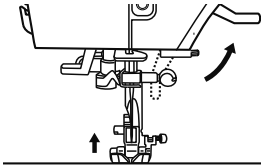

2.  **Raise the presser foot lifter.** This is necessary in order for the machine to be threaded correctly.

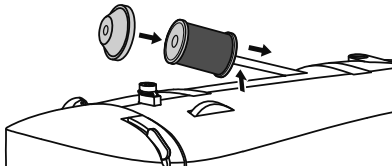

3. Place the thread spool and spool cap onto the spool holder.

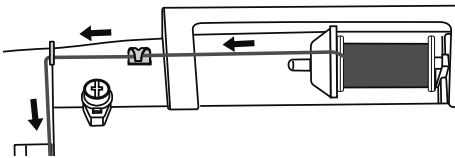

4. Draw thread from the spool through the two pre-tension guides at the top of the machine (see page 8). Hold the thread with both hands and pull it into each of the guides.

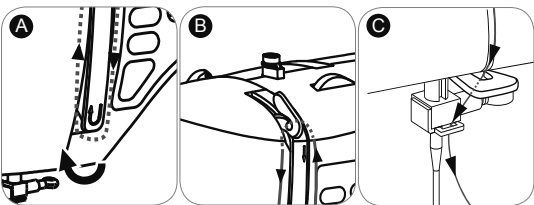

5. (A) Bring the thread down the right channel, around the U-turn, and up the left channel. (B) At the top of the left channel, slip the thread from back to front through the slotted eye of the thread take-up lever. If the thread does not pass into the eye of the take-up lever, the machine will jam when you start to sew. After threading the take-up lever, bring the thread downward again. (C) Pass the thread behind the metal thread guides and then down to the needle.

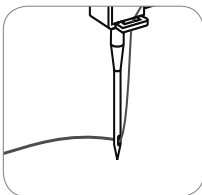

6. If you want to thread the needle manually, thread it from front to back. Pull about 6-8 inches of thread to the back beyond the needle eye. Alternatively, you can use the automatic needle threader to thread the eye of the needle. (see page 16)

 For safety, turn off the power before using the automatic needle threader.

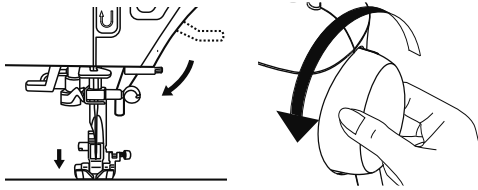

1. Lower the presser foot lifter. Raise the needle to its highest position by turning the handwheel toward you. If you turn the handwheel backward, the machine will jam when you start to sew.

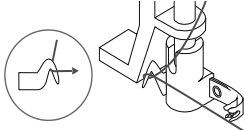

2. Pass thread around thread guide.

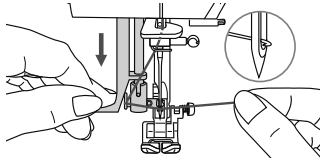

3. Press lever down as far as it will go. The threader automatically swings to the threading position.

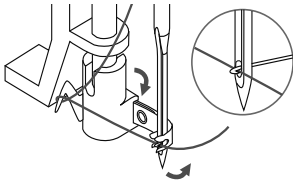

4. Pass the thread in front of the needle and under the hook.

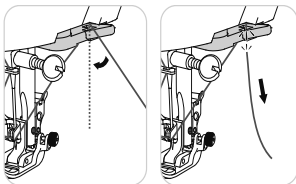

5. To cut the excess thread, take thread tail and gently slip it over the thread cutter located to the right of the needle.

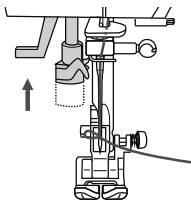

6. Release the lever & the thread tail at the same time, this will form a loop at the back of the needle.

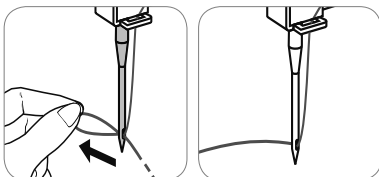

7. Pull the thread through the needle eye. While holding the thread, raise the presser foot lifter and pull the thread under the foot toward the back.

 Pull about 6-8" of thread to the back beyond the eye of the needle. This will help prevent the needle from becoming unthreaded when you start to sew.

GETTING READY TO SEW

Drawing Up the Bobbin Thread

2

⚠ For safety, turn off the power before threading the machine.

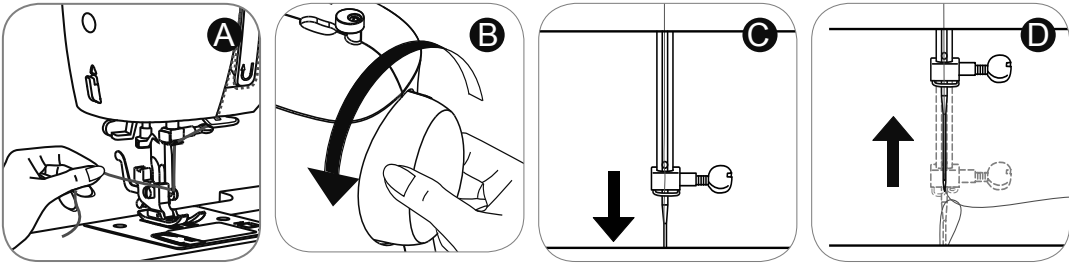

1. Hold the upper thread tail with the left hand (A). Turn the handwheel toward you (B), first lowering (C) and then raising the needle (D).

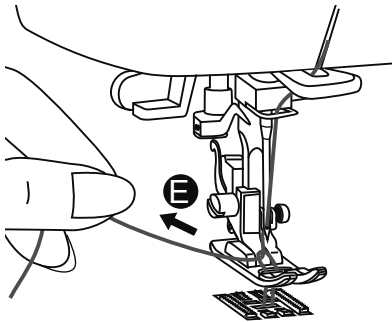

2. As you turn the handwheel, gently pull the upper thread, which will bring a loop of the bobbin thread up through the hole of the needle plate (E). If a loop doesn't pull up, turn the handwheel toward you one more time. If it still doesn't come up, check that the bobbin thread is not trapped by the bobbin cover.

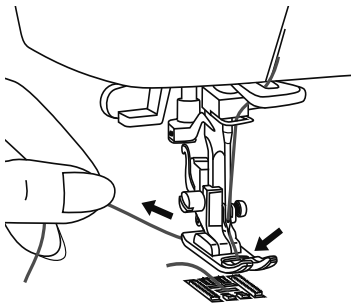

3. Bring the upper thread under the presser foot and toward the back of the machine.

Before You Start Sewing

Now that your machine is threaded, we will show how to set up the machine for basic sewing techniques such as: sewing a straight stitch, sewing a decorative stitch, sewing a stretch stitch, sewing a buttonhole and sewing a button. With each technique, you have the opportunity to sew along.

For more information about the various stitches on your machine and how to use them, refer to the **Stitch Reference Guide** by visiting www.singerco.com.

Here are a few other tips that you may find helpful before you begin:

When unpacking the machine, you may have noticed some small traces of oil around the needle plate or presser foot area. If so, wipe off any excess oil with a soft, dry cloth before you start sewing. It is also recommended that you sew on a piece of scrap fabric to remove excess oil.

The Speed Control Adjustment Lever is used to control the speed of your machine. This is the case whether you are using the Foot Control or the Start/Stop Button to start sewing. To increase the sewing speed slide the lever to the right, to reduce the speed slide the lever to the left. When you remove your foot from the foot control or you press the Start/Stop Button the machine will stop sewing.

Needles are an important part of sewing. Using old, damaged or incorrect needles for your projects can affect sewing results. For information about which needle to use for your project, refer to the Stitch Reference Guide at www.singerco.com. For information on how to change the needle, see page 28.

Depending on the sewing technique you want to do, it may be necessary to change to a different presser foot. For information on how to do this, see page 29.

Review the page about Stitch Formation (See Page 19). This will help you understand what the stitching should look like when you sew.

Use the thread cutter on the machine (See Page 7) to trim thread tails when finished sewing. This is helpful because thread tails are left long enough so that the needle does not become unthreaded when you start sewing again.

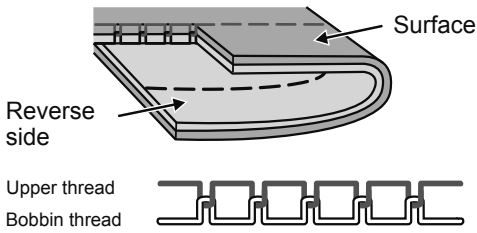

1. How Stitches Form

Stitches are formed when the upper thread and the bobbin thread interlock between the fabric layers. Stitching is well balanced when the needle thread appears on the top and the bobbin thread appears on the bottom.

2. Thread Tension Dial

The Thread Tension Dial has a range of settings between 0 and 9. Most of your sewing will be done with your Thread Tension Dial set between 3 and 5. It can be adjusted to a higher number for more tension on the upper thread, if the upper thread seems too loose. It can be adjusted to a lower number for less tension on the upper thread, if the bobbin thread seems to be showing on the top side of the fabric.

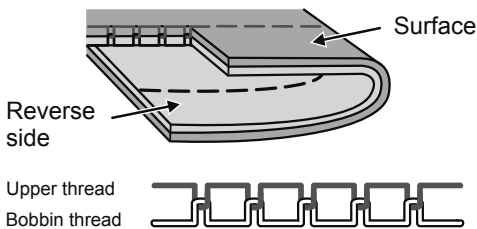
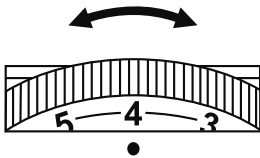

Adjusting Tension

Thread tension can also be adjusted for various sewing techniques. For basting (see Appendix), you can loosen it to a lower number so that the stitches can easily be removed. For gathering, you can turn it to a higher number.

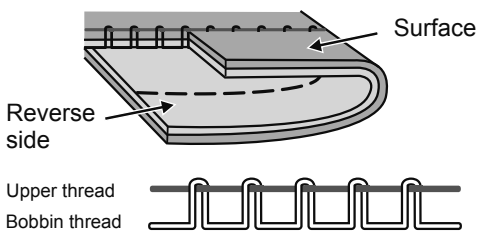

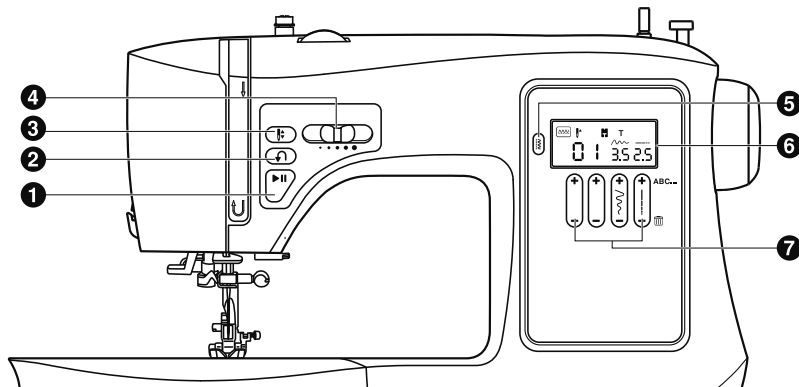

3.  When you sew, if you see large loops on the underside of the fabric, this is actually an indication that the upper thread was not threaded correctly, as it has no tension controlling it. For information on how to correct this, see the Troubleshooting and Maintenance section of this manual.



A. Operation Buttons

1. **Start/Stop Button**
Press this button to start or to stop the machine when the foot control is not being used.
2. **Reverse Button**
Hold down this button to sew stitches in reverse at the start and at the end of a seam, as well as most stitch patterns. The Reverse Button is also used for saving characters from the ABC Mode. (See Page 21)
3. **Needle Up/ Needle Down Position Button**
Press this button to move the needle to either the up or the down position. Needle will be programmed to stop in selected position until the button is pressed again.
4. **Speed Control Adjustment Lever**
Slide this lever to the left to slow the machine and to the right to increase the speed of the machine.

B. Function Buttons

5. **Mode Button**
Allows you to toggle between the three mode selections: , , .
6. **LCD Screen**
Displays instructions pertaining to the stitch you have selected.
7. **Function Buttons**
Control stitch number selection, as well as the width and the length of the stitches.

LCD Screen

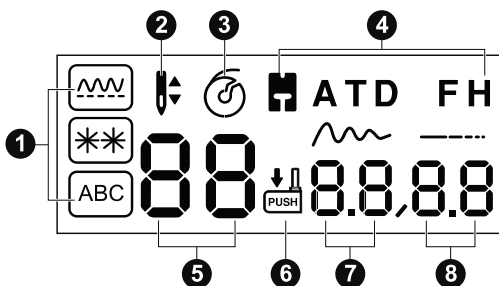

1. Mode indicator
2. Needle up/down
3. Bobbin winding indicator
4. Presser foot indicator
5. Stitch number
6. Buttonhole lever indicator
7. Stitch width
8. Stitch length

Combining Characters into Memory

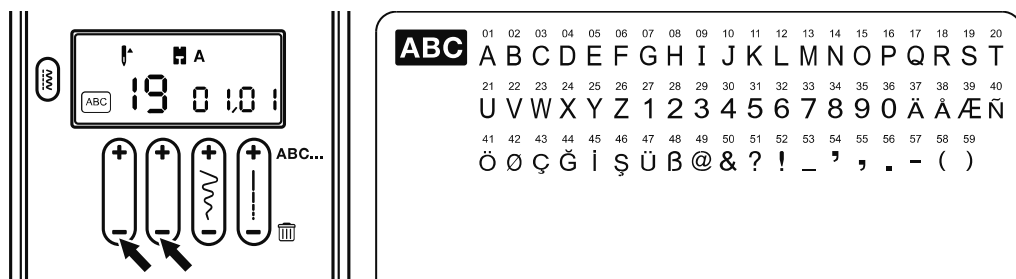

Your machine has the capability of combining characters from the ABC. Up to 40 alpha or numerical stitches from the ABC mode can be combined.

Combining Stitches:

Example – **SINGER** – Combining stitch numbers 19, 09, 14, 07, 05, 18

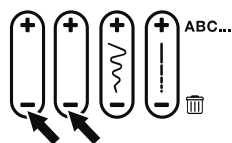

1. Letters are selected by pressing the + and - of the two Function Buttons located on the left. After selecting each letter press the + side of the ABC Function Button located all the way to the right.

2. After all letters are selected, save the letter sequence by pressing the Reverse Button.

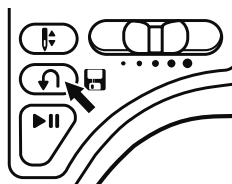

3. You are now ready to sew out the word **SINGER**. It will stitch the letter sequence that was saved and will stop when the sequence is completed. In order to repeat the sequence, press the Foot Control or the Start/Stop Button.

Inserting a Stitch:

1. When an error is made, for example you leave out the “E” in SINGR.
2. Using the +/- Stitch Width Function Button scroll to the 4th letter of the 5 stitches entered (04/05). (These numbers are displayed under the width and length icons on the LCD screen)
3. Using the +/- side of the Pattern Adjustment Buttons, scroll to letter E, number 05. Press the + side of the ABC Button to enter the letter.
4. Save the new spelling of the word by pressing the Reverse Button. You are now ready to sew out the word **SINGER®**.

Delete a stitch:

1. Using the +/- Stitch Width Function Button scroll to the position of the stitch you want to delete.
2. Press the –  side of the ABC Function Button.
3. Save the edited sequence by pressing the Reverse Button.

Clear the Memory:

1. Press and hold the – side of the ABC Function Button until all programmed stitches are gone.
2. Save by pressing the Reverse Button.



When the Mode or the Function Buttons are touched, the machine will sound one warning beep.



The machine will emit 3 short beeps to alert you if a function has been selected in error or if the machine is jammed as a result of incorrect threading or the bobbin winding shaft is in the winding position.

A. Utility Stitch Patterns

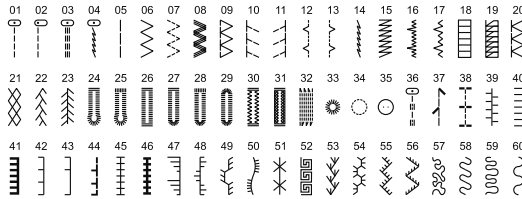

B. Decorative Stitch Patterns

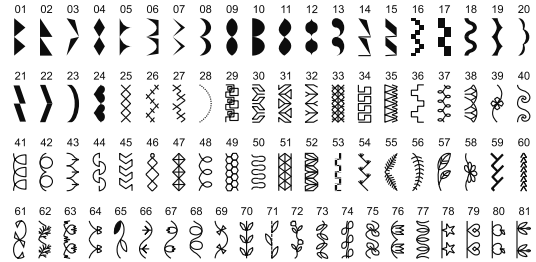

For examples of other stitch patterns and further instruction, see the Stitch Reference Guide at www.singerco.com.

Choosing Utility and Decorative Stitch Patterns:

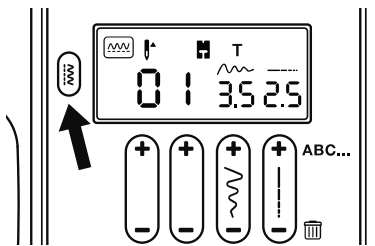

The machine will automatically default to the Pattern Mode and Straight Stitch when turned on. You can also select the mode for additional decorative stitches or the mode for Alpha-Numeric Stitch Patterns.

Choose the mode and then press the two left + or - Pattern Adjustment Buttons to select the number of the stitch that you desire.

Adjusting the Width or the Length of the Stitch:

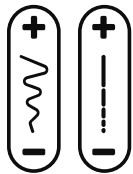

The machine will automatically default to a preset stitch width and stitch length for optimum results. These settings are displayed on the LCD screen.

You can adjust the width or the length of most stitches by toggling between the Stitch Width and the Stitch Length Buttons. The button on the left controls the width and the button on the right controls the length.

1. To increase the width of the stitch press the + button, and to decrease the width of the stitch, press the – button. When Utility Stitch Patterns 01 to 05 are selected, the needle position is regulated by the Stitch Width Adjustment Button. Pressing – will move the needle to the left and pressing + will move the needle to the right. On 3.5 the needle is positioned in the center for straight stitch.
2. To increase the length of the stitch press the + button and to decrease the length of the stitch, press the – button.

✓ The stitch width can be adjusted to 7.0 for most stitches. Some stitches have a limited stitch width.

✓ The stitch length can be adjusted from 0.0 to 4.5 for most stitches. Some stitches have a limited stitch length.

START SEWING

Sewing a Straight Stitch

3

Mode Button and Function Buttons

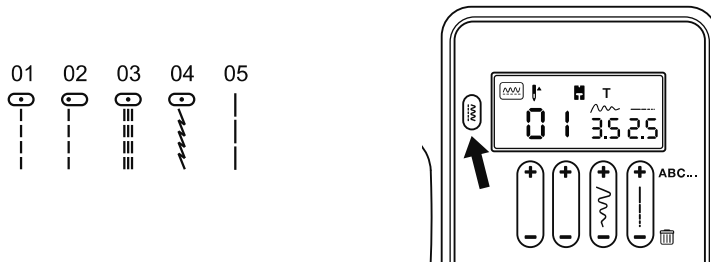



A straight stitch is used for sewing seams and topstitching.

HOW TO:

1. Set the machine to Straight stitch. The machine will automatically default to straight stitch when it is turned on. (See Page 22)
2. The Stitch Length can be set at the stitch length that you desire. (See Page 22)
3. The Stitch Width can be set at either 0.0 or 3.5 depending on the needle position. (See Page 22)

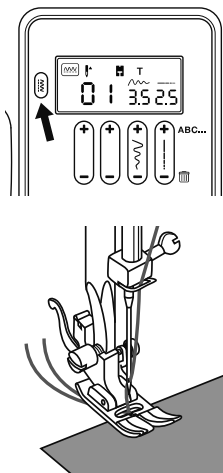
SEW ALONG:



1. Set Mode Button to  and choose Straight Stitch number 01. Your machine will automatically default to stitch 01 when you power it on.
2. Set the Stitch Length to 2.5. This is an average stitch length setting for regular sewing. Your machine will automatically default to a stitch length of 2.5, you can shorten or lengthen the stitch if you desire using the Stitch Length Function Button.
3. Set the Stitch Width to 3.5. Your machine will automatically default to a Stitch Width of 3.5 when you power it on. This will position the needle in the center. Use the Stitch Width Button to move the position of the needle.
4. Place the fabric under the All Purpose Foot or the Sew Easy Foot (See Page 30) with the right-hand edge of the fabric lined up with the desired seam guide line on the right side of the needle plate. Lower the presser foot, then step on the Foot Control or press the Start/Stop Button to begin sewing. Always make sure that the presser foot is lowered before you begin to sew. If you fail to do so, the machine will jam as you begin to sew. Start your seam by sewing 2 to 3 stitches. Press and hold the Reverse Button to sew backwards 2 to 3 stitches, which will lock the end of the seam so the stitches don't come undone. Release the Reverse Button to sew forward again. Continue sewing the length of the seam. Press and hold the Reverse Button at the end of the seam and sew backwards 2 to 3 stitches. Release the Reverse Button to sew forward again to finish.

- ✓ Use a slightly shorter stitch length for lightweight fabrics, finer threads and needles. Use a longer stitch length such as 3 or 4 for heavy weight fabrics.
- ✓ It may be helpful to gently hold the thread tails with your left hand for the first few stitches, as this will help guide the fabric under the foot as you begin to sew.
- ✓ For sewing heavy weight fabrics, use the Lock In Place Button on the presser foot. (See Page 30)

Mode Button and Function Buttons

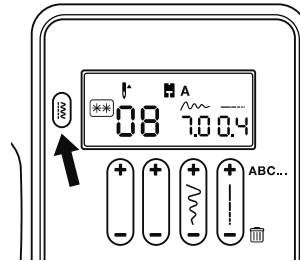
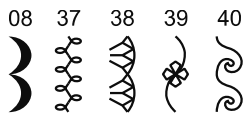

A decorative stitch is used for embellishing and adding flair to your sewing projects. (Go to www.singerco.com to view other decorative stitches that can be used).

HOW TO:

1. Set the machine to the desired stitch by entering the number of the desired stitch. (See Page 22)
2. Set the Stitch Length between 0.4 and 1.0. (See Page 22)
3. Set the Stitch Width between 2.0 and 7.0. (See Page 22)

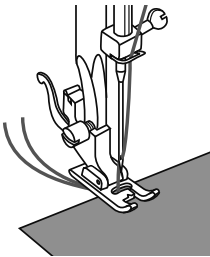
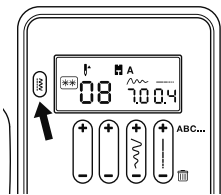
SEW ALONG: Scallop Stitch

1. Set the Mode Button to and select stitch number 08.
2. The LCD screen on your machine displays the foot that is recommended for the stitch selected. Remove the All Purpose Foot and attach the Satin Foot (A). (See Page 29)
3. Set the Stitch Length to number 0.4. Your machine will automatically default to a stitch length of 0.4 when you select stitch # 08.
4. Set the Stitch Width to 7.0. Your machine will automatically default to stitch width 7.0 when you select stitch # 08.
5. Place the fabric under the presser foot with the right-hand edge of the fabric lined up with the desired seam guide line on the right side of the needle plate. Lower the presser foot, then step on the Foot Control or press the Start/Stop Button to begin sewing. Sew 2 to 3 stitches and then backstitch (See Page 23) to reinforce the seam.

Use a stabilizer (see Appendix) on the underside of the fabric if there is gathering or puckering as you sew. Decorative stitching can be used almost anywhere on your project!

It may be helpful to decrease the upper tension by 1 or 2 numbers when sewing decorative stitches. This will help prevent the bobbin thread from possibly showing on the top when sewing denser stitches.

START SEWING

Sewing a Stretch Stitch

3

Mode Button and Function Buttons

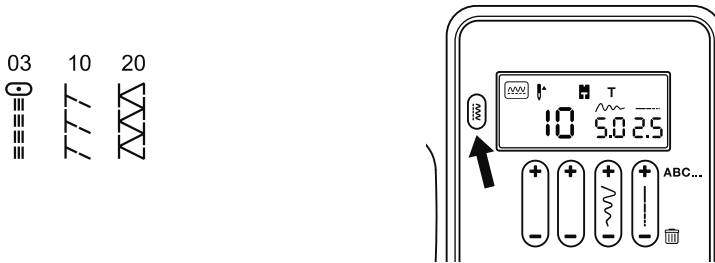



A stretch stitch is used for stretch knit fabrics. This type of seam will stretch with the fabric. (Go to www.singerco.com to view other stretch stitches that can be used).

HOW TO:

1. Set the machine to the desired stitch by entering the number of the desired stitch. (See Page 22)
2. Set the Stitch Length between 0.5 and 4.5. (See Page 22)
3. Set the Stitch Width between 0.0 and 7.0. (See Page 22)

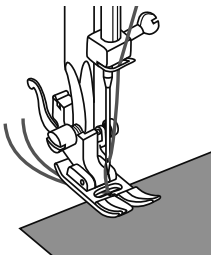
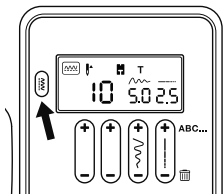
SEW ALONG: Overedge Stitch



1. Set the Mode Button to  and select stitch number 10.
2. Set the Stitch Length to number 2.5. Your machine will automatically default to stitch length 2.5 when you select stitch # 10.
3. Set the Stitch Width to 5.0. Your machine will automatically default to stitch width 5.0 when you select stitch # 10.
4. Place the fabric under the All Purpose Foot with the right-hand edge of the fabric lined up with the desired seam guide line on the right side of the needle plate. Lower the presser foot, then step on the Foot Control or press the Start/Stop Button to begin sewing.

Mode Button and Function Buttons

26

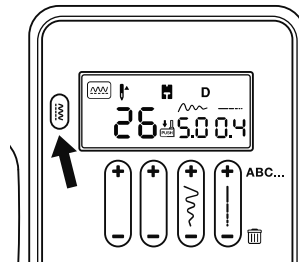





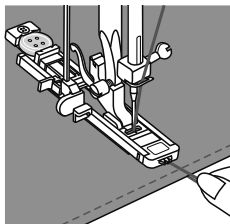
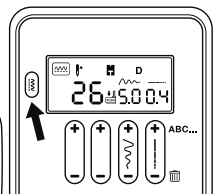
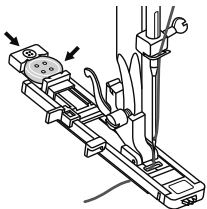

This machine has built-in buttonholes, allowing you to sew buttonholes in one easy step. The buttonhole stitches are numbered 24 to 31.

HOW TO:

1. Set the machine to the desired stitch by entering the number of the desired buttonhole stitch. (See Page 22)
2. The Stitch Length is automatically selected by the machine for optimum results. (See Page 22)
3. The Stitch Width is automatically selected by the machine for optimum results. (See Page 22)

SEW ALONG: Buttonhole Stitch

1. Place the button at the back of the buttonhole foot. Mark position and length of buttonhole on the fabric.
2. Remove the All Purpose Foot and attach the Buttonhole Foot (See Page 29). Pass upper thread through the hole of the foot and bring thread to the left.
3. Set the Mode Button to  and select stitch number 26, the LCD screen will display the figure  to remind you to lower the Buttonhole Lever.
4. Set the Stitch Length to number 0.4. Your machine will automatically default to stitch length 0.4 when you select stitch # 26.
5. Set the Stitch Width to 5.0. Your machine will automatically default to stitch width 5.0 when you select stitch # 26.
6. Place the fabric under the foot so that the center line mark on your fabric is aligned with the center of the Buttonhole Foot and that the cross line mark on the fabric aligns with the center hole of the Buttonhole Foot. Lower the presser foot.
7. Pull the Buttonhole Lever all the way down and then carefully push it back. The Buttonhole Lever must sit behind the bracket located on the left of the Buttonhole Foot.
8. Hold upper thread slightly and start to sew until the buttonhole is completed.
9. Return the Buttonhole Lever to its original position once all buttonholes are completed.

-  Use a stabilizer to support the stitches.
-  Slightly reducing your upper tension by 1 or 2 numbers will improve results.
-  Always test sew on a scrap piece of your fabric.
-  The density of the buttonhole can be adjusted by using the Stitch Length Adjustment Button.

Mode Button and Function Buttons

35

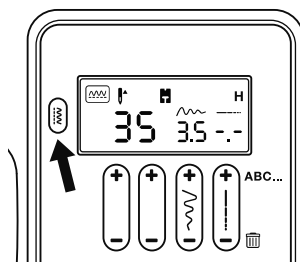

This machine includes a Button Sewing Foot, allowing you to attach buttons to your projects easily and quickly.

HOW TO:

1. Set the machine to Straight Stitch by entering the stitch number 35. (See Page 22)
2. Set the Stitch Width to 3.5. Your machine will automatically default to stitch width 3.5 when you select stitch # 35. (See Page 22)

SEW ALONG: Attaching a Button

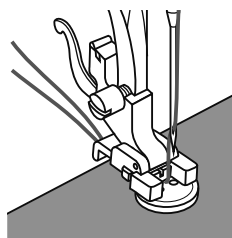
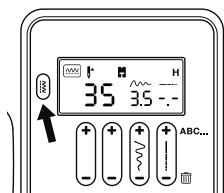
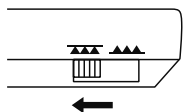

1. Disengage (drop) the feed teeth by moving the Drop Feed Lever to the setting. (See Page 8)
2. Remove the All Purpose Foot and attach the Button Sewing Foot. (See Page 29).
3. Set the Mode Button to and select stitch number 35.
4. It may be necessary to adjust the stitch width between 2.5 and 4.5 according to the distance between the two holes of the button. Adjust the width by pressing the + or the - side of the Stitch Width Button.
5. Place the fabric and the button under the Button Sewing Foot and lower the presser foot. Turn the handwheel slowly to check that the needle goes cleanly into the left and right holes of the button. Adjust the Stitch Width if necessary.
6. Start to sew at low speed. The sewing machine automatically stops after sewing reinforcement stitches. To add stability to the button stitching repeat step 6 as necessary.
7. Pull the upper thread at the end of the stitching to the wrong side of the fabric using a hand sewing needle, and then tie off loose threads at the back of the fabric.



Slide the Drop Feed Lever back to the position when button sewing is completed. Turn the handwheel toward you to raise the feed teeth.

 Turn the machine off before changing the needle.

Change the needle regularly, especially if it is showing signs of wear resulting in sewing problems. Needles can show signs of wear when you see snags in the fabric or hear a slight popping sound as you are sewing. If the needle becomes bent (A), the point becomes damaged (B) or the needle becomes dull (C), you should replace it with a new needle and discard the old one.

Generally, the needle should be replaced after every 4 projects or approximately every 16 hours of sewing time.

It is also important to use the right needle for the fabric you are sewing. (Go to www.singerco.com to view the Stitch Reference Guide) For best results, use **SINGER®** branded needles in your **SINGER®** sewing machine.

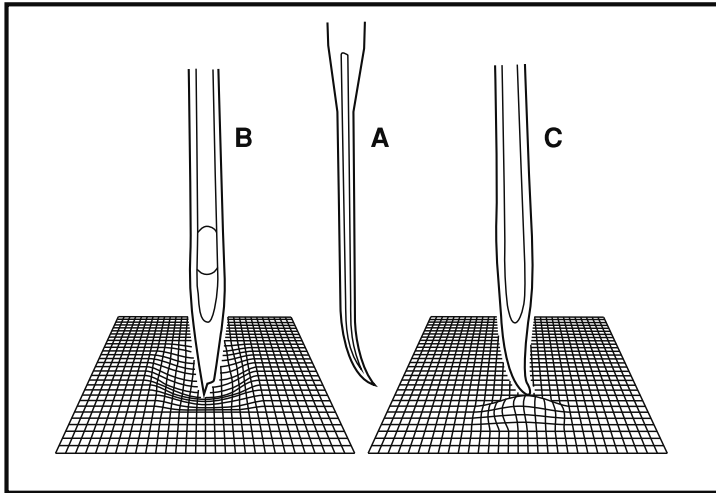

Loosen the needle clamp screw (A) by turning the screw toward you. Remove and discard the old needle.

Insert the new needle, making sure that the flat side of the top part of the needle is facing the back of the machine (B).

Insert the new needle as far up as it will go (C and D).

Tighten the needle clamp screw (A) securely by turning it toward the back.

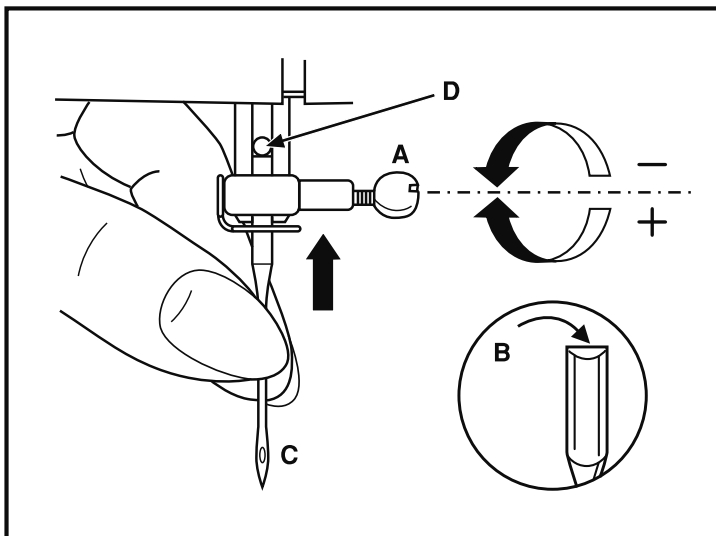

Changing the Presser Foot

 For safety, turn off the power before changing the presser foot.

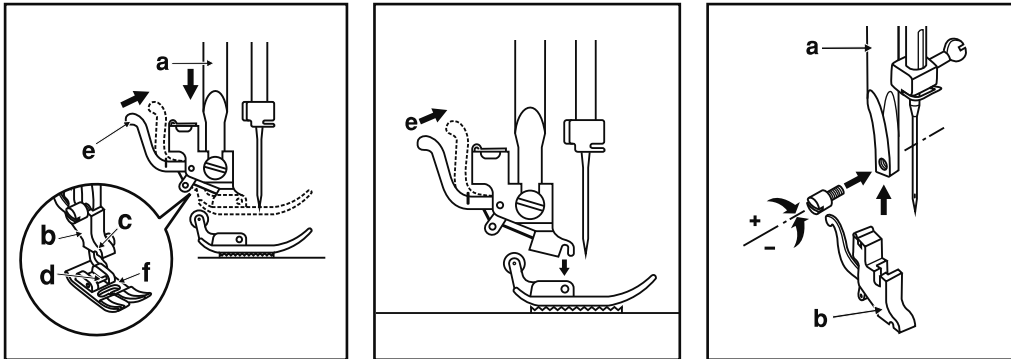

Before changing the presser foot, raise the presser foot lifter.

The presser foot holder (b) is attached to the presser bar (a). The presser foot (f) has a presser foot pin (d) that connects to the presser foot holder, sometimes called a shank (b). The shank has a groove (c) on its underside, which connects it to the presser foot.

To remove a presser foot from the shank, press the lever (e) at the back of the shank. The foot will release. To attach a presser foot, line up the presser foot pin (d) underneath the groove (c) on the shank (b). Lower the presser foot lifter, bringing the shank's groove down over the pin. The foot will snap on.

Some optional presser feet require you to remove the shank from the machine. To remove the shank from the machine (see above) loosen and remove the screw that holds the presser foot onto the presser bar (a), then remove the shank (b). To replace the shank, set the shank onto the presser bar, then replace the screw.

 This machine has a low shank with snap-on presser feet. When shopping for optional presser feet and attachments for your machine, look for low-shank, snap-on style.

Two-Step Extra Presser Foot Lift

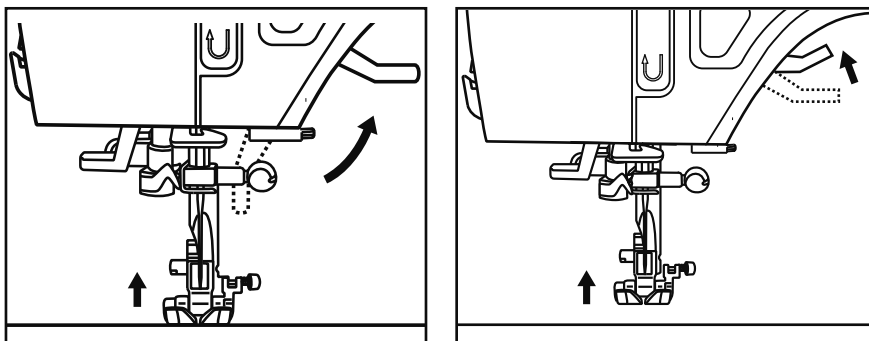

Your machine is equipped with a two-step presser foot lifter.

1. The Presser Foot Lifter raises and lowers the presser foot.
2. When sewing several layers of fabric or heavy fabric, the presser foot can be raised to a second level for easier positioning of the fabric.
3. When raised to the first level, the clearance is 1/4 inch (6 mm), when raised to level 2, the clearance is 5/8 inch (9 mm).

3

START SEWING

Sew Easy Foot

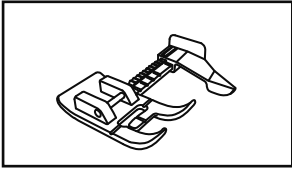

Your machine may include the Sew Easy Foot.

The Sew Easy Foot has a guide to help you sew the most accurate seams every time. The foot has an extension marked with the most popular seam allowances and a movable fabric guide that can be set wherever you want for the project you are making.

1. Attach the Sew Easy Foot.
2. Select Straight Stitch.
3. With your needle set in the center position, use the guide to select 3/8", 1/2", 5/8", 3/4", and even 1" seam allowances.
4. Place your fabric under the foot, lining up the raw edges with the guide on the foot. Lower the presser foot lifter, then sew.

Edge/Quilting Guide

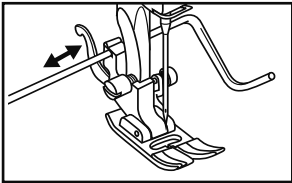

Your machine may be equipped with an Edge/Quilting Guide.

To attach the guide slip it into the slot as illustrated. Adjust the position depending on the technique you are doing.

Lock in Place Button

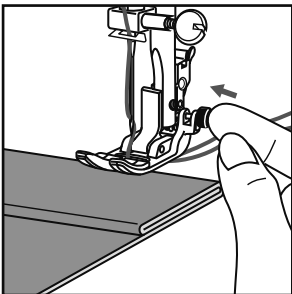

For even feeding when sewing over thicker seams, push in the black button located on the right hand side of the All Purpose Foot (T).

As you approach the thicker seam and the front of the presser foot begins to raise over the thickness, lower the needle into the fabric by turning the handwheel toward you.

Raise the presser foot, and push in the black button as you lower the presser foot, this will lock the foot in a horizontal position.

The black button will release automatically after you sew a few stitches over the seam.

Blind Hem Foot

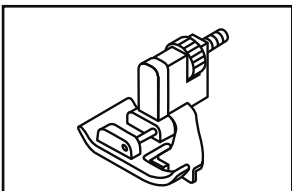

To sew a Blind Hem select Utility Stitch number 12 for woven fabrics and Utility Stitch number 17 for stretch fabrics.

1. Attach the Blind Hem Foot (F).
2. Select the Blind Hem Stitch.
3. Place your folded hem under the foot and sew the seam.

Go to www.singerco.com for more information on sewing a Blind hem.

START SEWING

Even Feed Foot

3

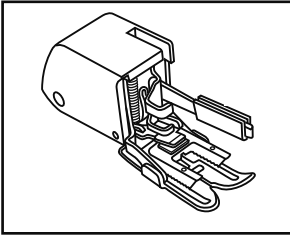

Your machine may include an Even Feed Foot.

Use this foot for sewing plaids, stripes and other napped fabrics such as velvet and corduroy. The Even Feed Foot equalizes the feeding of the fabric layers.

1. Attach the Even Feed Foot to the shank of the machine. Make sure that the extension arm sits on top of the needle clamp screw when attaching the foot to the shank.
2. Set the machine to Straight Stitch number 01 and begin to sew.

Open Toe Foot

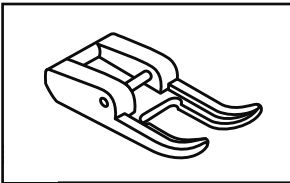

Your machine may include an Open Toe Foot.

It can be used for decorative embellishment. Because the front of the foot is open, it allows a better view of the sewing area.

1. Attach the Open Toe Foot.
2. Set the machine to the desired decorative stitch and begin to sew.

Cording Foot

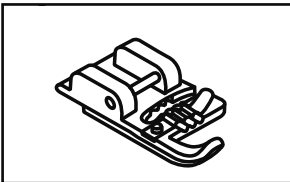

Your machine may include a Cording Foot.

This foot is designed to apply fine cords as decorative embellishment. Use a Zig Zag stitch (Utility Stitch number 06) or a Multistitch Zig Zag stitch (Utility Stitch number 07) to apply the cord.

1. Attach the Cording Foot.
2. Slip one to 3 cords from right to left into the grooves at the top of the foot. Knot the ends of the cords and slip under the foot and to the back about 2 inches (5 cm).
3. Select the stitch, adjust the width if necessary and begin to sew.

Zipper Foot

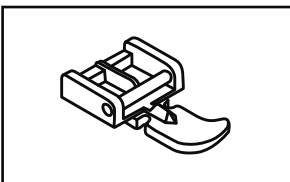

Your machine includes a Zipper Foot.

It is used with a Straight Stitch to apply centered and lapped zippers.

1. Attach the Zipper Foot.
2. Attach the left side of the Zipper Foot when sewing the right side of the zipper.
3. Attach the right side of the Zipper Foot when sewing the left side of the zipper.

Go to www.singerco.com for more information on zipper applications.

Troubleshooting

1. Thread Loops on Underside of Fabric
2. Bobbin Thread Showing on Top of Fabric
3. Upper Thread Breaking
4. Thread is Shredding
5. Thread Bunching at Beginning
6. Skipping Stitches
7. Bobbin Winding Difficulties
8. Bobbin Thread Breaking
9. Needles Breaking
10. Stitches Distorted
11. Fabric Puckers
12. Fabric Is “Tunneling” Under Stitches
13. Machine Not Feeding Fabric
14. Needle Threader Not Working
15. Loud Noise When Sewing
16. Machine Will Not Run

1. THREAD LOOPS ON UNDERSIDE OF FABRIC

Possible Cause: Thread looping on the underside of the fabric is always an indication that the upper thread is not correctly threaded. This happens when the upper thread is not correctly placed in the tension mechanism and has not been threaded through the take up lever.

Solution: Rethread machine, making sure to first raise the presser foot lifter before starting to thread, so thread can be properly seated in the tension mechanism and take up lever. (See Page 15)

To know if you have rethreaded the machine correctly, try this simple test:

- Raise the presser foot lifter and thread the top of the machine.
- Thread the needle, but don't put the thread under the presser foot yet. As you pull the upper thread to the left, it should pull freely.
- Put the presser foot lifter down. As you pull the upper thread to the left, you should feel resistance. This means you are threaded correctly.
- Put the thread under the presser foot, and then draw up the bobbin thread. Slip both thread tails under the presser foot towards the back. Lower presser foot and begin sewing.

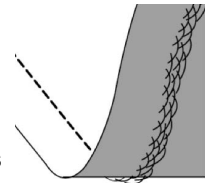

If you put the presser foot lifter down, but the thread still pulls freely (you feel no difference whether the presser foot is up or down), this means you have threaded incorrectly. Remove the upper thread and rethread the machine.

2. BOBBIN THREAD SHOWING ON TOP OF FABRIC

Possible Cause: Top thread tension too tight.

Solution: Reduce upper thread tension. (See Page 19)

Possible Cause: Thread path is obstructed, putting extra tension on top thread.

Solution: Check that the top thread path is not obstructed and thread is moving freely through the thread path. (See Page 15)

Possible Cause: Bobbin thread not in bobbin case tension.

Solution: Rethread bobbin. (See Page 14)

3. UPPER THREAD BREAKING

Possible Cause: Thread path obstructed.

Solution: Check if thread is caught on thread spool (rough spots on the spool itself) or behind spool pin or spool cap (if the thread has fallen behind the spool cap and therefore cannot feed freely through the machine path). (See Page 15)

Possible Cause: Machine is not threaded correctly.

Solution: Remove upper thread completely, raise presser foot lifter, rethread machine making sure thread is in take-up lever (raise take up lever to its highest position by turning hand wheel toward you). (See Page 15)

Possible Cause: Upper tension too tight.

Solution: Reduce upper thread tension. (See Page 19)

4. THREAD IS SHREDDING

Possible Cause: Thread is old or poor quality.

Solution: Rethread the top of the machine and bobbin with good quality thread. (See Page 15)

Possible Cause: The needle is either worn or old, or it is the wrong style or size for the thread being used. Though it may seem that the machine is shredding the thread, it is usually the needle causing this. If the needle is old or worn out, or if the needle is too small for the thickness of thread, the eye of the needle can cause the thread to shred.

Solution: Change to a fresh needle in the correct size for the thickness/weight of thread being used. (See Page 28)

5. THREAD BUNCHING AT BEGINNING

Possible Cause: Top and bobbin threads have not been properly placed underneath presser foot before starting to sew.

Solution: Ensure that both the top thread and the bobbin thread are under the presser foot and toward the back before starting to sew. (See Page 23)

Possible Cause: Sewing was started with no fabric under the presser foot.

Solution: Place fabric under foot, making sure that needle comes down into fabric; lightly hold both thread tails for first few stitches. (See Page 23)

6. SKIPPING STITCHES

Possible Cause: Needle inserted incorrectly.

Solution: Check that flat side of needle top is toward back of machine and needle is up as far as it can go, then tighten needle clamp screw. (See Page 28)

Possible Cause: Wrong needle for fabric sewn.

Solution: Use correct style and size of needle for fabric. (Go to www.singerco.com to view the Stitch Reference Guide)

Possible Cause: Bent, dull or damaged needle.

Solution: Discard needle and insert new needle. (See Page 28)

7. BOBBIN WINDING DIFFICULTIES

Possible Cause: Bobbin thread loosely wound on bobbin.

Solution: Rewind bobbin, making sure that the thread is placed snugly in the bobbin winding tension disk. (See Page 13)

Possible Cause: Bobbin winding spindle not fully engaged, therefore bobbin not winding.

Solution: Check that the bobbin winding spindle has been fully engaged before starting to wind. (See Page 13)

Possible Cause: Bobbin is winding sloppily because thread end not held at beginning of winding process.

Solution: Before starting to wind, hold the thread tail (coming out of the bobbin) securely, allow the bobbin to partially fill, then stop to trim the thread tail close to the bobbin. (See Page 13)

8. BOBBIN THREAD BREAKING

Possible Cause: Bobbin threaded incorrectly.

Solution: Check that bobbin is placed correctly in the bobbin case. (See Page 14)

Possible Cause: Bobbin wound too full or unevenly.

Solution: Bobbin thread may not have been correctly placed into bobbin winding tension disk during the bobbin winding process. (See Page 13)

Possible Cause: Dirt or lint in bobbin case.

Solution: Clean bobbin case. (See Page 37)

Possible Cause: Wrong bobbins being used.

Solution: Use **SINGER**® bobbins that are the same style as those that come with the machine – don't substitute. Your machine comes with Class 15 transparent bobbins.

9. NEEDLES BREAKING

Possible Cause: Bent, dull or damaged needle.

Solution: Discard needle, insert new needle. (See Page 28)

Possible Cause: Wrong size needle for fabric.

Solution: Insert appropriate needle for fabric type. (Go to www.singerco.com to view the Stitch Reference Guide)

Possible Cause: Machine not threaded correctly.

Solution: Rethread the machine completely. (See Page 15)

Possible Cause: "Pushing" or "pulling" fabric.

Solution: Don't manually push/pull fabric in order to sew, but allow the machine's feed teeth to draw fabric under the presser foot as you guide it. (See Page 23)

10. STITCHES DISTORTED

Possible Cause: “Pushing” or “pulling” the fabric.

Solution: Don’t manually push/pull fabric in order to sew, but allow the machine’s feed teeth to draw fabric under presser foot as you guide it.

Possible Cause: Incorrect stitch length setting.

Solution: Check for correct stitch length setting. (Go to www.singerco.com to view the Stitch Reference Guide)

Possible Cause: Stabilizer may be needed for technique.

Solution: Place stabilizer underneath fabric. (See Appendix in this manual)

11. FABRIC PUCKERS

Possible Cause: Top thread tension is too tight.

Solution: Reduce the top thread tension. (See Page 19)

Possible Cause: Stitch length is set too short for the fabric being sewn.

Solution: Increase stitch length. (Go to www.singerco.com to view the Stitch Reference Guide)

Possible Cause: Wrong style needle for fabric type.

Solution: Use correct needle style. (Go to www.singerco.com to view the Stitch Reference Guide)

Possible Cause: Needle too large for fabric.

Solution: Change to smaller size needle. (See Page 28)

12. FABRIC IS “TUNNELING” UNDER STITCHES

Possible Cause: Fabric is not properly stabilized for the density of the stitches. (for example, satin stitch applique)

Solution: Add a fabric stabilizer underneath the fabric to help keep the stitches from tunneling in together, forming a puckered ridge in fabric. (See Appendix in this manual)

13. MACHINE NOT FEEDING FABRIC

Possible Cause: Presser foot lifter has not been lowered onto fabric after threading.

Solution: Lower the presser foot lifter before starting to sew. Don’t “push” or “pull” the fabric as you sew.

Possible Cause: Feed teeth are lowered.

Solution: If the feed teeth have been lowered, they need to be raised to resume regular sewing.

Possible Cause: Stitch length is set at zero.

Solution: Increase stitch length setting.

14. NEEDLE THREADER NOT WORKING

(for models with built-in automatic needle threader)

Possible Cause: Needle not in correct position.

Solution: Raise needle to its highest position by turning hand wheel toward you. (See Page 16)

Possible Cause: Needle inserted incorrectly.

Solution: Needle all the way up in needle clamp (See Page 28)

Possible Cause: Needle is bent.

Solution: Remove bent needle, insert new needle. (See Page 28)

Possible Cause: Hook pin damaged.

Solution: Needle Threader needs replacement; contact authorized **SINGER**® service center: Visit www.singerco.com.

15. LOUD NOISE WHEN SEWING

Possible Cause: Thread not in take-up lever.

Solution: Rethread the machine, making sure the take up lever is in its highest position so thread goes in the eye of the take up lever – turn machine hand wheel toward you to raise the take up lever to its highest position for threading. (See Page 15)

Possible Cause: Thread path obstructed.

Solution: Check that thread is not caught on the thread spool or behind the spool cap. (See Page 15)

16. MACHINE WILL NOT RUN

Possible Cause: Bobbin winding spindle is engaged when you try to sew.

Solution: Disengage bobbin winding spindle. (See Page 13)

Possible Cause: Power cord and/or foot control not plugged in correctly.

Solution: Make sure power cord/foot control are correctly seated in machine and power supply. (See Page 12)

Possible Cause: Wrong bobbins being used.

Solution: Use only **SINGER**® branded bobbins that are same style as those that come with machine. (See Page 11)

Cleaning the Feed Teeth and Hook Area



Before cleaning the machine, disconnect the power supply by removing the plug from the electrical outlet. Turn the hand wheel to raise the needle to its highest position. Raise the presser foot lifter.

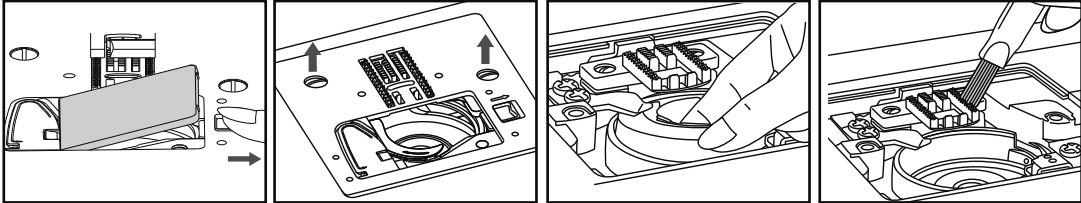

To ensure the best possible operation of your machine, it is necessary to keep the essential parts clean. For daily machine use, it is recommended that you clean the machine weekly.

1. Remove the bobbin cover and then the presser foot by pressing on the lever at the back of the foot. Removing the presser foot will provide better access to the needle plate and bobbin case area.
2. Turn the handwheel towards you until the needle is at the highest position. (The take-up lever should be visible over the top of the machine).
3. Remove the 2 screws in the needle plate using the L-screwdriver provided with your machine. Remove the needle plate.
4. Remove the bobbin from the bobbin case.
5. Take a hold of the bobbin case with your thumb and index finger at about 7 o'clock. Push it lightly to the right as you lift, the bobbin case will easily slip out of the hook race area.
6. Using the small brush that was provided with your machine remove lint and fluff from the hook race area, as well as the feed teeth area.
7. Your machine has been pre-lubricated at the factory; as a result oiling the bobbin case area is not necessary.
8. To reinsert the bobbin case, make sure the needle is at the highest position. (The take-up lever should be visible over the top of the machine).
9. Take a hold of the bobbin case with your thumb and index finger at 6 o'clock directly over the left screw at the center front of the bobbin case.
10. Guide the forked end of the bobbin case under the feed teeth and then move the bobbin case from right to left, until it is seated correctly in the hook race.
11. To ensure that the bobbin case is in the correct position, turn the handwheel towards you; the hook race should turn freely in a counter-clockwise direction.
12. Make sure the needle is again at the highest position. Reposition the needle plate over the feed dogs and secure in place using the 2 screws that you removed earlier.
13. Attach presser foot, insert bobbin and replace bobbin cover. You are now ready to sew.

Sewing Light

This appliance is equipped with a durable LED illumination, which is expected to last for the lifetime of the equipment.

Please contact a local service agent, should the lamp nevertheless require to be replaced.

Backstitch

Backstitching is most commonly used at the beginning and ending of seams to lock the stitching so it does not come undone. Start sewing the beginning of the seam about 3-4 stitches, then sew in reverse for 3-4 stitches. Start sewing forward again and continue sewing the seam to the end, then sew in reverse 3-4 stitches, then forward again to finish.

Basting

Basting is temporary stitching, sewn using a long straight stitch and reduced tension. This temporary stitching holds fabrics together, but is intended to be removed. For example, basting the side seams of a skirt to check the fit, then the final seam is sewn and the basting stitch is removed.

Free Arm

In order to sew small, tubular projects such as a pant leg, sleeve cuff, etc, you will need to take the removable storage compartment off the machine, giving access to the free arm.

Interfacing

Interfacing is specially designed material, sewn between fabrics, used to provide additional structure to parts of a garment, for example, cuffs, collars, plackets, etc. It can be used for buttonholes to help keep the fabric stable while sewing.

Raw Edge

The raw edge of the fabric refers to the cut edge and usually becomes the edge of the seam allowance.

Seam

A seam is stitching that joins two fabrics together, includes the main stitching line and the seam allowance.

Seam Allowance

The seam allowance is the amount of fabric between the seam stitches and the raw edge of the fabric. The most popular seam allowance are 5/8" and 1/2".

Seam Finish

Seam finishing is stitching used to keep a raw edge from unraveling or fraying.

Stabilizer

Stabilizer is special material used to provide additional support for stitches for special techniques such as decorative machine stitching, appliqué, buttonholes and more.

Topstitching

Topstitching is straight stitching that appears on the top side of the fabric, used for adding strength, embellishment or both.



Please note that on disposal, this product must be safely recycled in accordance with relevant National legislation relating to electrical/electronic products. Do not dispose of electrical appliances as unsorted municipal waste, use separate collection facilities. Contact your local government for information regarding the collection systems available. When replacing old appliances with new ones, the retailer may be legally obligated to take back your old appliance for disposal free of charge.

If electrical appliances are disposed of in landfills or dumps, hazardous substances can leak into the groundwater and get into the food chain, damaging your health and well-being.



SINGER®

SINGER® is a registered trademark of The **SINGER®** Company Limited or its affiliates.
©2016 The **SINGER®** Company Limited or its affiliates. All rights reserved.



SINGER®

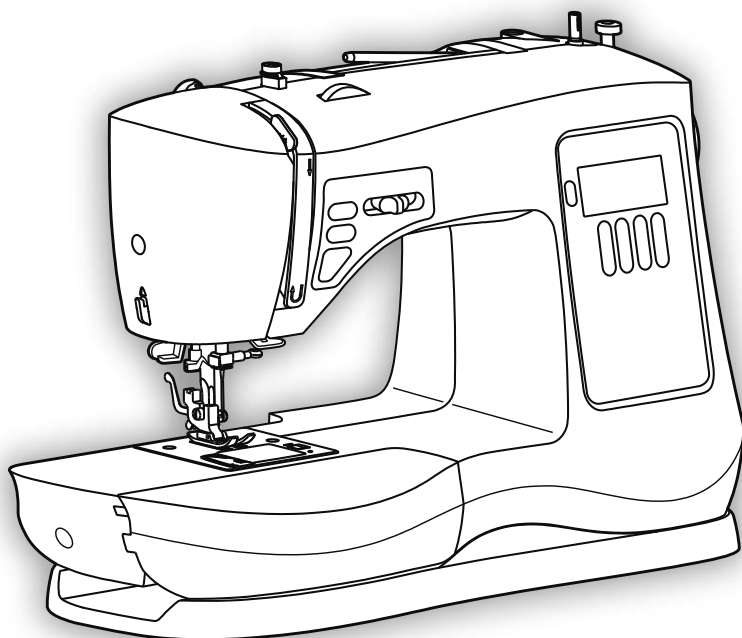

MANUAL DE INSTRUCCIONES

7640

SINGER la costura hecha fácil.™

INSTRUCCIÓN

Bienvenido

Bienvenido(a) a la familia **SINGER®** y ¡FELICITACIONES por la adquisición de su nueva máquina de coser **SINGER®**!

La marca **SINGER®** tiene una posición de calidad en el área de costura por más de 160 años. Diseñamos máquinas para entusiastas de la costura de todos los niveles de habilidades, creaciones, que podrá hacer por usted mismo(a), manualidades y más actividades que pueden disfrutarse por todos. Es importante para nosotros que tenga la experiencia de costura más fácil y más exitosa, así que brindamos una amplia gama de recursos útiles:

1. Un manual de instrucciones con gráficas fáciles de entender e instrucciones paso a paso.
2. Asistencia en la web en www.singerco.com.
3. Asistencia personalizada por correo electrónico: talktous@singerco.com.
4. Ayuda persona a persona de parte de alguno de nuestros asistentes **SINGER®**, en 1-800-474-6437 (asistencia inglés disponible en Norte América solo).

Estamos listos para ayudarle y esperamos que disfrute su máquina de coser **SINGER®**.

¡Felices Costuras!

Esta máquina de coser doméstica ha sido diseñada de conformidad con las normas IEC/EN 60335-2-28 y UL1594.

INSTRUCCIONES DE SEGURIDAD IMPORTANTES

Cuando utilice un aparato eléctrico, debe respetar siempre las precauciones de seguridad básicas, incluyendo las siguientes:

Lea todas las instrucciones antes de utilizar esta máquina de coser doméstica.

Conserve las instrucciones en un lugar adecuado, cerca de la máquina.

Asegúrese de que acompañen a la máquina si se la da a un tercero.

PELIGRO - PARA REDUCIR EL RIESGO DE DESCARGA ELÉCTRICA:

- Nunca se debe dejar la máquina de coser desatendida cuando esté enchufada. Desenchufe siempre la máquina de coser inmediatamente después de utilizarla y antes de limpiarla, quitar las tapas, lubricarla o realizar cualquier otro ajuste o mantenimiento mencionado en el manual de instrucciones.

ADVERTENCIA - PARA REDUCIR EL RIESGO DE QUEMADURAS, INCENDIO, DESCARGA ELÉCTRICA O DAÑOS PERSONALES:

- No permita que se utilice como un juguete. Deberá prestar especial atención cuando se utilice la máquina cerca de niños.
- Utilice esta máquina de coser únicamente para el uso previsto, tal y como se explica en este manual. Utilice únicamente los accesorios recomendados por el fabricante, según se indica en este manual.
- No utilice nunca la máquina de coser si el cable o el enchufe están dañados, si no funciona adecuadamente, si se ha caído o se ha dañado, o si ha caído al agua. Envíe la máquina de coser al distribuidor autorizado o centro de servicio más cercano para su examen, reparación y ajuste eléctrico o mecánico.
- No utilice la máquina de coser si alguna de las aberturas para el aire está bloqueada. Mantenga las aberturas de ventilación de la máquina de coser y el pedal limpios de hilos, suciedad y trozos de tela sueltos.
- Mantenga los dedos alejados de todas las piezas móviles. Debe poner especial cuidado en las zonas próximas a la aguja de la máquina de coser.
- Utilice siempre la placa de aguja adecuada. Una placa inadecuada puede causar la rotura de la aguja.
- No utilice agujas torcidas.
- No tire de la tela ni la empuje mientras cose. Esto puede desviar la aguja, haciendo que se rompa.
- Use gafas de seguridad.

INSTRUCCIÓN

Instrucciones Importantes de Seguridad

- Apague la máquina de coser (“O”) cuando realice ajustes en la zona de la aguja, como enhebrar la aguja, cambiarla, hacer canilla, cambiar el prensatelas, etc.
- No deje caer ni introduzca objetos en las aberturas.
- No utilice la máquina al aire libre.
- No trabaje con la máquina en lugares donde se usen productos en aerosol (spray) o donde se administre oxígeno.
- Para desconectarla, ponga todos los controles en la posición de apagado (“O”) y, a continuación, desenchufe la máquina.
- No la desenchufe tirando del cable. Para desenchufarla, sujete la clavija, no el cable.
- El pedal sirve para manejar la máquina. Evite colocar otros objetos en el pedal.
- No utilice la máquina si está mojada.
- Si la bombilla LED está dañada o rota, debe ser reemplazada por el fabricante o su agente de servicio o una persona igualmente cualificada, para evitar riesgos.
- Si el cable de alimentación conectado con el pedal está dañado, debe ser reemplazado por el fabricante o su agente de servicio o una persona igualmente cualificada, para evitar riesgos.
- Si el cable de alimentación conectado con el pedal está dañado, debe ser reemplazado por el fabricante o su agente de servicio o una persona igualmente cualificada, para evitar riesgos.

GUARDE ESTAS INSTRUCCIONES

PARA EUROPA SOLAMENTE:

Esta máquina puede ser utilizada por niños de 8 años en adelante y por personas con alguna discapacidad física, sensorial o mental o sin la experiencia y los conocimientos necesarios en el caso de que hayan sido supervisados o recibido instrucciones sobre el uso de la máquina de manera segura y entiendan los peligros que implica. Los niños no deben jugar con la máquina. La limpieza y el mantenimiento del usuario no deben ser realizados por niños sin supervisión. El nivel de ruido en condiciones de funcionamiento normales es inferior a 75 dB (A).

La máquina solamente se debe usar con un pedal de tipo C-8000 fabricado por ZENG HSING TAIWAN, LTD.

FUERA DE EUROPA:

Esta máquina de coser no ha sido diseñada para ser utilizada por personas (incluyendo niños) con alguna discapacidad física, sensorial o mental o sin la experiencia y los conocimientos necesarios, salvo que hayan sido supervisados o recibido instrucciones sobre el uso de la máquina de coser por parte de una persona responsable de su seguridad. Evite que los niños jueguen con la máquina de coser. El nivel de ruido en condiciones de funcionamiento normales es inferior a 75 dB (A).

La máquina solamente se debe usar con un pedal de tipo C-8000 fabricado por ZENG HSING TAIWAN, LTD.

MANTENIMIENTO DE PRODUCTOS CON DOBLE AISLAMIENTO

Un producto provisto de doble aislamiento incorpora dos sistemas de aislamiento en lugar de la toma a tierra. Los productos con doble aislamiento no incorporan ningún dispositivo de toma a tierra, ni se debe acoplar al mismo ningún dispositivo de toma a tierra. El mantenimiento de un producto con doble aislamiento requiere un gran cuidado y amplios conocimientos del sistema y sólo debe ser realizado por personal de servicio técnico especializado. Las piezas de repuesto de un producto con doble aislamiento deben ser idénticas a las piezas del producto. Los productos con doble aislamiento están marcados con las palabras “DOUBLE INSULATION” o “DOUBLE INSULATED” (DOBLE AISLAMIENTO).

INSTRUCCIÓN

Tabla de Contenido

INSTRUCCIÓN.....	2-6
Bienvenido	2
Instrucciones Importantes de Seguridad.....	3-5
Tabla de Contenido	6
1. ACERCA DE SU MÁQUINA	7-11
Partes Principales del Frente	7
Partes Principales de la Parte de Atrás.....	8
Área del Prensateles y Aguja	9
Compartimiento Removible y Accesorios.....	10-11
2. PREPARÁNDOSE PARA COSER.....	12-17
Encendiendo su Máquina.....	12
Devanando la Bobina.....	13
Insertando la bobina.....	14
Ensartando el Hilo Superior	15
Ensartador Automático de Aguja.....	16
Jalando el Hilo Bobina	17
3. COMENZANDO A COSER	18-31
Antes de Comenzar a Coser.....	18
Como se forman la Puntadas.....	19
Botones de operación y de función.....	20
Pantalla LCD	20
Combinación de Caracteres	21
Selector de Puntadas.....	22
Cosiendo una Puntada Recta	23
Cosiendo una puntada Decorativa.....	24
Cosiendo una Puntada Stretch	25
Coser un ojal en un solo paso.....	26
Pegando un Botón	27
Insertando y Cambiando Agujas	28
Cambiando el Prensateles	29
Elevación Del Prensateles	29
Prensateles	30-31
4. CORRECCIÓN DE FALLAS Y MANTENIMIENTO	32-37
Consejos de Corrección de Fallas.....	32-36
Mantenimiento.....	37
5. APÉNDICE - GLOSARIO.....	38
Glosario de Términos Usados.....	38

Explicaciones clave en este manual:



= Información útil



= Puede causar daños



= Impacta en los resultados de la costura

TPara asegurar que siempre contará con las más modernas capacidades de costura, el fabricante se reserva el derecho a cambiar la apariencia, diseño o accesorios de esta máquina de coser cuando lo considere necesario.

SINGER® & Singer la costura hecha fácil es una marca registrada de The **SINGER®** Company Limited o sus Afiliadas.

© 2016 The **SINGER®** Company Limited o sus Afiliadas. Todos los derechos reservados.

ACERCA DE SU MÁQUINA

Partes Principales del Frente

1

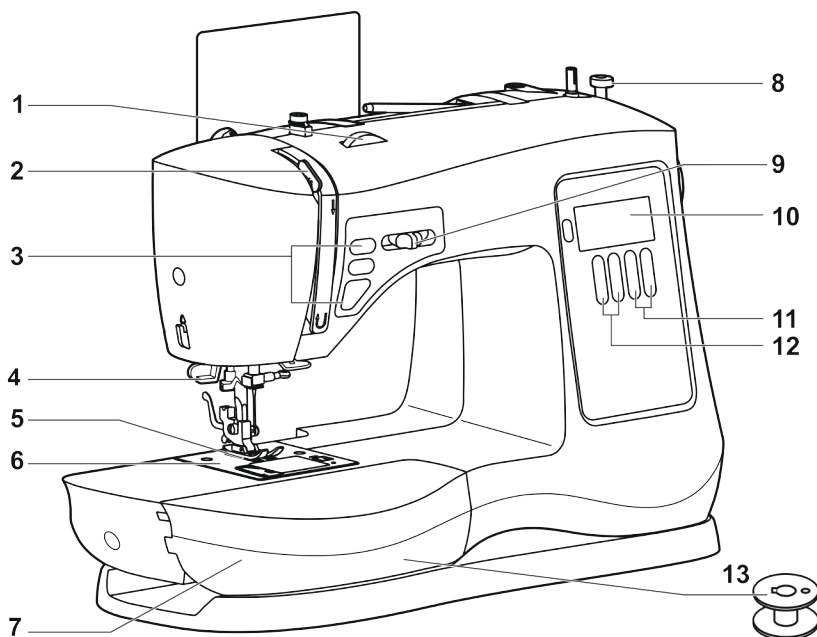

1. **PALANCA ENSARTADOR DE AGUJA** se usa para accionar el ensartador automático. (Ver página 19)
2. **PALANCA TIRA HILO** controla el flujo del hilo superior mientras se cose (Ver página 15)
3. **BOTONES DE OPERACIÓN** controlar la función de la aguja Arriba/Abajo, la función Inicio/Paro y al igual que la función Inversa. (Ver página 20)
4. **PALANCA DEL ENSARTADOR** se utiliza para conectar en ensartador automático de aguja (Ver página 16)
5. **PRENSATELAS** sostiene la tela en el mecanismo de avance, jalando la tela debajo del pie conforme cose. (Ver página 29)
6. **PLACA AGUJA** tiene líneas guía para ayudarlo a mantener la costura recta. (Ver página 9)
7. **COMPARTIMIENTO REMOVIBLE DE ALMACENAJE** proporciona una superficie plana para coser almacenaje para accesorios y provee acceso al brazo libre. (Ver página 10)
8. **TOPE DEVANADO BOBINA** determina cuando la bobina está llena y para en automático. (Ver página 13)
9. **PALANCA DE CONTROL DE AJUSTE DE VELOCIDAD** deslice esta palanca para cambiar la velocidad de costura. (Ver página 20)
10. **PANTALLA LCD** muestra visualmente el número de puntada, el largo de puntada o el ancho de puntada en función de lo que haya seleccionado el modo. (Ver página 20)
11. **BOTONES DE FUNCIÓN** controlar la anchura de la puntada y la longitud de puntada, así como la memoria de patrón. ABC. (Ver páginas 21 y 22)
12. **EL BOTÓN DE AJUSTE DE PATRONES** controla la densidad del ojal y las puntadas decorativas. Está preestablecido en posición horizontal. El control puede girarse a + o - (Ver páginas 20 & 22)
13. **BOBINA** sostiene el hilo que forma la puntada que aparece en la parte de atrás de la tela (Ver página 14)

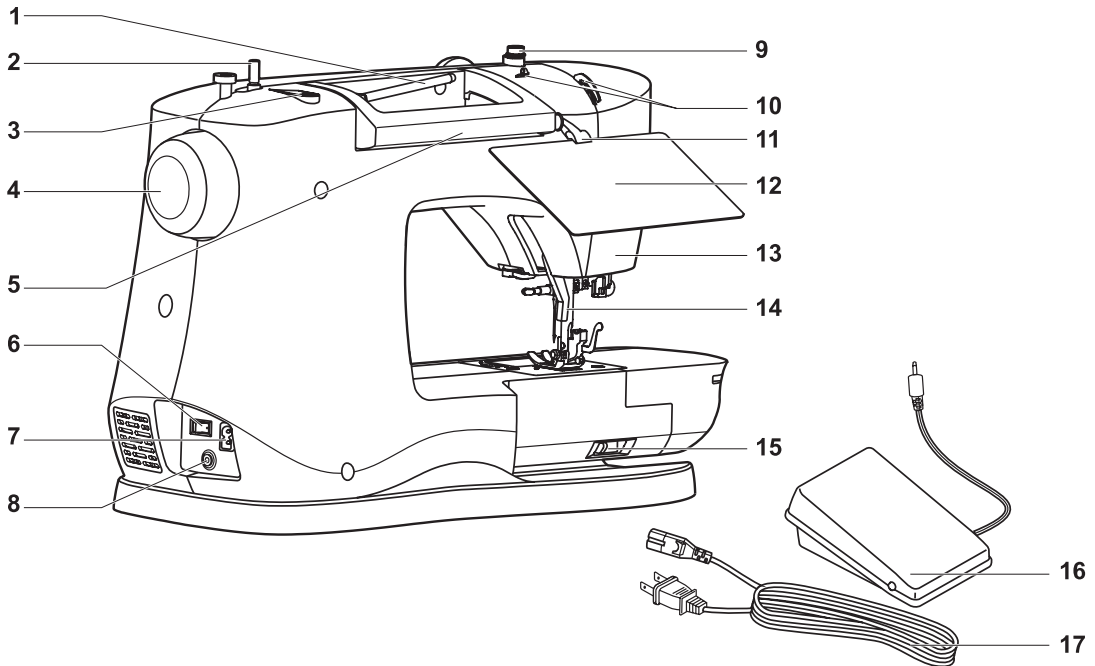

1. **PORTA CARRETE HORIZONTAL** sostiene el carrete de hilo y tapa carrete del hilo superior.
2. **EJE DEVANADOR DE BOBINA** sostiene la bobina mientras se devana. (Ver página 13)
3. **ORIFICIO PARA SEGUNDO PORTA CARRETE** se usa para colocar un porta carrete adicional (opcional), para hilos en posición vertical o que usan dos hilos a la vez con aguja doble.
4. **VOLANTE (SIEMPRE GIRE HACIA USTED)** controla el movimiento de la aguja y la palanca tira hilo.
5. **ASA** se usa para levantar y transportar la máquina.
6. **INTERRUPTOR** enciende la máquina y la iluminación de forma simultánea. (Ver página 12)
7. **RECEPTÁCULO CONECTOR** para conectar el cable de energía. (Ver página 12)
8. **PEDAL CONECTOR** es donde el control de pedal se conecta a la máquina. (Ver página 12)
9. **DISCO DE TENSIÓN DEVANADO DE BOBINA** sostiene el hilo con firmeza para asegurar un devanado parejo y uniforme. (Ver página 13)
10. **GUÍAS HILO SUPERIOR** ayuda a mantener el flujo de hilo durante la costura. (Ver página 15)
11. **SOPORTE PARA CARTAS A PUNTADA** el soporte se inserta en el lado izquierdo de la asa de transporte para mantener el cartas a puntada.
12. **CARTAS A PUNTADA** muestra todas las puntadas disponibles para facilitar la selección. Esta cartas se almacena en la bolsa que contiene el manual de instrucciones.
13. **PLACA FRONTAL** alberga y protege el mecanismo interior de la máquina.
14. **ELEVADOR PRENSATELAS** levanta y baja el prensateclas. Arriba para ensartar la máquina y abajo para coser. (Ver página 29)
15. **PALANCA ELEVADORA DE IMPELENTES** controla que los impelentes estén arriba para costura o abajo para colocación de botón (Ver página 27)
16. **PEDAL CONTROLADOR** controla la velocidad de costura mediante la presión aplicada. (Ver página 12)
17. **CABLE** conecta la máquina con la fuente de alimentación. (Ver página 12)

ACERCA DE SU MÁQUINA

Área del Prensatelas y Aguja

1

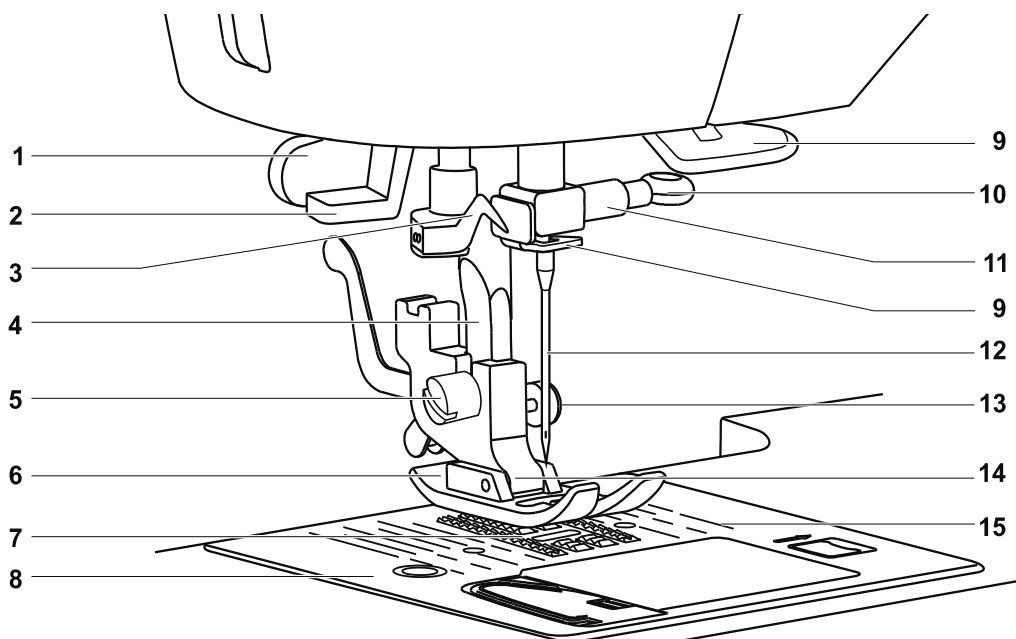

1. **PALANCA DE OJALES EN UN SOLO PASO** determina automáticamente la longitud del ojal cuando se baja. (Ver página 26)
2. **PALANCA ENSARTADOR AGUJA** se usa para accionar el ensartador automático.
3. **GUÍA ENSARTADOR AGUJA** sostiene el hilo con firmeza antes de colocarlo en el gancho.
4. **BARRA PRESIONADORA** acomoda el sujeta prensatelas.
5. **TORNILLO PRENSATELAS** asegura el sujeta prensatelas (zanco) en la barra presionadora.
6. **PRENSATELAS** sostiene la tela contra los impelentes cuando se cose. Hay varios prensatelas dependiendo la tela a coser y las técnicas de costura. (Ver página 11)
7. **IMPELENTES (O DIENTES DE AVANCE)**, parecen hileras de dientes debajo del prensatelas, controlan el movimiento de la tela debajo del prensatelas.
8. **PLACA AGUJA** cubre el área de la bobina y provee una superficie plana para la costura.
9. **GUÍA HILO** controla el movimiento del hilo superior.
10. **TORNILLO SUJETA AGUJA** asegura la aguja cuando se coloca en el sujeta aguja.
11. **SUJETA AGUJA** sostiene la aguja de la máquina en posición.
12. **AGUJA** sostiene el hilo durante la formación de la puntada.
13. **BOTÓN DE BLOQUEO EN LUGAR** ayuda con la alimentación uniforme sobre las costuras de gran espesor.
14. **SUJETA PRENSATELAS (ZANCO)** sostiene el prensatelas.
15. **LÍNEAS GUÍA PUNTADA** se usan como referencia visual para guiar la tela mientras se cose. La primera línea es 3/8" (10mm) de la posición centro de la aguja. Las medidas de tolerancia de costura más populares son 1/2" (13mm) y 5/8" (16mm). La tolerancia de 1/2" es la 2da línea y la tolerancia de 5/8" es la tercera línea.

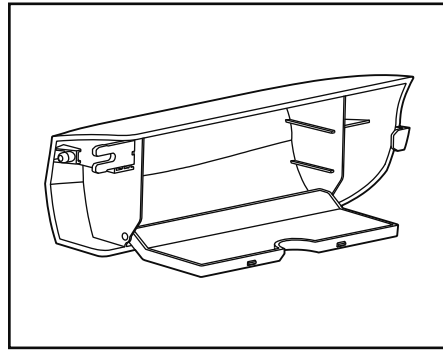
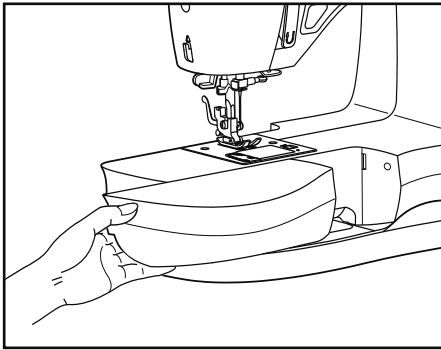

Sostenga horizontalmente el compartimiento, luego jale hacia la izquierda para removerlo de la máquina. Al hacerlo, tendrá acceso al brazo libre, que le facilita coser proyectos tubulares como dobladillos o mangas. Adicionalmente, hallará guardados ahí los accesorios de la máquina (ver Abajo).

Para colocar de nuevo el compartimiento, sosténgalo como se muestra y luego empújelo a la derecha.

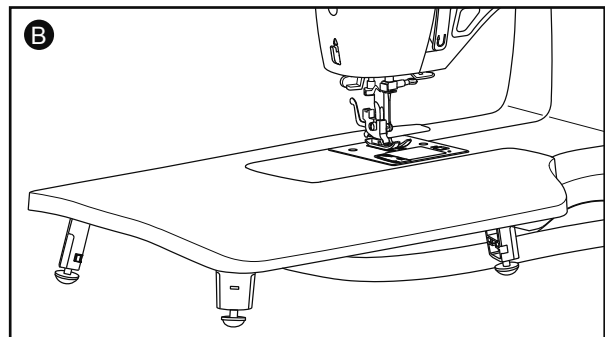
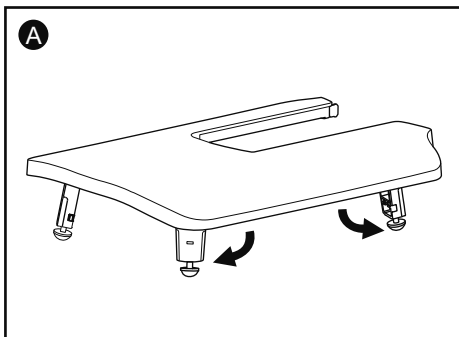

La tabla de extensión proporciona espacio adicional al coser artículos voluminosos.

Para instalar, extender las patas como se indica en la foto (A).

Retire el compartimiento de almacenaje y meter la tabla en el brazo libre (B).

La patas de goma debajo de la tabla se puede ajustar girando a la izquierda o hacia la derecha para asegurar una mejor estabilidad.

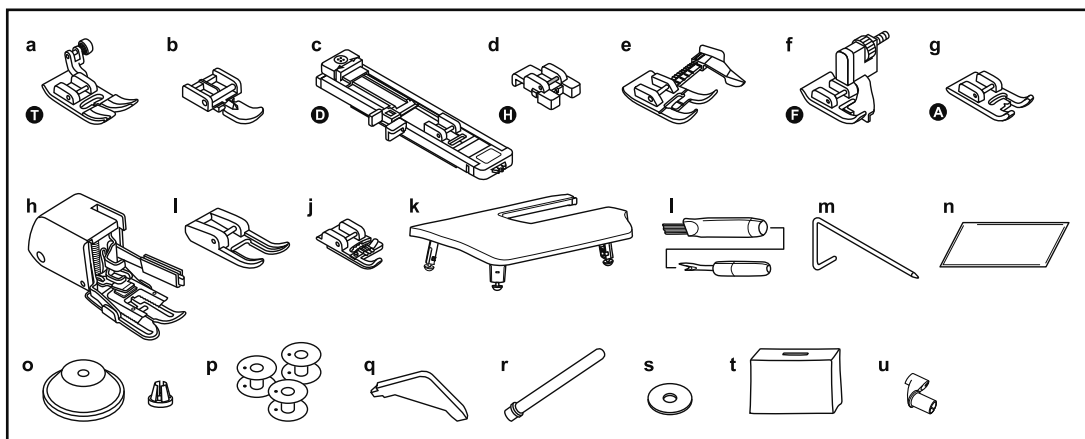

Esta máquina viene con varios tipos de prensatelas y accesorios. La Mayoría de los accesorios se encuentran en el compartimento de almacenamiento. El pie de avance simultáneo se puede encontrar en la espuma de polietileno que contiene la tabla de extensión.

Accesorios Estándar Incluidos:

- a. Pie de Uso Múltiple (para costura general)
- b. Pie de la Cremallera (para insertar una cremallera)
- c. Pie para Ojales (para hacer ojales)
- d. Pie Pega Botones (para pegar botones) (* Este pie puede ser opcional con máquinas que se venden en algunas zonas)
- e. Pie de Costura Fácil (* Este pie puede ser opcional con máquinas que se venden en algunas zonas)
- f. Prensaletas de dobladillo invisible (para hacer dobladillos)
- g. Pie Para Coser en Satén (para la puntada de satén y otros puntos decorativos)
- h. Pie de Avance Simultáneo (para una alimentación uniforme de cuadros, terciopelos y otros tejidos peludos) (* Este pie puede ser opcional con máquinas que se venden en algunas zonas)
- i. Pie Punta Abierta (para la puntada de satén y otros adornos) (* Este pie puede ser opcional con máquinas que se venden en algunas zonas)
- j. Pie Para Acordonados (para la aplicación del cordón decorativo) (* Este pie puede ser opcional con máquinas que se venden en algunas zonas)
- k. La Tabla de Extensión (proporciona espacio adicional al coser artículos voluminosos)
- l. Descosedor/Brocha (quita puntadas/cepilla residuos)
- m. Guía de Acolchar Borde (para acolchar recta y precisa) (* Este pie puede ser opcional con máquinas que se venden en algunas zonas)
- n. Paquete de Agujas (agujas de remplazo)
- o. Sujeta Carretes (2 tamaños para diferentes estilos de carretes de hilo)
- p. Bobinas (Clase 15 bobinas transparentes)
- q. Destornillador en L (para quitar la placa para limpieza)
- r. En Segundo Pasador de Carrete (para coser con una aguja doble opcional)
- s. Portacarrete Sintió (para amortiguar el carrete de hilo)
- t. Oubierta para Máquina (para proteger su máquina)
- u. Soporte para Cartas a Puntada (se inserta en el lado izquierdo de asa de transporte)

Accesorios Opcionales:

Algunos de los pies prensatelas mencionadas anteriormente pueden no estar incluidos con máquinas vendidas en ciertas áreas. Si estos prensatelas no se incluyeron en el equipo, se pueden comprar por separado. Consulte la información acerca de accesorios opcionales a continuación.

Para información acerca de prensatelas adicionales, aditamentos y accesorios que puedan estar disponibles para su máquina, visite www.singerco.com.

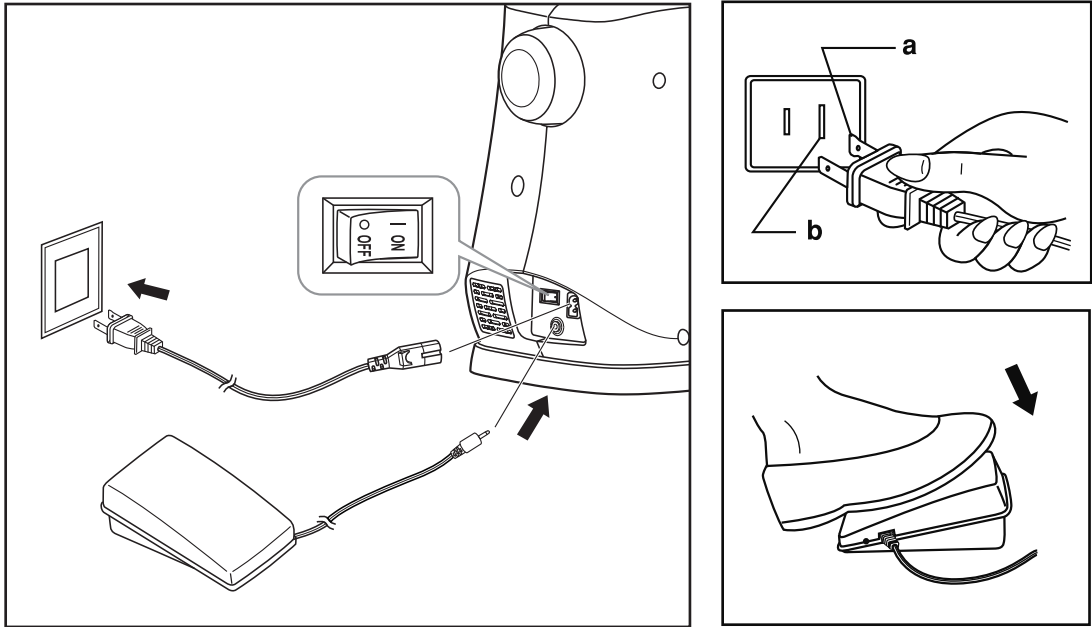

Conecte la máquina a una fuente de poder. Esta máquina tiene un enchufe polarizado que debe entrar en un tomacorriente polarizado. (a y b)

⚠ Desconecte el cable de energía cuando la máquina no esté en uso.

Pedal Controlador

El pedal controlador regula la velocidad de costura. Cuando el pedal es desconectado, la máquina no podrá operar.

Iluminación para Coser

Coloque el interruptor principal Apagar (0) o Encienda (-) para encender la máquina y encender la luz.

⚠ En una máquina con una clavija polarizada (una pata es más ancha que la otra). Para reducir el riesgo de choque eléctrico, esta clavija entra en un tomacorriente polarizado de una sola forma. Si no entra en el tomacorriente, dele la vuelta. Si aún así no entra, contacte a un electricista calificado para que instale un tomacorriente polarizado. No modifique en ninguna forma la clavija.

⚠ Su máquina de coser **SINGER**® se ha ajustado para ofrecer el mejor resultado de puntada con una temperatura ambiente normal. El calor y el frío extremos pueden afectar al resultado de la costura.

⚠ Después de desconectar, poder residual puede permanecer todavía en la máquina. Esto puede causar que la luz permanezca encendida durante unos segundos mientras se consume la energía. Esto es normal para un aparato eficiente de la energía

➔ Esta máquina usa bobinas transparentes **SINGER®** Clase 15.

Use sólo este tipo de bobina cuando compre bobinas adicionales para su máquina. No las sustituya por bobin de metal.

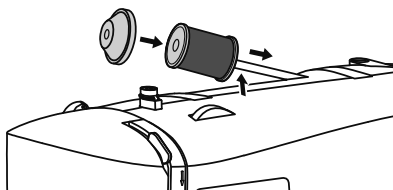

1. Coloque el carrete de hilo y el sujeta carrete correspondiente en el poste. El porta carrete debe ser lo suficiente grande para cubrir el extremo del carrete de modo que el hilo se desenrolle con suavidad. Para carretes más pequeños, use la tapa carrete pequeña, que está en el compartimiento removible.

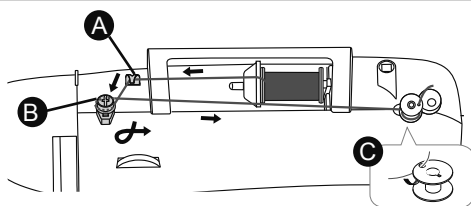

2. (A) Coloque el hilo en la guía arriba de la máquina. (B) Coloque el hilo con firmeza alrededor del disco de tensión de devanador para asegurar que el hilo se devane en la bobina d orma consistente y uniforme. (C) Ensarte la bobina, luego colóquela el eje de devanado.

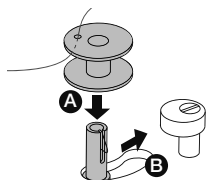

3. Revise que la bobina se coloque con firmeza hacia abajo (A). Si no, el hilo puede comenzar a devanarse debajo de la bobina. Presione la bobina y el eje con firmeza a la derecha (B). Cuando el eje devanador de bobina esté a la derecha, la pantalla LCD se encenderá y apagará mientras se visualiza .

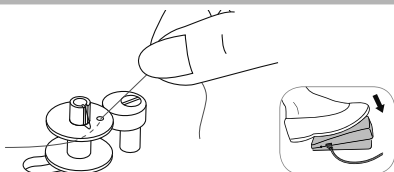

4. Sostenga el extremo del hilo para comenzar a devanar. Pisar el pedal suavemente o presione el botón Inicio/Paro mientras sostiene el extremo del hilo. Permita devanar unas cuantas vueltas, luego detenga quite su Pedal Controlador o presione el Botón Inicio/Paro.

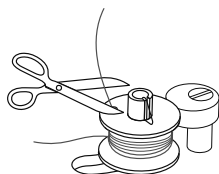

5. Corte el extremo del hilo cerca de la parte superior de bobina, luego finalice pisando el pedal suavemente o presione el Botón Inicio/Paro.

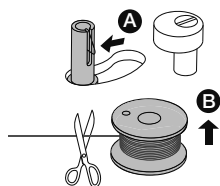

6. La bobina dej ará de devanarse cuando se llene. Suelte el pedal o presione el Botón Inicio/Paro. Presione la bobina hacia la izquierda (A), luego corte el hilo (B).

➔ Cuando el eje devanador de bobina esté a la derecha, la máquina **NO** coserá. Asegúrese de empujar el eje de devanador de bobina hacia la izquierda una vez que la bobina esté llena.

Insertando la bobina

⚠ Apague la máquina antes de insertar o remover la bobina.

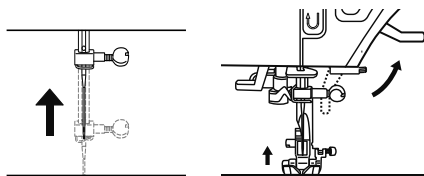

1. Al insertar o extraer la bobina, la aguja y el prensatelas se deben levantar.

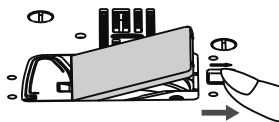

2. Empuje el pestillo en la tapa de la bobina hacia la derecha y retire la tapa de la bobina.

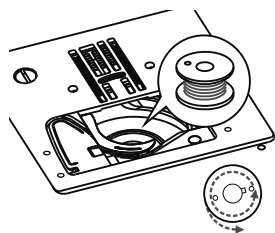

3. Coloque la bobina en la caja bobina asegurándose de que el hilo corre en sentido contrario a las manecillas del reloj, como se muestra en la ilustración.

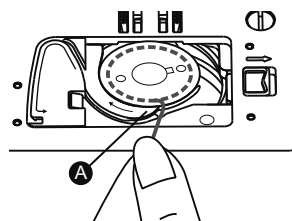

4. Tire del hilo en la muesca (A).

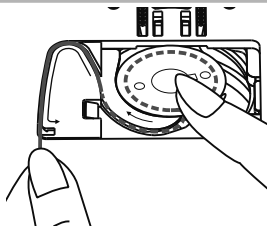

5. Con una mientras presiona la parte superior de la bobina, colocar el hilo en las guías como se muestra.

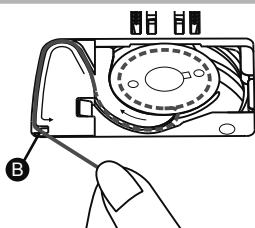

6. Para cortar el hilo sobrante, tire de él hacia usted para córtalo con el cortador en pont (B). Vuelva a insertar la tapa de la bobina.

Ensartando el Hilo Superior

 Por seguridad, apague la alimentación antes de ensartar la máquina.

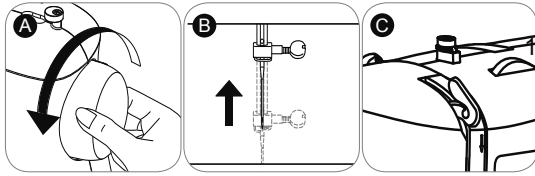

Comience girando el volante (A) hacia usted para levantar la aguja (B) y la palanca tira hilo (C). Debe poder ver la palanca tira hilo.

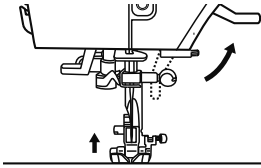

2.  **IMPO Levante el alza prensatelas.** Esto es necesario para que la máquina sea ensartada correctamente.

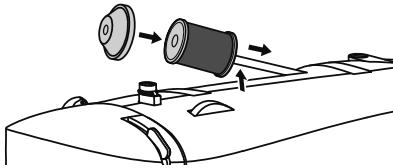

3. Coloque el carrete de hilo y tapa carrete en el porta carrete.

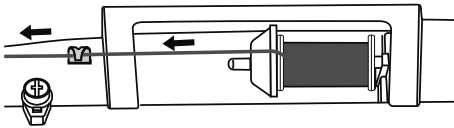

4. jale el hilo de carrete por la guía hilo superior en la parte superior de la máquina. Sostenga el hilo con ambas manos y jálelo hacia la guía de pretensión.

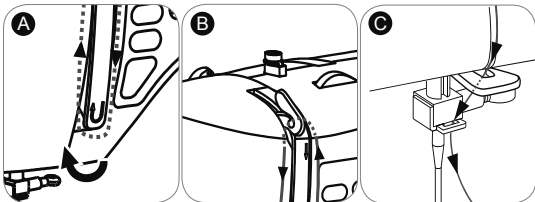

5. (A) Jale el hilo hacia el canal derecho, alrededor de la vuelta U, y hacia el canal izquierdo. (B) **IMPORTANTE:** En la parte superior del canal izquierdo, enganche el hilo desde atrás al frente por el ojo ranurado de la palanca tira hilo. Si el hilo no pasa por el ojo del tira hilo, la máquina se atascará. Después de ensartar el tira hilo, pase el hilo hacia abajo de nuevo. (C) Pase el hilo detrás del guías hilos de metal y luego hacia abajo a la aguja.

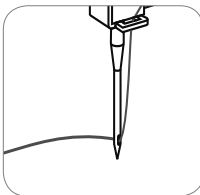

6. Si desea ensartar manualmente la aguja, ensartela desde el frente hacia atrás. Jale de 6-8 pulg. de hilo hacia atrás más allá del ojo de la aguja. También, puede usar el Ensartador Automático para ensartar el ojo de la aguja. (Ver página 16).

⚠ Por seguridad, apague la máquina antes de usar el ensartador automático.

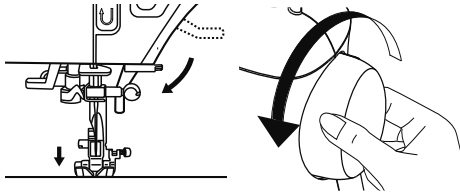

1. Baje el alza prensatelas. Levante la aguja a su posición más alta girando el volante hacia usted. Si gira el volante hacia atrás, la máquina se atascará cuando comience a coser.

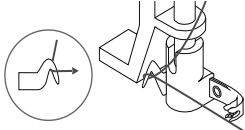

2. Pase el hilo alrededor de la guía del hilo.

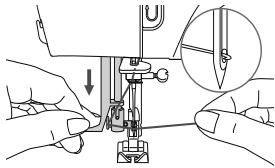

3. Presione la palanca hacia abajo tanto como sea posible. El mecanismo del ensartador bascula automáticamente a la posición de enhebrado.

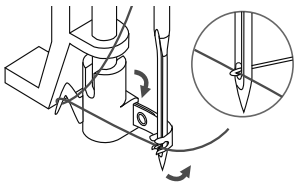

4. Coloque el hilo alrededor de la guía en la izquierda y luego pase el hilo debajo del perno gancho.

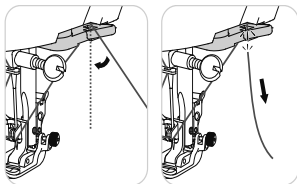

5. Para cortar el hilo sobrante, tome cola de hilo y suavemente deslizarla sobre el cortahilos situado a la derecha de la aguja.

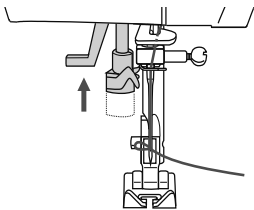

6. Libere la palanca del ensartador y el extremo del hilo al mismo tiempo. El perno gancho se moverá hacia atrás, creando un bucle de hilo en el lado de atrás de la aguja.

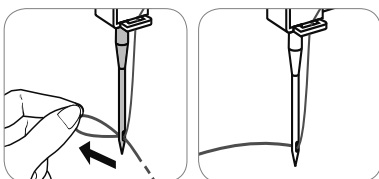

7. Jale el bucle por el ojo de la aguja hasta que el extremo del hilo pase por la aguja. Mientras sujeta el hilo, levante el alza prensatelas y tire del hilo debajo del pie hacia la parte posterior.

➔ Jale cerca de 6-8 pulg. hacia atrás más allá del ojo de la aguja. Esto ayudará a evitar que la aguja se desensarte cuando comience a coser.

⚠ PRECAUCIÓN: Por seguridad, apague la máquina antes de ensartar la máquina.

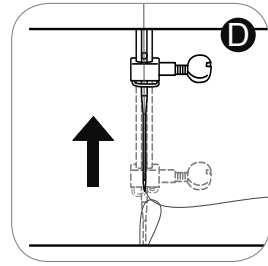
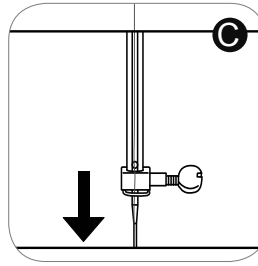
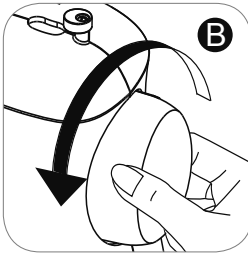
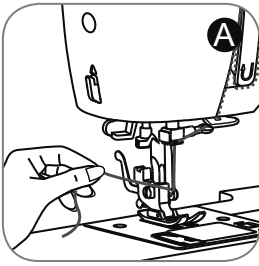

1. Sostenga el extremo del hilo superior con la mano izquierda (A). Gire el volante hacia usted (B), bajando primero (C) y luego levantando la aguja (D).

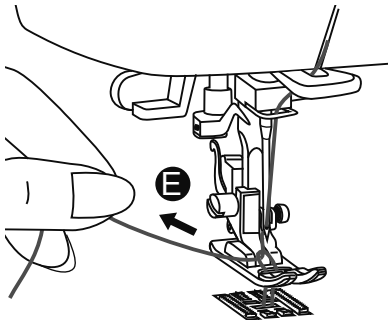

2. Conforme gira el volante, jale suavemente el hilo superior, el cual jalará un bucle por el orificio de la placa aguja (E). Si aún no aparece, revise que el hilo de la bobina no esté atorado con la cubierta de la bobina.

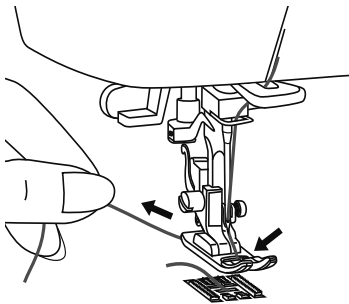

3. Llevar el hilo superior por debajo del prensatelas y hacia la parte de atrás de la máquina.

Ahora que su máquina está ensartada, le mostraremos como configurar la máquina para las técnicas básicas de costura, tales como: coser puntada recta, coser puntada decorativa, coser puntada stretch, hacer un ojal y pegar un botón. Con cada técnica, tendrá la oportunidad de seguir cosiendo.

Para más información sobre las diferentes puntadas en su máquina y como usarlas, refiérase a la **Guía de Referencia de Puntadas**, visite www.singerco.com.

He aquí unos consejos que puede encontrar útiles antes de comenzar.

Cuando desempaque la máquina, puede haber ciertos rastros de aceite en la placa aguja o área del prensatelas. Si es así, limpie el exceso de aceite con un paño suave y seco antes de comenzar a coser.

La limitación de velocidad palanca de ajuste se utiliza para controlar la velocidad de su máquina. Este es el caso si se está utilizando el pedal de control o el botón de Inicio/Paro para empezar a coser. Para aumentar la velocidad de costura deslice la palanca hacia la derecha, para reducir la velocidad deslice la palanca hacia la izquierda. Cuando se quita el pie del pedal de control o se pulsa el botón de Inicio/Parada de la máquina de coser se detendrá.

Las agujas son parte importante de la costura. Usar agujas incorrectas, viejas o dañadas para sus proyectos puede afectar los resultados. Para información sobre que aguja usar para su proyecto, refiérase a la Guía de Referencia de Puntadas en visite www.singerco.com. Para información de cómo cambiar la aguja, vea la página 28.

Dependiendo de la técnica de costura que desee, puede ser necesario cambiar el prensatelas. Para información sobre como hacer esto, consulte la página 29.

Revise la página sobre Formación de Puntada (Ver página 19). Esto le ayudará a darse una idea de como lucirá la puntada cuando la cosa.

Use el cortador de hilo en la máquina (Ver página 7) para cortar los extremos de hilo. Esto es útil ya que las hebras de hilo se dejan lo suficiente largas de modo que la aguja no se desensarte cuando comience a coser de nuevo.

Como se forman la Puntadas

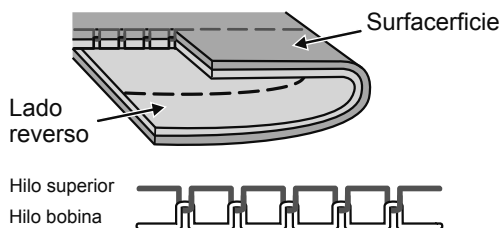

1. Cómo se forman las puntadas

Las puntadas se forman cuando el hilo superior y el hilo bobina se enganchan entre las capas de tela. La puntada está bien balanceada cuando el hilo aguja aparece en la parte superior y el hilo bobina aparece en la parte de abajo.

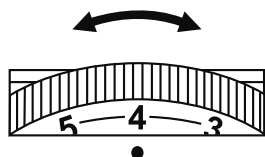

2. Perilla Tensión de Hilo

La tensión del hilo bobina tiene un rango de ajuste entre 0 y 9. La mayoría de las costuras se harán con la tensión entre 3 y 5. Puede ajustarse a un número mayor para más tensión en el hilo superior, si el hilo superior parece flojo. Puede ajustar a un número inferior para menos tensión en el hilo superior, si el hilo bobina parece mostrarse en el lado superior de la tela.

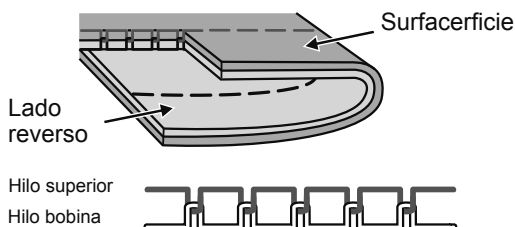

Ajustando la tensión

La tensión de hilo puede ajustarse también para diferentes técnicas de costura. Para hilvanado (ver apéndice), puede aflojarla a un número inferior de modo que las puntadas puedan quitarse con facilidad. Para plisado puede girarla a un número más alto.

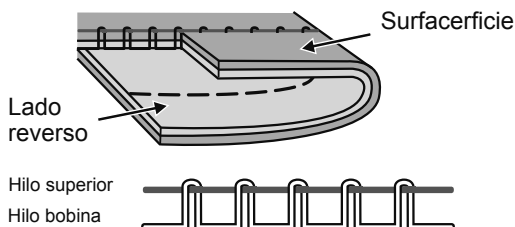

3. → Cuando cose, si ve grandes bucles en la parte inferior de la tela, es realmente una indicación que el hilo superior no se ha ensartado correctamente y que no hay control de la tensión. Para información de como corregir esto, consulte Corrección de Fallas y Mantenimiento en este manual.

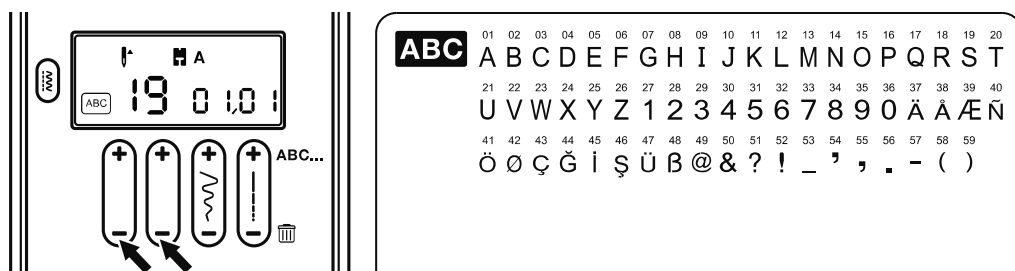

La máquina tiene la capacidad de la combinación de caracteres de la ABC. Hasta 40 puntadas alfa o numérica del modo ABC se pueden combinar.

La Combinación de Puntadas:

Ejemplo – **SINGER®** – La combinación de números 19, 09, 14, 07, 05, 18

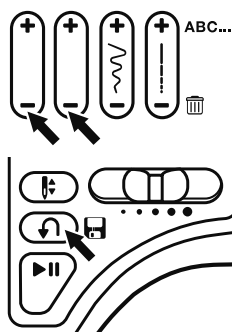

1. Las letras se seleccionan pulsando presione la + y - de los dos botones de función se encuentra a la izquierda. Después de seleccionar cada prensa de la letra al lado del botón de función ABC situado hacia la derecha.
2. Después se seleccionan todas las letras, guardar la secuencia que escribiste arriba presionando el Botón de Reverso.
3. Ahora está listo para coser la palabra **SINGER**. Se costura la secuencia de letras que se guardó y se detendrá cuando se haya completado la secuencia. Con el fin de repetir la secuencia, presione el Pedal de Control o el Boton de Inicio/Paro.

Inserción de una Puntada:

1. Cuando se comete un error, por ejemplo, se deja de lado la “E” en SINGR.
2. El uso de las botones de función ancho +/- del desplazamiento a la izquierda a la cuarta carta de los 5 puntada introducido (04/05). (Estos números se muestran debajo de los botones de ancho y largo en la pantalla LCD)
3. Utilizando los dos botones de función izquierda desplazarse a letra E, número 05 y presione el lado y presione el lado + de la botones de función ABC.
4. Guardar las cartas que escribiste arriba presionando el botón de reverso. Ahora está listo para coser la palabra **SINGER®**.

Eliminar una Puntada:

1. Utilizando las botones +/- de función ancho del desplazamiento a la posición de la puntada que desea eliminar.
2. Pulse el lado -  de la botones de función ABC.
3. Guardar la secuencia editada pulsando el Botón Reversa.

Borrar la Memoria:

1. Presione y mantenga el lado - de la botones de función ABC hasta que todos los puntadas programados se han ido.
2. Guardar las letras pulsando la botón de reversa.



Cuando se presiona el MODE o los Botones Numéricos, la máquina emitirá un pitido de aviso.



La máquina emitirá 3 pitidos cortos si se hace una selección incorrecta a o si la máquina tiene un atasco por un enhebrado erróneo o el eje de bobina está colocado en posición izquierda para devanado de bobina.

A. Patrones de Costura Utilidad

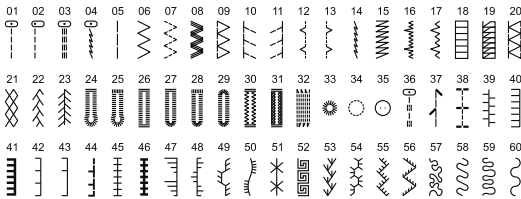

B. Patrones de Costura Decorativos

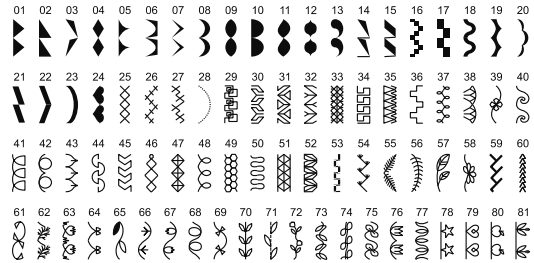

Para ejemplos de otros patrones de costura y más instrucciones, consulte la Guía de Referencia de la puntada en www.singerco.com.

La Elección de Utilidad y Patrones de Costura Decorativos:

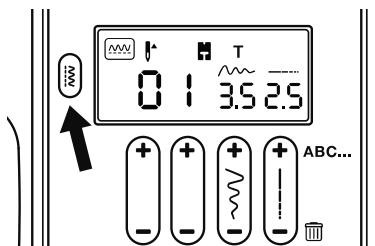

La máquina pasará automáticamente por defecto al modo de patrón y puntada recta cuando se enciende. También puede seleccionar el modo para las puntadas decorativas adicionales o el modo para el alfa y puntadas numéricas.

Elige el modo y, a continuación, presiona los dos izquierda botones + o - de Boton de Ajuste de Patrones para seleccionar el número de la puntada que desea.

Ajuste de la anchura o la longitud de la puntada:

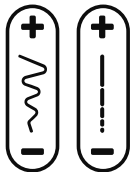

Se puede ajustar el Ancho o el Largo de la mayoría de Puntadas al alternar entre los Botones de la Ancho y Largo de la Puntada. El botón de la izquierda controla el ancho y el botón de la derecha controla la largo.

1. Para aumentar la ancho de la puntada de prensa el botón + y para disminuir la anchoa de la puntada, pulse el botón -. Cuando los patrones 01-05 se seleccionan, la posición de la aguja está regulada por el botón de ajuste de la Ancho de la Puntada. Al pulsar - moverá la aguja a la izquierda y presionando + moverá la aguja a la derecha. En 3.5 la aguja se coloca en el centro para la Puntada Recta.
2. Para aumentar la largo de la puntada de prensa el botón + y para disminuir la largo de la puntada, pulse el botón -.



El ancho de puntada se puede ajustar a 7,0 para la mayoría de puntadas. Algunos puntadas tener un ancho de puntada limitado.



El largo de la puntada se puede ajustar desde 0.0 a 4.5 para la mayoría de los puntadas. Algunas puntadas tienen una largo de puntada limitada.

COMENZANDO A COSER

Cosiendo una Puntada Recta

3

Botones de Modo y de Función

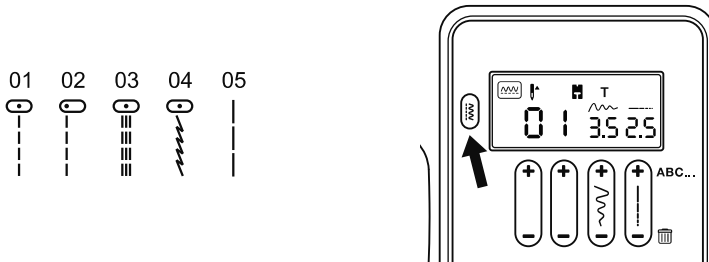

Una puntada recta se usa para costura normal y pespunte.

CÓMO HACERLO:

1. Ajuste la máquina en puntada recta. La máquina se ajustará automáticamente en puntada recta cuando se encienda (Ver página 22)
2. La Largo Puntada puede ajustarse en el largo puntada que desee. (Ver página 22)
3. El Ancho de la Puntada puede ajustarse también en 0.0 o 3.5 dependiendo de la posición de la aguja (Ver página 22)

COSIENDO:

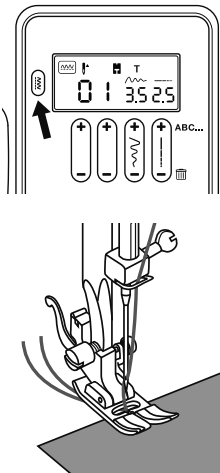

1. Coloque la modo Selección de Botón en y seleccione el número de puntada 01. La máquina automáticamente por defecto para puntada 01 cuando se enciende.
2. Coloque la Largo Puntada de modo a 2.5. Se trata de un ajuste de largo de puntada media. La máquina automáticamente por defecto a una largo de puntada de 2,5 cuando se enciende. Puede acortar o alargar la puntada, si desea utilizar el botón de función de largo de puntada. Este es un ajuste de Largo de Puntada promedio para costura regular o habitual.
3. Ajuste el Ancho de Puntada a 3.5. Esto posicionará la aguja en el centro.
4. Coloque la tecla debajo del Prensateles Multipropósito o el Pie Fácil a Coser (Ver página 30) con el borde derecho de la tela alineado con la guía de costura deseado en el lado derecho de la placa aguja. Baje el prensateles, pise entonces el pedal o presione el botón Inicio/Paro para comenzar a coser. Asegúrese siempre que el prensateles esté abajo antes de comenzar a coser. Si no lo hace, la máquina se atascará cuando cosa. Inicie cosiendo 2 o 3 puntadas. Presione y mantenga la Botón de Reversa para coser 2 o 3 puntadas, lo que asegurará la costura de modo que no se deshilache. Suelte el Botón Reversa para coser de nuevo hacia el frente. Continúe cosiendo. Presione la Botón Reversa al final de costura para coser 2 o 3 puntadas.

- ✓ Use un largo puntada mas corto para telas delgadas, e hilos finos. Use un largo puntada más largo como 3 o 4 para telas gruesas.
- ✓ Puede ser útil sostener un poco los extremos del hilo con la mano izquierda para las primeras puntadas, esto ayudará a guiar la tela debajo del pie mientras comienza a coser.
- ✓ Para coser telas muy pesadas, use el Botón de Bloqueo en el prensateles (Ver página 30)

Botones de Modo y de Función

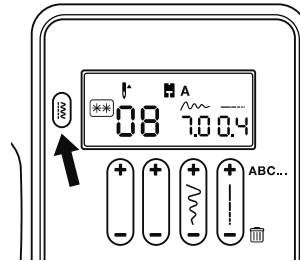
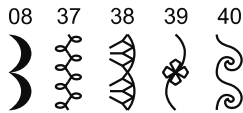

Una puntada decorativa se usa para embellecer costuras y añadir estilo a sus proyectos de costura. (Vaya a www.singerco.com para ver otras puntadas decorativas que pueden ser usadas).

CÓMO HACERLO:

1. Coloque la máquina en la puntada deseada introduciendo el número de la puntada deseada. (Ver página 22)
2. Coloque la Largo Puntada entre 0.4 y 1.0 (Ver página 22)
3. Establecer el ancho de la puntada entre 2.0 y 7.0. (Ver página 22)

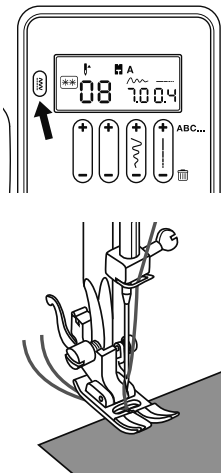
COSIENDO: Puntada Media Luna

1. Coloque la selección de modo de botón de **08** y el número seleccione la puntada 08.
2. La pantalla LCD muestra el pie recomendado para la puntada seleccionada. Retire el Pie Multipropósito y coloque el Pie Satén. (Ver página 29)
3. Coloque la Largo Puntada al número 0.4. La máquina automáticamente por defecto para puntada largo 0.4 cuando usted elige la puntada 08.
4. Ajuste el Ancho de Puntada a 7.0. La máquina automáticamente por defecto para puntada ancho 7.0 cuando usted elige la puntada 08.
5. Coloque la tela debajo del Pie Satén con el borde derecho de la tela alineado con la guía de costura deseado en el lado derecho de la placa aguja. Baje el prensatelas, pise entonces el Pedal o presione el Botón Inicio/Paro. Cosa 2 o 3 puntadas y luego cosa en reversa (Ver página 23) para reforzar la costura.



Use entretela (see Appendix) en el reverso de la tela si se arruga o frunce cuando cose. La puntada decorativa puede usarse casi en cualquier proyecto.



Puede ser útil reducir la tensión superior 1 o 2 números cuando cosa puntadas decorativas. Esto ayudará a evitar que el hilo bobina aparezca en la parte de arriba cuando cosa puntadas más densas.

COMENZANDO A COSER

Cosiendo una Puntada Stretch

3

Botones de Modo y de Función

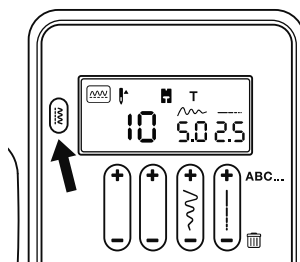
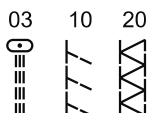



Una puntada stretch se usa para tejidos de punto. Este tipo de costura se estirará con la tela. (Vaya a www.singerco.com para ver otras puntadas elásticas que pueden ser usadas)

CÓMO HACERLO:

1. Coloque la máquina en la puntada deseada introduciendo el número de la puntada deseada. (Ver página 22)
2. Coloque la Largo Puntada en entre 0.5 y 4.5. (Ver página 22)
3. Establecer el ancho de la puntada entre 0.0 y 7.0. (Ver página 22)

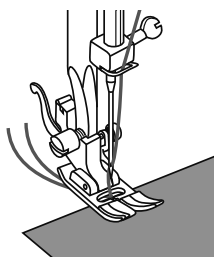
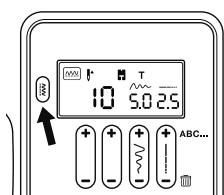
COSIENDO: Puntada Sobr e borde



1. Coloque el Modo de Botón para seleccionar  y número de puntada 10.
2. Coloque la Largo Puntada al número 2.5 La máquina automáticamente por defecto para puntada largo 2.5 cuando usted elige la puntada 10.
3. Ajuste el ancho de puntada a 5.0. La máquina automáticamente por defecto para puntada ancho 5.0 cuando usted elige la puntada 10.
4. Coloque la tela debajo del Pie Multipropósito con el borde derecho de la tela alineado con la línea guía de costura deseado en el lado derecho de la placa aguja. Baje el prensatelas, pise entonces el Pedal o presione el Botón Inicio/Paro. para iniciar la costura. Cosa 2 a 3 puntadas y luego una puntada de refuerzo (Ver página 23) para reforzar la costura.

Botones de Modo y de Función

26

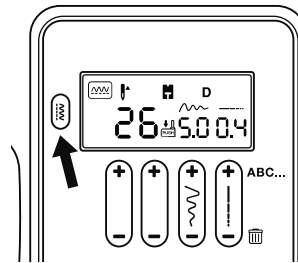

Esta máquina tiene una característica para hacer ojales, permitiéndole hacer ojales en un sencillos paso. Las puntadas de ojal están numerados 24 a 31.

CÓMO HACERLO:

1. Coloque la máquina en la puntada deseada introducir el número de la puntada de ojal deseada. (Ver página 22)
2. La Largo de Puntada se selecciona automáticamente por la máquina. (Ver página 22)
3. La Ancho de Puntada se selecciona automáticamente por la máquina. (Ver página 22)

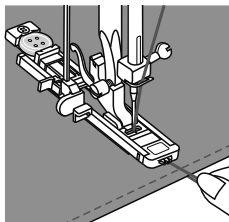
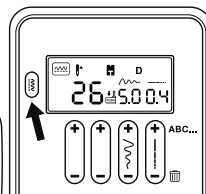
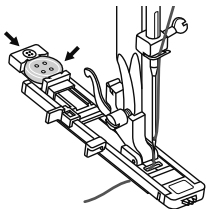
COSIENDO: Puntada de Ojal

1. Coloque el botón en la parte de atrás del prensatelas de ojal. Marque la posición y el largo del ojal en la tela.
2. Retire el Prensatelas Multipropósito y coloque el Prensatelas de Ojal (Ver página 29). Pase el hilo superior a través del orificio del prensatelas y jale el hilo a la izquierda.
3. Coloque el Modo de Botón para seleccionar y número de puntada 26. La pantalla LCD mostrará la figura para recordarle que debe bajar la palanca de ojales.
4. Coloque el Largo de Puntada al número 0.4. La máquina automáticamente por defecto para puntada largo 0.4 cuando usted elige la puntada 26.
5. Ajuste el Ancho de Puntada a 5.0. La máquina automáticamente por defecto para puntada ancho 5.0 cuando usted elige la puntada 26.
6. Coloque la tela debajo del prensatelas centrando la línea marcada en su tela ,cuide que esté alineada en el centro del prensatelas para ojal y que la línea marcada cruce en el orificio del centro del prensatelas. Baje el prensatelas.
7. Jale la Palanca de Ojalador hacia abajo hasta el fondo y cuidadosamente empuje hacia un lado. La Palanca del Ojalador debe estar detrás del soporte localizado a la izquierda del prensatelas de ojal.
8. Sostenga el hilo superior suavemente y comience a coser hasta que el ojal esté completo.
9. Regrese la Palanca del Ojalador a su posición original una vez que todos los ojales estén completos.

- ➔ Use entretela debajo de la tela para dar soporte a la puntadas.
- ➔ El reducir ligeramente la tensión superior en 1 o 2 números mejorará los resultados.
- ➔ Siempre costura de prueba en un trozo de tela.
- ➔ La densidad del ojal puede ajustarse con el botón de largo de puntada.

Botones de Modo y de Función

35

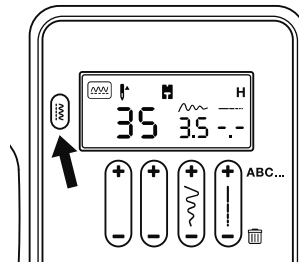

Esta máquina incluye un pie de pegado de botones que le permite pegar botones en sus proyectos fácil y rápido.

CÓMO HACERLO:

1. Coloque la máquina en puntada recta introduciendo el número de puntadas 35. (Ver página 22)
2. Coloque la ancho Puntada en 3.5 para comenzar. La máquina automáticamente por defecto para puntada ancho 3.5 cuando usted elige la puntada 35. (Ver página 22)

COSIENDO: Pegando un Botón

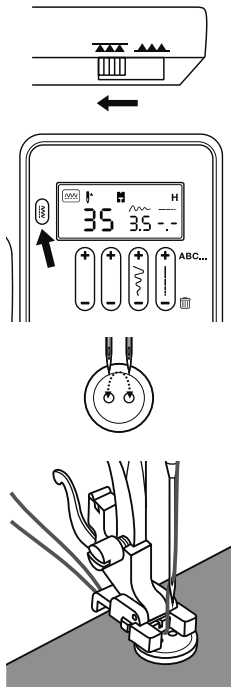

1. Soltar los dientes de alimentación moviendo Control de Dientes de Alimentación hacia ajustes. (Ver página 8)
2. Quite el Prensatejas Multipropósito y coloque el Pie de Pagado de Botones. (Ver página 29)
3. Coloque la Modo de botón de selección para seleccionar y número de puntada 35.
4. Puede ser necesario ajustar el ancho de la puntada a entre 2.5 y 4.5 dependiendo de la distancia entre los dos agujeros del botón. Ajuste la anchura pulsando la + o - derecha del botón de la Ancho de la Puntada.
5. Coloque el botón en la tela, luego alinee el botón debajo del frente de Pie Botones de modo que aparezcan los dos orificios del botón en el frente del pie. Gire el volante para que la aguja le borra la izquierda y agujeros derecha del botón.
6. Comience a coser a una velocidad baja. La máquina de coser se detiene automáticamente después de coser puntadas de refuerzo. Para añadir estabilidad al botón, repita el paso 6 si es necesario.
7. Tire del hilo superior al final de la costura por el revés de la tela y luego atar.



Deslice la palanca de alimentación de dientes impelentes de regreso a la posición cuando el botón este cosido completamente. Gire el volante hacia usted para subir los dientes alimentación.

⚠️ Apague la máquina antes de cambiar la aguja.

Cambie la aguja con regularidad, especialmente si muestra signos de desgaste que resultan en problemas. Las agujas pueden mostrar signos de desgaste cuando ve rasgones en la tela o escucha un ligero sonido "pop" mientras cose.

Si la aguja se dobla (A), la punta se daña (B) o la aguja se mella (C), debe reemplazarla con una nueva aguja y desechar la vieja.

Generalmente, la aguja debe reemplazarse cada 4 proyectos o aproximadamente cada 16 horas de tiempo de costura.

También es importante usar el tipo correcto de aguja para la tela que este cosiendo (Vaya a www.singerco.com para ver la guía de puntadas)

Para mejores resultados, use agujas **SINGER®** en su máquina de coser **SINGER®**.

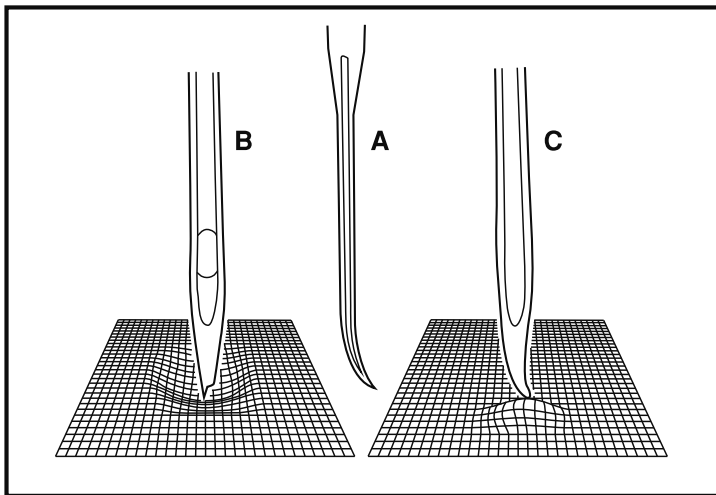

Afloje el tornillo sujeta aguja (A) girando el tornillo hacia usted.

Inserte la nueva aguja, asegurándose que el lado plano de la parte superior de la aguja esté hacia la parte de atrás de la máquina (B).

Inserte la nueva aguja hasta el fondo (C).

Apriete el tornillo sujeta aguja (A) con firmeza girándolo hacia atrás.

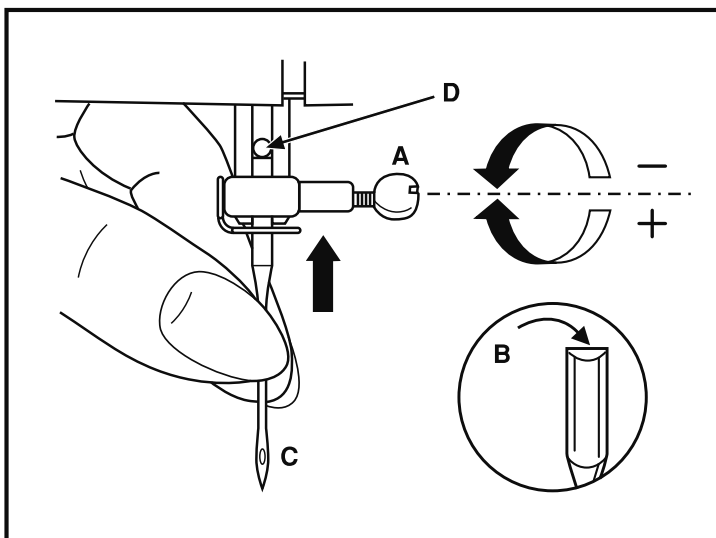

⚠️ Apague la máquina antes de cambiar el prensatelas.

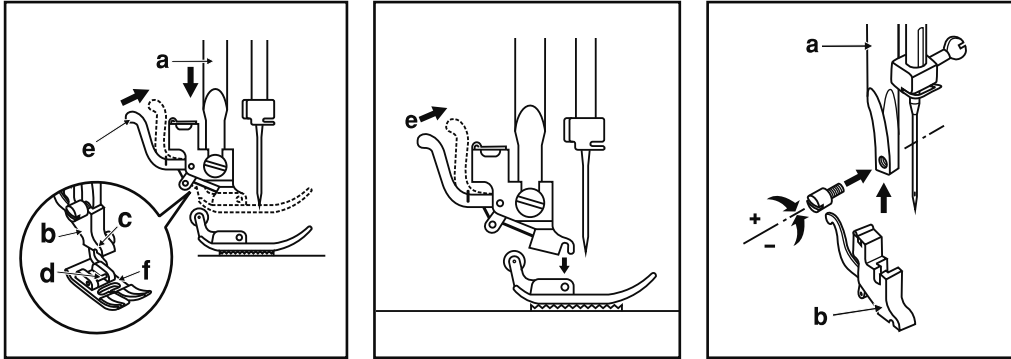

Antes de cambiar el prensatelas, levante el alza prensatelas. El sujeta prensatelas (b) está sujeto a la barra presionadora (a). El prensatelas (f) tiene un perno (d) que une con el sujeta prensatelas, algunas veces llamado zanco (b). El zanco tiene una ranura (c) en su parte inferior, el cual se conecta al prensatelas.

Para quitar el prensatelas del zanco, presione la palanca (e) en la parte de atrás del zanco. El pie se liberará. Baje el alza prensatelas, colocando la ranura del zanco debajo sobre el perno. El pie se enganchará.

Algunos prensatelas opcionales requieren que quite el zanco de la máquina. Para quitar el zanco de la máquina (ver arriba), afloje y quite el tornillo que sostiene el prensatelas en la barra presionadora (a), entonces puede quitar el zanco (b). Para colocar de nuevo el zanco, colóquelo en la barra presionadora, luego ponga de nuevo el tornillo.

➔ Esta máquina tiene un zanco bajo con prensatelas insertable. Cuando adquiera prensatelas y aditamentos adicionales para su máquina, busque el tipo zanco bajo insertable.

Dos Paso Adicional de Elevación Del Prensatelas

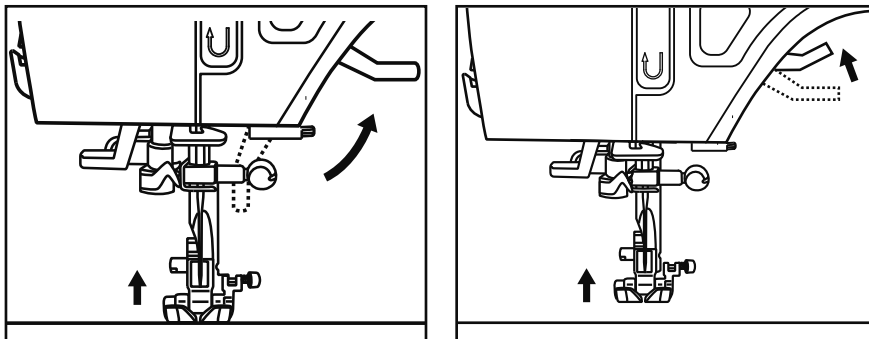

El máquina está equipado con un elevador del prensatelas de dos pasos.

1. El elevador del pie prensatela sube y baja el prensatelas.
2. Al coser varias capas de tejido o tela pesada, el prensatelas se puede elevar a un segundo nivel para facilitar la colocación de la tela.
3. Cuando se planteó al primer nivel, el pase es de 1/4 de pulgada (6 mm), cuando se eleva al nivel 2, el pase es de 5/8 de pulgada (9 mm).

Pie De Costura Fácil

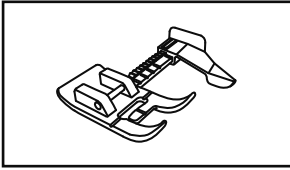

La máquina puede incluir El Pie de Costura Fácil.

El Pie de Costura Fácil tiene una guía para ayudarle a coser las uniones de tela con más precisión en todo momento. El pie tiene una extensión marcada con los márgenes de costura más populares y una guía de la tela movable que se puede ajustar en donde quiera para el proyecto que esté haciendo.

1. Coloque el Pie de Costura Fácil
2. Seleccione la Puntada Recta.
3. Con la aguja situada en la posición central, utilice la guía para seleccionar 3/8", 1/2", 5/8", 3/4", y hasta 1" márgenes de costura (en pulgadas).
4. Coloque la tela debajo del pie, alineando los bordes cortados con la guía en el pie. Baje la palanca del prensatelas, luego cosa normalmente.

Guía De Borde/Acolchados

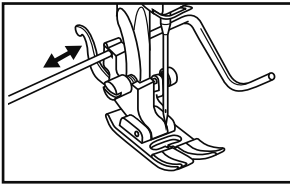

La máquina puede incluir un Guía de Borde/Acolchados.

Para colocar la guía deslizarse en la ranura como se ilustra. Ajustar la posición dependiendo de la técnica que está haciendo.

Pie con Botón de Bloqueo

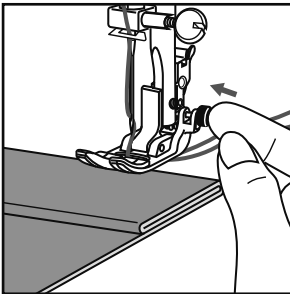

Para una alimentación uniforme al coser sobre costuras gruesas, pulse el botón negro localizado del lado derecho del prensatelas universal (T).

Al acercarse a la costura gruesa, baje la aguja en la tela girando el volante hacia usted.

Levante el prensatelas, delicadamente sostenga la punta del pie y empuje el botón negro, esto asegurará el prensatelas en una posición horizontal.

El botón negro se liberará automáticamente después de coser algunas puntadas.

Pie De Doblado Invisible

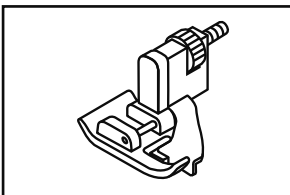

Para coser una puntada invisible elástica seleccione el número 12 para telas tejidas, de punto número 17 para tejidos elásticos.

1. Una el dobladillo invisible (F).
2. Seleccione la puntada invisible.
3. Coloca el dobladillo doblado debajo del pie y coser la costura.

Visite www.singerco.com para obtener más información sobre las aplicaciones de la dobladillo invisible.

Pie de Avance Simultaneo

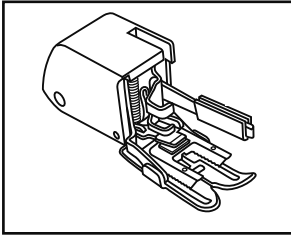

La máquina puede incluir un pie de avance simultaneo.

El pie de avance simultaneo iguala el transporte de las capas de tejido superior e inferior y mejora el ajuste de cuadros escoceses, rayas y diseños. Este prensatelas le ayudará a prevenir el transporte no uniforme de tejidos muy difíciles.

1. Coloque el pie a la espiga de la máquina. El brazo del pie de avance simultaneo debe montarse sobre el eje del tornillo de fijación de la aguja.
2. Ajuste la máquina para el número de puntadas rectas 01 y empezar a coser.

Pie Punta Abierta

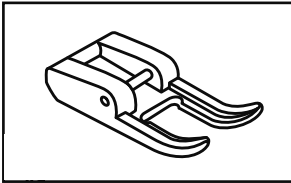

La máquina puede incluir un pie punta abierta.

Se puede utilizar para el adorno decorativo. Debido a que la parte delantera del pie está abierta, permite una mejor vista de la zona de costura.

1. Coloque el pie de punta abierta.
2. Ajuste la máquina a la puntada decorativa deseada y comenzar a coser.

Pie de Cordoncillo

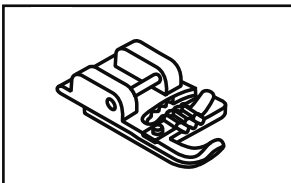

La máquina puede incluir un pie de cordoncillo.

Este pie está diseñado para aplicar cordones finos como adorno decorativo. Utilice una puntada zigzag (06) o una Multistitch zigzag (07) de la puntada de aplicar el cable.

1. Coloque el pie de cordoncillo.
2. Deslizamiento de una a 3 cables a izquierda en las ranuras en la parte superior del pie. Anudar los extremos de los cables y deslizarse por debajo del pie y de la parte posterior de aproximadamente 2 pulgadas (5 cm).
3. Seleccione la puntada, ajustar el ancho de necesario y empezar a coser.

Pie de la Cremallera

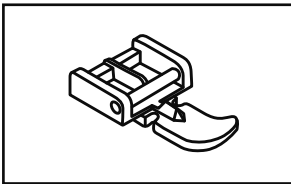

La máquina puede incluir un pie de cremallera.

Se utiliza junto con una puntada recta para aplicar cremalleras centrados y bañadas.

1. Coloque el pie de cremallera.
2. Una el lado izquierdo del pie de la cremallera cuando se cose el lado derecho de la cremallera.
3. Coloque la parte derecha del pie para cremalleras para coser el lado izquierdo de la cremallera.

Visite www.singerco.com para obtener más información sobre las aplicaciones de la cremallera.

1. El hilo hace bucles por el lado de abajo de la tela
2. El hilo bobina aparece en la parte superior de la tela
3. El hilo superior se rompe
4. El hilo se deshilacha
5. El hilo se amontona al inicio
6. Se saltan las puntadas
7. Dificultades en el devanado de la bobina
8. Se rompe el hilo bobina
9. Se rompen las agujas
10. Las puntadas están distorsionadas
11. La tela se frunce
12. La tela se enrolla debajo de las puntadas
13. La máquina no avanza la tela
14. No funciona el ensartador de aguja
15. Mucho ruido cuando se cose
16. La máquina no funcionará

1. EL HILO HACE BUCLES POR DEBAJO DE LA TELA

Causa Probable: Bucles de hilo debajo de la tela siempre es indicador de que el hilo superior no está correctamente ensartado. Esto sucede cuando el hilo superior no está bien colocado en el mecanismo de tensión y no se ha ensartado por la palanca tira hilo.

Solución: Ensarte de nuevo la máquina, asegurándose levantar el alza prensatelas antes de ensartar, así el hilo puede asentar adecuadamente en el mecanismo de tensión y la palanca tira hilo. (Ver página 15)

Para saber si ha reensartado correctamente la máquina, intente esta simple prueba:

- Levante el eleva prensatelas y ensarte la parte de arriba de la máquina.
- Ensarte la aguja, pero no ponga aún el hilo debajo del prensatelas. Conforme jala el hilo superior a la izquierda, debe jalarse con libertad.
- Baje el prensatelas. Conforme jala el hilo superior a la izquierda, debe sentir resistencia. Esto significa que se ha ensartado correctamente.
- Pase el hilo por debajo del prensatelas y luego jale el hilo bobina. Deslice ambos extremos de hilo debajo del prensatelas hacia atrás. Baje el prensatelas y comience a coser.

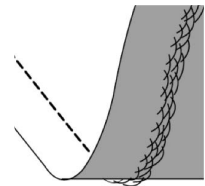

Si baja el eleva prensatelas, pero el hilo aún se jala con libertad (no siente diferencia sea que el prensatelas esté arriba o abajo), significa que está mal ensartado. Quite el hilo superior y vuelva a ensartar la máquina.

2. EL HILO BOBINA SE VE EN LA PARTE DE ARRIBA DE LA TELA

Causa Posible: Demasiada tensión en el hilo superior.

Solución: Reduzca la tensión del hilo superior. (Ver página 19)

Causa Posible: La ruta del hilo está obstruida, agregándole tensión extra al hilo.

Solución: Revise que la ruta del hilo superior no esté obstruida y el hilo se mueva con libertad por la ruta de hilo. (Ver página 15)

Causa Posible: El hilo bobina no tiene tensión de la caja bobina.

Solución: Ensarte de nuevo la bobina. (Ver página 14)

3. SE ROMPE EL HILO SUPERIOR

Causa Posible: Ruta de hilo obstruida.

Solución: Revise si hay hilo atrapado en el carrete de hilo (nudos y bolas en el carrete) o detrás del poste carrete o tapa carrete (si el hilo se ha salido detrás de la tapa carrete no puede alimentarse con libertad por la ruta de la máquina). (Ver página 15)

Causa Posible: La máquina no está bien ensartada.

Solución: Quite completamente el hilo superior, levante el prensatelas, reensarte la máquina asegurándose que el hilo esté en la palanca tira hilo (levante la palanca tira hilo a su posición más alta girando el volante hacia usted). (Ver página 15)

Causa Posible: Demasiada tensión superior.

Solución: Reduzca la tensión del hilo superior. (Ver página 19)

4. EL HILO SE DESHILACHA

Causa Posible: El hilo es viejo o de mala calidad.

Solución: Ensarte de nuevo la parte superior de la máquina y bobina con hilo de calidad. (Ver página 15)

Causa Posible: La aguja está vieja o gastada o es del tipo o tamaño correcto para el hilo que se está usando. Aunque parece que la máquina deshilacha el hilo, usualmente es la aguja la causa. Si la aguja está vieja o gastada o si es muy pequeña para el espesor del hilo, el ojo de la aguja puede causar que el hilo se deshilache.

Solución: Cambie por una aguja nueva del tamaño correcto para el espesor/peso del hilo que se está usando. (Ver página 28)

5. EL HILO SE AMONTONA AL INICIO

Causa Posible: Los hilos superior y bobina no se han colocado adecuadamente debajo del prensatelas antes de comenzar a coser.

Solución: Asegúrese que tanto el hilo superior y bobina estén bajo el prensatelas y hacia atrás antes de comenzar a coser. (Ver página 23)

Causa Posible: Inicio la costura sin tela debajo del prensatelas.

Solución: Coloque tela debajo del prensatelas, asegúrese que la aguja entre en la tela; ligeramente sostenga ambas hebras por unas cuantas puntadas. (Ver página 23)

6. SE SALTAN LAS PUNTADAS

Causa Posible: Aguja mal insertada.

Solución: Revise que el lado plano de la aguja esté hacia atrás de la máquina y la aguja esté insertada en su totalidad, luego apriete el tornillo sujeta aguja. (Ver página 28)

Causa Posible: Aguja incorrecta para el tipo de tela a coser.

Solución: Use el estilo y tamaño adecuado de aguja para la tela. (visite www.singerco.com para información Guía de Referencia de Puntadas)

Causa Posible: Aguja doblada, mellada o dañada.

Solución: Deseche la aguja y coloque una nueva. (Ver página 28)

7. DIFICULTADES EN DEVANADO DE BOBINA

Causa Posible: Hilo bobina devanado muy suelto en la bobina.

Solución: Rebobine la bobina, asegurándose que el hilo esté tenso en el disco de tensión de devanado de bobina. (Ver página 13)

Causa Posible: El eje de devanado de bobina mal colocado, por tanto la bobina no se devana.

Solución: La bobina se devana mal porque el extremo del hilo no se sostiene al inicio del proceso de devanado. (Ver página 13)

Causa Posible: La bobina se devana mal porque el extremo del hilo no se sostiene al inicio del proceso de devanado.

Solución: Antes de comenzar a devanar, sostenga el extremo del hilo (que sale de la bobina) con firmeza, permitiendo que se llene parcialmente la bobina, luego para para cortar la hebra cerca de la bobina. (Ver página 13)

8. SE ROMPE EL HILO BOBINA

Causa Posible: Hilo bobina mal ensartado.

Solución: Revise que la bobina se coloque correctamente en el porta bobina. (Ver página 14)

Causa Posible: La bobina se devana mucho o desaparece.

Solución: El hilo bobina puede no estar bien colocado en el disco de tensión de devanado de bobina durante el proceso de devanado de la bobina. (Ver página 13)

Causa Posible: Suciedad o pelusa en el porta bobina.

Solución: Limpie el portabobina. (Ver página 37)

Causa Posible: Se usan bobinas equivocadas.

Solución: Use bobinas **SINGER®** del mismo estilo que las que vienen con su máquina, no las sustituya. Su máquina viene con bobinas transparentes Clase 15.

9. SE ROMPE LA AGUJA

Causa Posible: Aguja doblada, mellada o dañada.

Solución: Deseche la aguja, inserte una nueva. (Ver página 28)

Causa Posible: Tamaño erróneo de aguja para la tela.

Solución: Inserte la aguja adecuada para el tipo de tela. (visite www.singerco.com para información Guía de Referencia de Puntadas)

Causa Posible: La máquina no está bien ensartada.

Solución: Vuelva a ensartar completamente la máquina. (Ver página 15)

Causa Posible: La tela se “empuja” o se “jala”.

Solución: No jale/empuje manualmente la tela para coser, permita que los impelentes de la máquina jalen la tela bajo el prensatelas mientras usted sólo la guía. (Ver página 23)

10. PUNTADAS DISTORSIONADAS

Causa Posible: Está “empujando” o “jalando” la tela.

Solución: No empuje o jale manualmente la tela, permita que los impelentes de la máquina jalen la tela debajo del prensatelas conforme usted la guía.

Causa Posible: Ajuste incorrecto de largo puntada.

Solución: Revise el manual para los ajustes correctos de largo/ancho puntada. (visite www.singerco.com para información Guía de Referencia de Puntadas)

Causa Posible: Puede ser necesario usar entretela.

Solución: Coloque entretela debajo de la tela. (ver Apéndice)

11. LA TELA SE FRUNCE

Causa Posible: Demasiada tensión en hilo superior.

Solución: Reduzca la tensión del hilo superior. (Ver página 19)

Causa Posible: El largo puntada es demasiado corto para la tela a coser.

Solución: Aumente el largo puntada. (visite www.singerco.com para información Guía de Referencia de Puntadas)

Causa Posible: Estilo incorrecto para el tipo de tela.

Solución: Use el estilo correcto de aguja. (visite www.singerco.com para información Guía de Referencia de Puntadas)

Causa Posible: Aguja demasiado larga para la tela.

Solución: Cambie a una aguja más pequeña. (Ver página 28)

12. LA TELA SE ENROLLA DEBAJO DE LAS PUNTADAS

Causa Posible: La tela no está bien estabilizada para la densidad de las puntadas (por ejemplo, aplicación en puntada satén).

Solución: Coloque entretela debajo de la costura para ayudar a mantener las puntadas sin enrollarse, formando un fruncido en la tela. (ver Apéndice)

13. LA MÁQUINA NO AVANZA LA TELA

Causa Posible: El prensatelas no se ha bajado en la tela después de ensartar.

Solución: Baje el prensatelas antes de comenzar a coser. No “empuje” o “jale” la tela conforme cosa.

Causa Posible: Los impelentes están rebajado.

Solución: Si los impelentes están rebajado, tienen que ser levantado resumir la costura regular.

Causa Posible: El largo puntada está en cero.

Solución: Aumente el ajuste de largo puntada.

14. EL ENSARTADOR NO ESTÁ FUNCIONANDO

(para modelos con ensartador automático de aguja integrado)

Causa Posible: La aguja no está en la posición correcta.

Solución: Levante la aguja a su posición más alta girando el volante hacia usted. (Ver página 16)

Causa Posible: Aguja insertada de forma incorrecta.

Solución: La aguja debe estar bien insertada en el sujetador de aguja. (Ver página 28)

Causa Posible: La aguja está doblada.

Solución: Quite la aguja doblada, inserte una nueva. (Ver página 28)

Causa Posible: Perno gancho dañado.

Solución: El Ensartador de Aguja necesita remplazo; contacte a un centro de servicio **SINGER®** autorizado. Visite www.singerco.com.

15. MUCHO RUIDO CUANDO COSE

Causa Posible: El hilo no está en la palanca tira hilo.

Solución: Ensarte de nuevo la máquina, asegurándose que la palanca tira hilo está en su posición más alta de modo que el hilo pase por el ojo de la palanca tira hilo - gire el volante hacia usted para levantar la palanca tira hilo a su posición más alta para el ensartado. (Ver página 15)

Causa Posible: Ruta del hilo obstruida.

Solución: Revise que el hilo no esté atrapado en el carrete de hilo o detrás de la tapa hilo. (Ver página 15)

16. LA MÁQUINA NO FUNCIONA

Causa Posible: El eje del devanador de bobina está activado cuando trata de coser.

Solución: Desactive el eje del devanador de bobina. (Ver página 13)

Causa Posible: El cable de energía y/o pedal controlador no están bien conectados.

Solución: Asegúrese de que el cable y/o pedal controlador estén bien asentados en la máquina y a la fuente de energía. (Ver página 12)

Causa Posible: Se están usando las bobinas incorrectas.

Solución: Use sólo bobinas **SINGER®** del mismo estilo que vienen con su máquina. (Ver página 11)

Limpiando el Impelente y Área del Gancho

 Antes de limpiar la máquina, desconecte la alimentación quitando la clavija del tomacorriente. Gire el volante para levantar la aguja a su posición más alta. Levante el alza prensatelas.

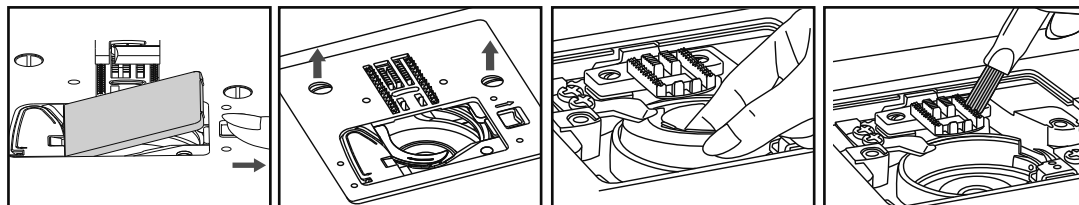

Para lograr la mejor operación posible, es necesario mantener las partes esenciales limpias. Para el uso diario de la máquina, se recomienda que limpie la máquina semanalmente.

1. Retire el prensatelas presionando hacia en la palanca en la parte posterior del prensatelas. (Ver página 28). Retirando el prensatelas va a tener un mayor acceso a la placa aguja y al área de la bobina.
2. Gire el volante hacia usted hasta que la aguja esté en la posición más alta. (La palanca tira hilos debe ser visible en la parte superior de la máquina)
3. Retire los dos tornillos de la placa aguja usando el desarmador en L, incluido en su máquina. Remueva la placa aguja.
4. Retire la bobina de la caja bobina.
5. Tome la caja bobina con su dedo pulgar e índice hacia las 7 en punto. Empuje ligeramente hacia la derecha mientras levanta la caja bobina, ésta se delizará fácilmente fuera de la zona del gancho.
6. Usando la brocha pequeña que está incluida en su máquina, remueva la pelusa del área del gancho, también del área de los dientes.
7. Su máquina ha sido lubricada en la fábrica; como resultado aceitar el área de la caja bobina no es necesario.
8. Para re insertar la caja bobina, asegúrese de que la aguja esté en su posición más alta. (La palanca tira hilos deberá ser visible en la parte superior de la máquina)
9. Sostenga la caja bobina con su dedo pulgar e índice y apunte a las 6 en punto directamente sobre el tornillo izquierdo en la parte central de la caja bobina.
10. Guíe el extremo de la caja bobina debajo de los dientes de alimentación y luego mueva la caja bobina de derecha a izquierda, hasta que se ajuste correctamente en el gancho.
11. Para asegurarse de que la caja bobina esté en la posición correcta, gire el volante hacia usted, el gancho deberá girar libremente en sentido contrario de las manecillas del reloj.
12. Asegúrese de que la aguja esté de nuevo en la posición más alta. Reposicione la placa aguja sobre los dientes de alimentación y asegure en su lugar usando los 2 tornillos que removió anteriormente.
13. Coloque el prensatelas, inserte la bobina y reemplazar la tapa de la bobina. Está listo para coser.

Lámpara de la Máquina

Esta máquina está equipada con iluminación LED, la cual está diseñada para durar el mismo tiempo de vida que la máquina.

Sin embargo está necesita ser reemplazada, por favor comuníquese con su centro local de servicio.

Costura de refuerzo

La costura de refuerzo se usa al comienzo y final de la costura para asegurar que las puntadas no se suelten. Al inicio de la costura realice 3-4 puntadas, luego cosa en reversa otras 3-4 puntadas. Comience a coser hacia adelante de nuevo y continúe la costura hasta el final, luego cosa en reversa 3-4 puntadas, luego hacia adelante para terminar.

Hilvanado

El hilvanado es una costura temporal, cosida con un puntada recta y poca tensión. Esta puntada temporal sostiene las telas, pero con la intención de ser removida. Por ejemplo, hilvane las costuras laterales de una tela falda para revisar el entalle, luego la costura final se cose y la puntada de hilvanado es retirada.

Brazo Libre

Para coser pequeños proyectos tubulares como la pierna de un pantalón, mangas, puños, etc., tiene que quitar el compartimiento de la máquina para tener acceso al brazo libre.

Uso de Entretela

La entretela es un material de especial diseño, cosido entre las telas, usado para proveer estructura adicional a las prendas, por ejemplo, puños, cuellos, etc. Puede usarse en ojales para ayudar a mantener estable la tela mientras se cose.

Borde

El borde de la tela se refiere al borde cortado y usualmente se convierte en el borde sobrante de la costura.

Costura

La costura es la puntada que une dos telas juntas, incluye la línea de puntada principal y el sobrante de la costura.

Sobrante de Costura

El sobrante de costura es la cantidad de tela entre las puntadas y el borde de la tela. El sobrante más utilizado es de 5/8" y 1/2".

Orillado o Acabado de Costura

El acabado u orillado de costura se usa para evitar que el borde de la tela se deshilache.

Entretela

La entretela o estabilizador es un material especial usado para dar apoyo adicional a las puntadas en técnicas especiales como aplicaciones, ojales y más.

Pespunte

El pespunte es una puntada recta que aparece en la parte de arriba de la tela, se usa para refuerzo adicional, adorno o ambos.

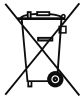

Recuerde que este producto se debe reciclar de un modo seguro en cumplimiento de la legislación nacional pertinente relacionada con los productos eléctricos/electrónicos. No elimine los aparatos eléctricos como residuos urbanos sin clasificar, utilice los centros de recogida selectiva. Para información relacionada con los sistemas de recogida disponibles, póngase en contacto con su entidad local. Cuando sustituya aparatos antiguos por otros nuevos, el distribuidor podría estar obligado por ley a recoger su vieja máquina para reciclarla gratuitamente.

Si se abandonan aparatos eléctricos en un vertedero, pueden producirse fugas de sustancias peligrosas en el terreno y llegar a la cadena alimentaria, dañando su salud y bienestar.



SINGER®

SINGER® es una marca registrada de The **SINGER®** Company Limited o sus afiliados.
©2016 The **SINGER®** Company Limited o sus afiliados. Todos los derechos reservados.



SINGER®

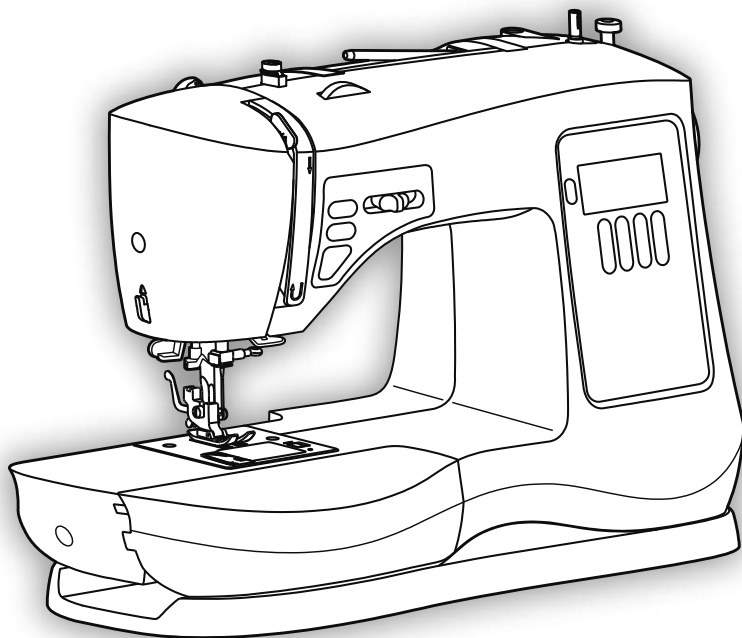

MANUEL D'INSTRUCTION

7640

SINGER vous facilite la couture.™

INTRODUCTION

Bienvenue

Bienvenue à la famille **SINGER**[®] et nos **FÉLICITATIONS** pour votre achat d'une toute nouvelle machine à coudre **SINGER**[®]!

La marque **SINGER**[®] représente la qualité depuis 160 ans. Nous créons nos machines pour tous niveaux de couture pour que la joie de la couture et la création puisse être appréciée par tout le monde. Nous aimerions vous recommander qu'avant d'utiliser votre machine, vous preniez le temps de découvrir les nombreuses caractéristiques et la facilité d'utilisation. Ce manuel comprend des graphismes et instructions étape par étape faciles à comprendre.

1. Un manuel d'instruction avec des graphiques faciles à comprendre et des instructions étape par étape.
2. De l'aide est aussi disponible sur le Web à www.singerco.com.
3. Aide personnalisée à talktous@singerco.com.
4. Si vous préférez nous parler directement, pour de l'aide personnalisée, appelez un de nos assistants de couture **SINGER**[®] au 1-800-474-6437. (Amérique du Nord Seulement)

Nous sommes prêts à vous faciliter la couture! Nous espérons que vous aimerez votre machine à coudre **SINGER**[®].

Bonne Couture!

Cette machine à coudre à usage domestique est conçue pour répondre aux normes IEC/EN 60335-2-28 et UL1594.

CONSIGNES DE SÉCURITÉ IMPORTANTES

Lors de l'utilisation d'un appareil électrique, les précautions de sécurité essentielles doivent toujours être respectées, y compris les suivantes : Lisez attentivement toutes les instructions avant d'utiliser cette machine à coudre à usage domestique. Conservez les instructions dans un lieu approprié près de la machine. Veillez à les transmettre avec la machine si celle-ci est donnée à une autre personne.

DANGER - POUR REDUIRE LE RISQUE DE DECHARGE ELECTRIQUE :

- Vous ne devez jamais laisser une machine à coudre sans surveillance lorsqu'elle est branchée. Débranchez toujours cette machine à coudre de la prise immédiatement après l'avoir utilisée et avant de la nettoyer, d'enlever les capots, de lubrifier ou lorsque vous faites n'importe quels autres réglages mentionnés dans le manuel d'instruction.

AVERTISSEMENT - POUR REDUIRE LE RISQUE DE BRULURES, D'INCENDIE, DE DECHARGE ELECTRIQUE OU DE BLESSURES CORPORELLES :

- Ne laissez personne jouer avec la machine. Il est fortement recommandé de redoubler d'attention lorsque cette machine à coudre est utilisée par ou près d'enfants.
- N'utilisez cette machine à coudre que pour son usage prévu, comme décrit dans ce manuel. N'utilisez que les accessoires recommandés par le fabricant, conformément aux indications fournies dans ce manuel.
- Ne faites jamais fonctionner cette machine à coudre si la prise ou le cordon sont endommagés, si elle ne fonctionne pas correctement ou si elle est tombée par terre ou a été endommagée ou plongée dans l'eau. Retournez la machine au distributeur ou au centre technique le plus proche de chez vous pour toute révision, réparation ou réglage mécanique ou électrique.
- Ne faites jamais fonctionner la machine à coudre si une ou plusieurs ouvertures de ventilation sont bouchées. Évitez toute présence de peluche, poussières, chutes de tissus dans la ventilation ou dans la pédale de commande.
- N'approchez pas les doigts des parties mobiles, en particulier au niveau de la zone située autour de l'aiguille de la machine.
- Utilisez toujours la plaque à aiguille appropriée. L'utilisation d'une plaque inappropriée risquerait de briser les aiguilles.
- N'utilisez jamais d'aiguilles tordues.
- Ne tirez pas sur le tissu et ne le poussez pas pendant la couture. Vous éviterez ainsi de faire dévier l'aiguille puis de la casser.

INTRODUCTION

Importantes Consignes de Sécurité

- Portez des lunettes de sécurité.
- Éteignez la machine (interrupteur sur "O") lors des réglages au niveau de l'aiguille, par exemple : enfilage de l'aiguille, changement d'aiguille, bobinage de la canette, changement de pied presseur, etc.
- Ne faites jamais tomber, ni glisser un objet dans les ouvertures.
- N'utilisez pas la machine à l'extérieur.
- N'utilisez pas votre machine à proximité de bombes aérosols ou de vaporisateurs, ou lorsque de l'oxygène est administré.
- Pour débrancher, commencez toujours par éteindre votre machine (interrupteur sur "O"), puis retirez la prise du secteur.
- Ne débranchez pas la machine en tirant sur le cordon. Pour débrancher, saisissez la prise et non le cordon.
- La pédale est utilisée pour faire fonctionner la machine. Évitez de placer d'autres objets sur la pédale.
- N'utilisez pas la machine si elle est mouillée.
- Si le voyant LED est endommagé ou cassé, il doit être remplacé par le fabricant ou son agent de service, ou toute autre personne qualifiée, afin d'éviter les risques.
- Si le cordon de la pédale est endommagé, il doit être remplacé par le fabricant ou son agent de service, ou toute autre personne qualifiée, afin d'éviter les risques.
- Cette machine est équipée d'une double isolation. N'utilisez que des pièces détachées d'origine. Voir les instructions relatives à l'entretien des appareils à double isolation.

CONSERVEZ CES INSTRUCTIONS

POUR L'EUROPE UNIQUEMENT :

Cet appareil peut être utilisé par des enfants de plus de 8 ans ainsi que des personnes ayant des capacités physiques, sensorielles ou mentales réduites ou un manque d'expérience et de connaissances, s'ils sont supervisés ou ont reçu des instructions quant à l'utilisation de l'appareil en toute sécurité et s'ils comprennent les éventuels risques encourus. Les enfants ne doivent pas jouer avec l'appareil. Le nettoyage et l'entretien à réaliser par l'utilisateur ne doivent pas être effectués par des enfants sans surveillance.

Le niveau sonore en conditions normales est inférieur à 75 dB(A).

La machine ne doit être utilisée qu'avec une pédale du type C-8000 fabriquée par ZENG HSING TAIWAN, LTD.

POUR LES PAYS HORS EUROPE :

Cette machine à coudre n'est pas destinée à être utilisée par des personnes (y compris des enfants) ayant des capacités physiques, sensorielles ou mentales réduites ou un manque d'expérience et de connaissances, sauf si une personne responsable de leur sécurité les surveille ou les aide à utiliser la machine à coudre. Ne laissez pas les enfants jouer avec la machine à coudre.

Le niveau sonore en conditions normales est inférieur à 75 dB(A).

La machine ne doit être utilisée qu'avec une pédale du type C-8000 fabriquée par ZENG HSING TAIWAN, LTD.

ENTRETIEN DES PRODUITS ÉQUIPÉS D'UNE DOUBLE ISOLATION

Une machine à double isolation est équipée de deux systèmes d'isolation au lieu d'une mise à la terre. Aucun branchement à la terre n'est livré avec un produit à double isolation et ne doit non plus y être ajouté. L'entretien d'un produit à double isolation nécessite une attention toute particulière ainsi qu'une bonne connaissance technique et doit obligatoirement être effectué par du personnel qualifié. Les pièces détachées d'un appareil à double isolation doivent être des pièces d'origine. La mention "DOUBLE ISOLATION" doit figurer sur tout appareil équipé d'une double isolation.

INTRODUCTION

Table des Matières

INTRODUCTION	2-6
Bienvenue	2
Importantes Consignes de Sécurité	3-5
Table des Matières	6
1. À PROPOS DE VOTRE MACHINE	7-11
Parties Avant Principales de la Machine	7
Parties Arrière Principales de la Machine	8
La Surface de l'Aiguille et du Pied presseur	9
Le Compartiment de Rangement Amovible	10-11
2. PRÉPARATIFS DE LA COUTURE	12-17
Mettre en Marche votre Machine	12
Remplissage de la Canette	13
Mise en Place de la Canette	14
Enfilage de Fil Supérieur	15
Enfileur de Chas d'Aiguille	16
Rappel du Fil Inférieur	17
3. DÉBUTER LA COUTURE	18-31
Avant de Débuter la Couture	18
Réglage du Point	19
Bouton D'opération et Bouton de Fonction	20
Écran LCD	20
Combinaison de Caractères dans la Mémoire	21
Sélection de Points	22
La Couture au Point Droit	23
Couture D'un Point Décoratif	24
Couture d'un point extensible	25
Couture d'une Boutonnière en 1-étape	26
Couture d'un Bouton	27
Insérez et Remplacez une Aiguille	28
Remplacement du Pied Presseur	29
Relève de Support de Pied Presseur à Deux Étapes	29
Pied Presseur	30-31
4. DÉPANNAGE & ENTRETIEN	32-37
Dépannage	32-36
Entretien	37
5. ANNEXE - GLOSSAIRE	38
Lexique des Termes de Machine à coudre	38

Définition des mots clé que vous retrouvez dans ce manuel:



= REMARQUE = Information utile.



= ATTENTION = Peut provoquer des blessures.



= IMPORTANT = Affecte les résultats de couture.

Pour nous assurer que l'on vous fournit toujours les dernière tendances de couture, le fabricant se réserve le droit de changer l'apparence, la conception ou les accessoires de cette machine à coudre lorsque considéré nécessaire.

SINGER® & Singer vous facilite la couture est une marque enregistré de The **SINGER®** Company Limited ou de ses sociétés affiliées.

© 2016 The **SINGER®** Company Limited ou ses sociétés affiliées. Tous droits réservés.

À PROPOS DE VOTRE MACHINE

Parties Avant Principales de la Machine

1

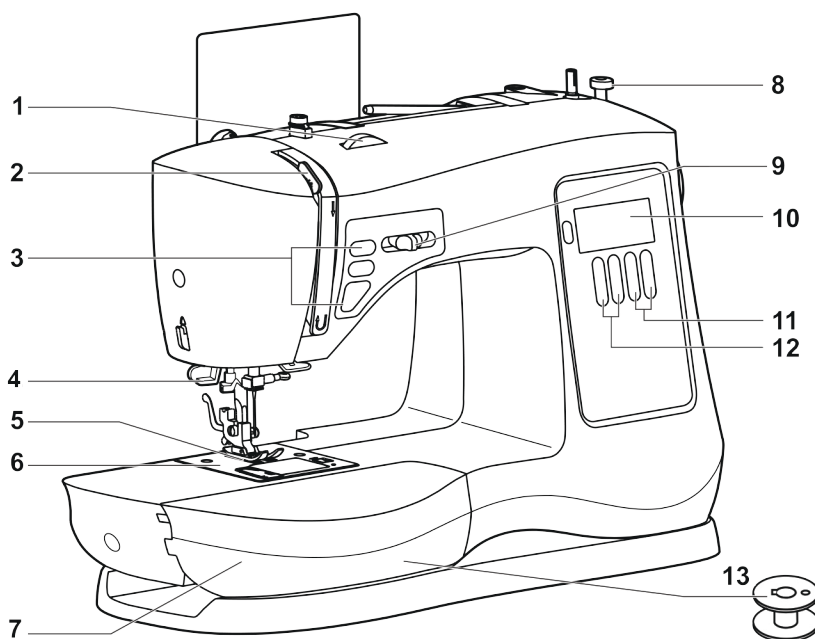

1. **LE CADRAN DE LA TENSION DU FIL** vous permet de sélectionner la tension appropriée pour le point, le fil et le tissu utiliser. (Voir Page 19)
2. **LE RELEVEUR DE FIL** contrôle le débit du fil supérieur pendant la couture. (Voir Page 15)
3. **LES BOUTONS D'OPÉRATION** contrôle la position haut/bas de l'aiguille, les fonctions Démarrer/ Arrêter et, ainsi que la fonction inverse. (Voir page 20)
4. **LE LEVIER DE L'ENFILEUR DE CHAS D'AIGUILLE** est utilisé pour engager l'enfileur de chas d'aiguille. (Voir Page 16)
5. **LE PIED PRESSEUR** retient le tissu contre le mécanisme d'entraînement, faisant déplacer le tissu, pour vous, en dessous du pied lorsque vous cousez. (Voir Page 29)
6. **LA PLAQUE D'AIGUILLE** comporte des lignes guide pour vous aider à coudre des lignes droites. (Voir Page 9)
7. **LE COMPARTIMENT DE RANGEMENT AMOVIBLE** vous procure une surface de couture plane, un espace de remisage pour les accessoires et procure un accès pour la couture à main libre. (Voir Page 10)
8. **LA BUTÉE D'ARRÊT DU BOBINAGE** détecte lorsque la canette est pleine et désengage le mécanisme de bobinage automatiquement. (Voir Page 13)
9. **CURSEUR RÉGULATEUR DE LA VITESSE** faites glisser ce curseur pour changer la vitesse de couture. (Voir page 20)
10. **ÉCRAN LCD** visuellement affiche le nombre de points, la longueur du point ou la largeur du point en fonction de mode sélectionné. (Voir Page 20)
11. **BOUTONS DE FONCTION** contrôlent la sélection du point, la largeur du point et la longueur du point, ainsi que la mémoire de motif. (Voir page 21 et 22)
12. **LEVIER BOUTONNIÈRE 1- ÉTAPE** est abaissé pour la boutonnière et détermine automatiquement la longueur de la boutonnière. (Voir page 20 et 22)
13. **CANETTE** comporte le fil qui sert à former la couture qui apparaît en dessous du tissu. (Voir Page 14)

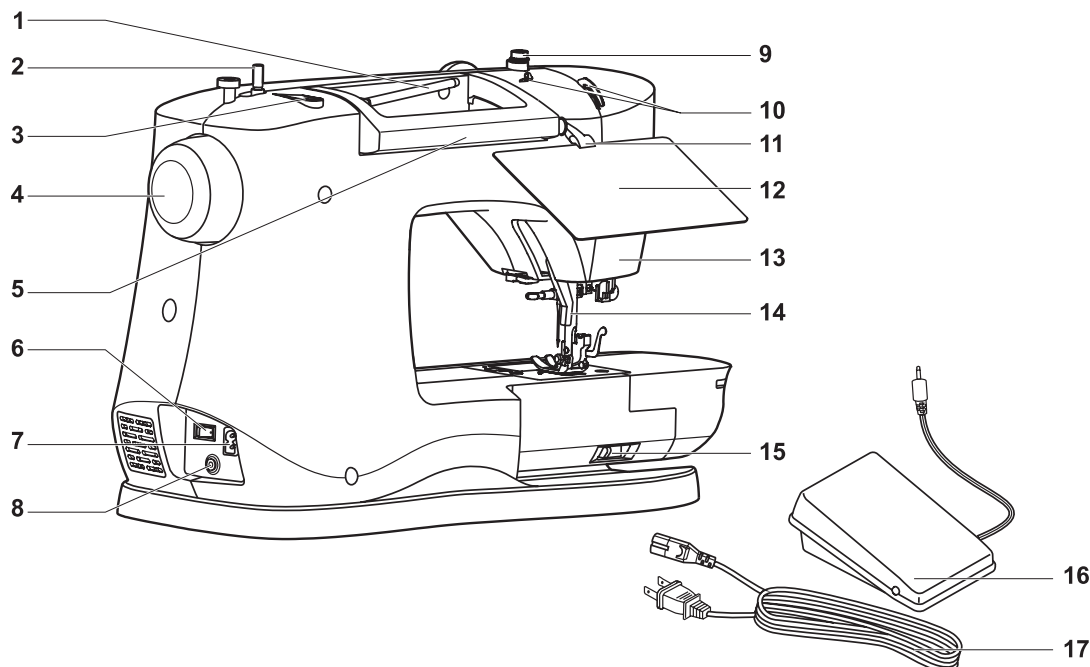

1. **LE PORTE-BOBINE HORIZONTAL** supporte le fil ainsi que le chapeau de bobine pour le fil supérieur.
2. **L'AXE DU BOBINEUR** supporte la canette lorsqu'elle se remplit. (Voir Page 13)
3. **LE TROU POUR LE DEUXIÈME PORTE-BOBINE** est utilisé pour introduire un porte-bobine additionnel (en option), pour utiliser une bobine de fil placée en position verticale ou pour coudre avec deux bobines de fil en même temps pour la couture à double-aiguille.
4. **LE VOLANT (TOUJOURS LE FAIRE TOURNER VERS VOUS)**, contrôle le mouvement de l'aiguille ainsi que le releveur de fil.
5. **LA POIGNÉE** est utilisée pour transporter la machine.
6. **L'INTERRUPTEUR MOTEUR/LUMIÈRE** met, simultanément, la machine en marche tout en allumant la lumière. (Voir Page 12)
7. **LA PRISE D'ALIMENTATION PRINCIPALE** est utilisée pour brancher la corde de l'alimentation/rhéostat. (Voir Page 12)
8. **CONNECTEUR DU RHÉOSTAT** est l'endroit où le rhéostat se branche à la machine. (Voir page 12)
9. **LE DISQUE DE TENSION DU BOBINEUR** retient parfaitement le fil pour assurer un bobinage égal et en douceur. (Voir Page 13)
10. **LES GUIDES-FIL PRÉ-TENSION** aident à maintenir le débit du fil pendant la couture. (Voir Page 15)
11. **PORTE TABLEAU DE POINT** est inséré dans le côté gauche de la poignée pour tenir le tableau de point.
12. **TABLEAU DE POINT** montre tous les points disponibles pour faciliter la sélection. Ce tableau est rangé dans le sac où se trouve le manuel d'instruction.
13. **LA PLAQUE FRONTALE** renferme et protège le mécanisme intérieur de la machine.
14. **LE LEVIER DU PIED PRESSEUR** soulève et abaisse le pied presseur. Il est soulevé pour enfile la machine et abaissé pour coudre. (voir Page 29)
15. **LEVIER D'ABAISSEMENT DES GRIFFES** déplace les griffes vers le haut pour la couture normale et vers le bas pour fixer un bouton. (Voir Page 27)
16. **LE RHÉOSTAT** contrôle la vitesse de couture dépendamment de la pression exercée par l'utilisateur. (Voir Page 12)
17. **CORDON D'ALIMENTATION** branche la machine à la source d'alimentation. (Voir Page 12)

La Surface de l'Aiguille et du Pied presseur

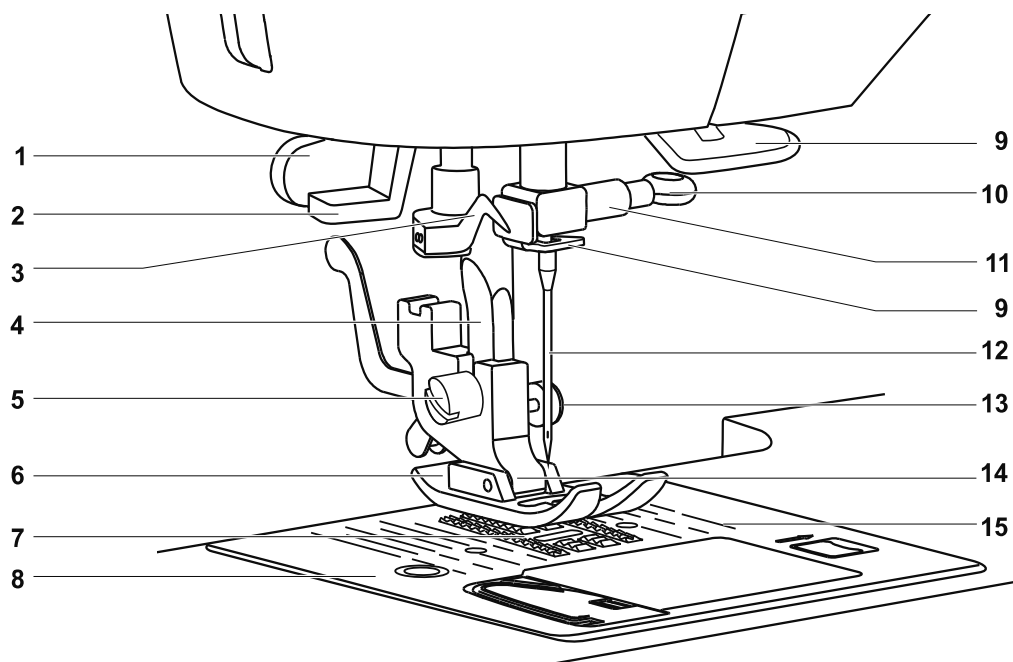

1. **LE LEVIER DE BOUTONNIÈRE UNE ÉTAPE** détermine la longueur de la boutonnière quand il est abaissé. (Voir page 26)
2. **LE LEVIER DE L'ENFILEUR DE CHAS D'AIGUILLE** est utilisé pour engager l'enfileur de chas d'aiguille.
3. **LE GUIDE DE L'ENFILEUR DE CHAS D'AIGUILLE** retient le fil avant de l'insérer dans le crochet d'enfilage.
4. **LA BARRE DU PIED** sert à visser le support du pied presseur.
5. **LA VIS DU PIED PRESSEUR** sécurise le support du pied presseur sur la barre du pied presseur.
6. **LE PIED PRESSEUR** retient le tissu contre le mécanisme d'entraînement tout en cousant. Différents pieds presseur sont disponibles, dépendant du tissu à coudre ou des techniques de couture employées. (Voir page 11)
7. **LES GRIFFES D'ENTRAÎNEMENT OÙ LES DENTS D'ENTRAÎNEMENT**, ce qui ressemble à des rangées de dents en dessous du pied presseur, contrôlent le mouvement du tissu sous le pied presseur.
8. **LA PLAQUE D'AIGUILLE** couvre la surface de la canette et procure une espace plane autour du pied presseur pour la couture.
9. **LE GUIDE-FIL** contrôle le déplacement du fil supérieur.
10. **LA VIS DE L'AIGUILLE** sécurise l'aiguille lorsqu'elle est insérée dans le pince-aiguille.
11. **LE PINCE AIGUILLE** retient l'aiguille de la machine en place.
12. **L'AIGUILLE** retient le fil durant la formation du point.
13. **LE BOUTON DE VERROUILLAGE** aide à l'alimentation de coutures épaisses.
14. **LE SUPPORT DU PIED PRESSEUR** retient le pied presseur.
15. **LIGNES GUIDE DE COUTURE** sont utilisées comme référence visuelle pour maintenir le tissu droit lors de la couture. La première ligne est à une distance de 10mm (3/8") de la position centrale de l'aiguille. Les espacements les plus utilisés en couture sont 13mm (1/2") et 16mm (5/8"). L'espacement de couture de 13mm (1/2") est la deuxième ligne guide et la troisième ligne est à 16mm (5/8").

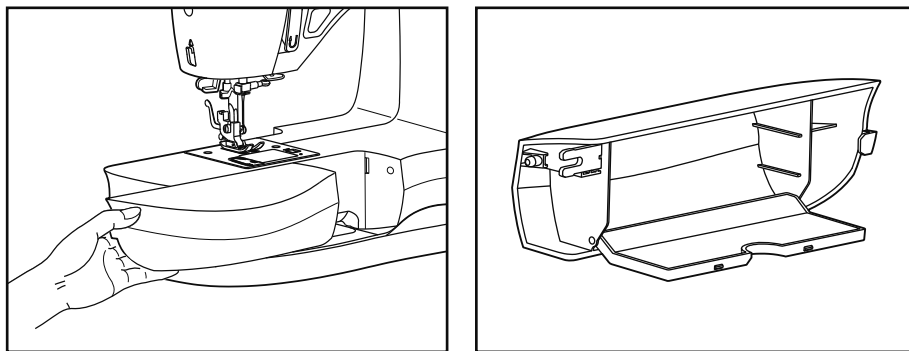

Tenez le compartiment de rangement amovible horizontalement, tirez ensuite vers la gauche pour le retirer de la machine. En ce faisant, vous aurez accès au bras libre, qui facilite la couture des projets cylindriques comme les ourlets de pantalon ou des manches.

De plus, vous trouverez les accessoires de la machine rangés ici. (Voir page 11)

Pour remplacer le compartiment de rangement, tenez-le comme illustré et poussez-le vers la droite.

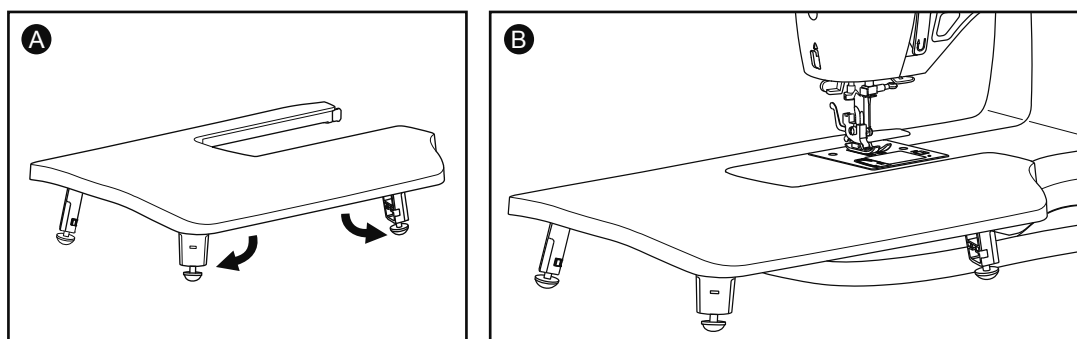

La Table de Rallonge fournit plus d'espace de couture lorsque vous travaillez sur des objets encombrants.

Pour installer, étendre les pieds comme indiqué sur la photo (A)

Retirer le compartiment de rangement amovible et glissez la table sur le bras libre (B)

Les pieds en caoutchouc de la table peuvent être ajustés en tournant à gauche ou à droite pour que la table soit au niveau de la surface sur laquelle vous allez placer votre machine.

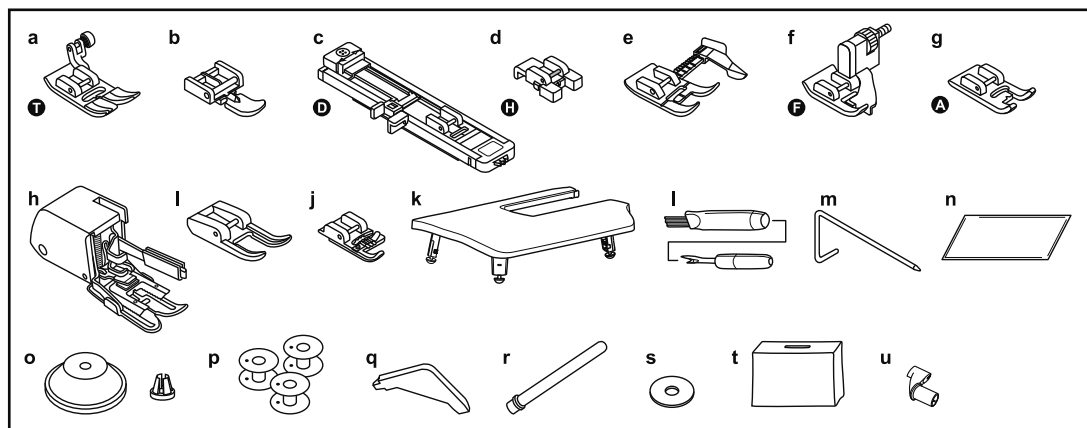

La machine est fournie avec des pieds presseurs et des accessoires standards. La plupart des accessoires se trouvent dans le compartiment de rangement. Le Pied D'entraînement Synchronisé se trouve dans la mousse de polystyrène qui détient la Table de Rallonge.

Les Accessoires Standards Inclus:

- a. Pied Tout Usage (pour la couture normale)
- b. Pied Fermeture Éclair (pour insérer une fermeture éclair)
- c. Pied à Boutonnière (pour confectionner des boutonnières)
- d. Pied Pour Bouton (pour coudre les boutons) (* Ce pied peut être en option avec les machines vendues dans certaines régions)
- e. Pied Couture Facile (pour réaliser les coutures les plus précises) (* Ce pied peut être en option avec les machines vendues dans certaines régions)
- f. Pieds à Ourlet Invisible (pour la finition des vêtements et autre projets)
- g. Pied à Bourdon (pour les points décoratifs)
- h. Pied à Entraînement Synchronisé (pour les tissus difficiles) (* Ce pied peut être en option avec les machines vendues dans certaines régions)
- i. Pied à Pointe Ouverte (pour une meilleure vue de la zone de couture) (* Ce pied peut être en option avec les machines vendues dans certaines régions)
- j. Pied à Cordon (pour l'application de cordon fin) (* Ce pied peut être en option avec les machines vendues dans certaines régions)
- k. Table de Rallonge (pour plus d'espace de couture lorsque vous travaillez sur des objets encombrants)
- l. Découreur/Brosse (pour enlever des points/enlever la mousse)
- m. Guide Bordure/Matelassage (Pour des coutures droites et précises) (* Ce pied peut être en option avec les machines vendues dans certaines régions)
- n. Paquet d'Aiguilles (aiguilles de remplacement)
- o. Chapeaux de Bobine (2 grandeur pour les différents types de bobine)
- p. Canettes (de Classe 15 transparente)
- q. Tournevis en "L" (pour enlever la plaque d'aiguille lors du nettoyage)
- r. Deuxième Porte-Bobine (pour couture à aiguille jumelée)
- s. Feutre Porte-Bobine (pour amortir le rouleau de fil lorsque vous utiliser le porte-bobine)
- t. Couverture Souple (pour protéger votre machine)
- u. Porte Tableau de Point (supporte le tableau de point)

Accessoires Facultatifs:

Certains des pieds presseurs énumérés ci-dessus ne sont pas inclus avec les machines vendues dans certaines régions. Si ces pieds ne sont pas inclus avec votre machine, ils peuvent être achetés séparément. Voir les informations Accessoires Facultatifs ci-dessous.

Pour toutes informations concernant la disponibilité des pieds presseurs additionnels, des attachements et des accessoires pour votre machine visitez le site www.singerco.com.

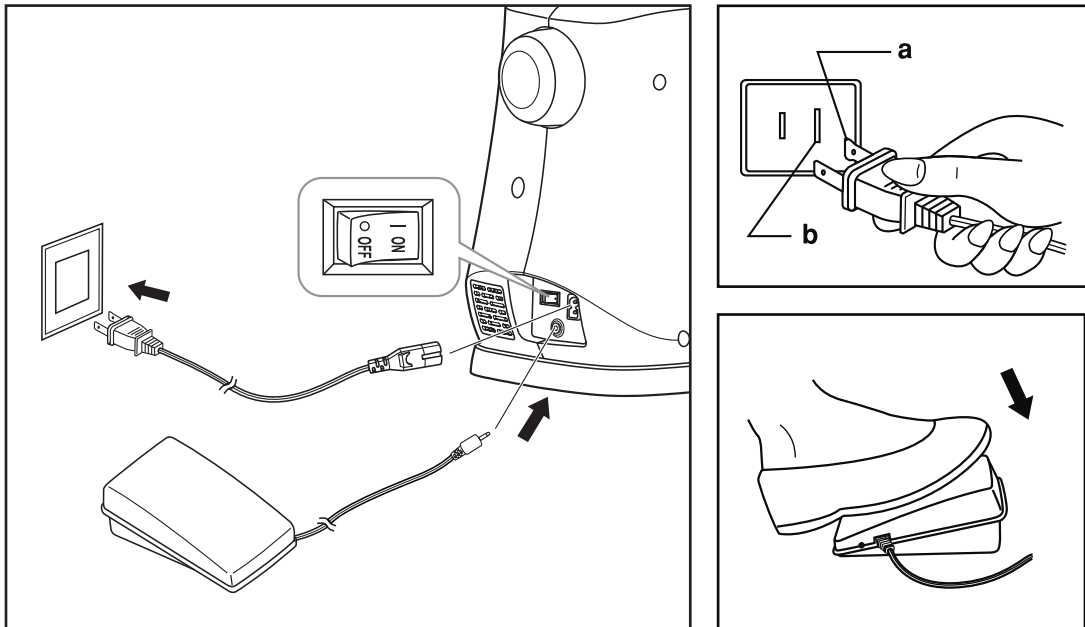

Branchez la fiche du cordon d'alimentation de la machine dans la prise murale comme illustré. Cette machine est équipée d'une fiche polarisée qui doit être utilisée avec une prise murale polarisée appropriée. (a et b)

⚠ Débranchez le cordon d'alimentation lorsque vous n'utilisez pas la machine.

Le Rhéostat

Le rhéostat régularise la vitesse de couture. La machine ne fonctionne pas lorsqu'il est débranché.

Lumière pour la Couture

Déplacez l'interrupteur principal de (o) éteint à (-) allumer pour alimenter la machine et la lumière.

⚠ Pour les machines équipés d'une fiche polarisée (une lame est plus large que l'autre). Pour réduire les risques de décharge électrique, cette fiche ne peut être branchée dans la prise que d'une seule façon. Si la fiche ne peut pas être insérée entièrement dans la prise, tournez la fiche. Si la fiche ne peut toujours pas entrer dans la prise, veuillez contacter un électricien qualifié afin qu'il installe la prise murale appropriée. Ne modifiez la fiche en aucun cas.

⚠ Votre machine à coudre **SINGER**® est réglée pour vous donner le meilleur fini de point à une température ambiante normale. Les températures extrêmement élevées ou basses peuvent affecter le résultat de couture.

⚠ Après la coupure du courant, la puissance résiduelle peut encore rester dans la machine. Cela peut provoquer la lumière de rester allumée pendant quelques secondes tandis que la puissance est consommée. Ce comportement est normal pour un appareil efficace de l'énergie.

Remplissage de la Canette

→ Cette machine utilise des canettes **SINGER®** de Classe 15 transparente. Utilisez seulement ce type de canette, pour votre machine, lorsque vous désirez en acheter de surplus. Ne jamais utiliser des canettes en métal.

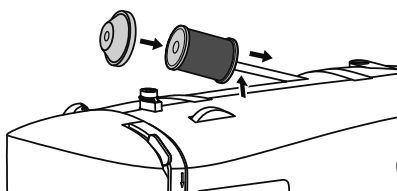

1. Placez la bobine sur la tige et fixez-y le chapeau de bobine correspondant. Le chapeau de bobine doit être assez grand pour couvrir le bout de la bobine de fil pour assurer un débit de fil bien régulier. Pour de petite bobine utiliser le petit chapeau de bobine, que vous retrouverez dans le compartiment de rangement amovible.

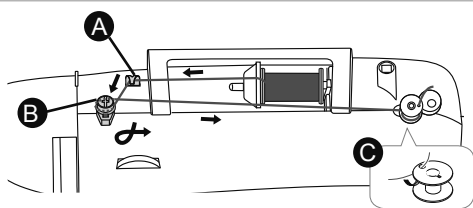

2. (A) Insérez le fil dans le guide sur le dessus de la machine. (B) Bien insérer le fil dans les disques de tension du bobineur pour vous assurer un bobinage égal et en douceur. (C) Faites passer l'extrémité du fil par le trou de la canette, comme indiqué, placer la canette sur l'axe du bobineur.

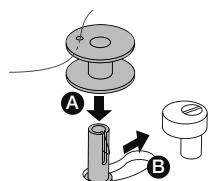

3. Assurez-vous que la canette est insérée fermement en la poussant vers le bas (A). Dans le cas contraire, le fil pourrait s'enrouler en dessous de la canette. Poussez, fermement, la canette et l'axe du dévidoir vers la droite (B). Lorsque l'axe du bobineur est déplacé vers la droite, l'écran LCD affichera le symbole Ⓞ.

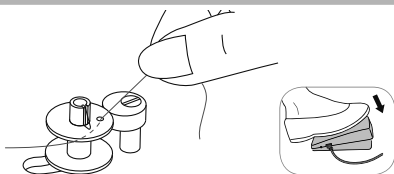

4. Tenir la queue de fil pour vous préparer à bobiner. Appuyez, légèrement, sur le rhéostat ou le Bouton Marche/Arrêt tout en retenant la queue de fil. Faites faire quelques révolutions à vitesse réduite et ensuite arrêter.

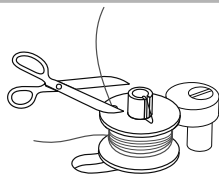

5. Coupez la queue de fil près du rebord de la canette et ensuite reprenez le bobinage en appuyant sur le rhéostat ou le Bouton Marche.

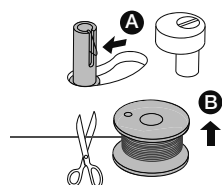

6. La canette s'arrêtera de tourner lorsqu'elle sera remplie. Relâchez le rhéostat ou le Bouton Arrêt. Poussez la canette vers le côté gauche (A), coupez ensuite le fil (B).

→ Lorsque l'axe du bobineur est déplacé vers la droite, la machine ne coudra pas. Assurez-vous de replacer l'axe du bobineur à la gauche lorsque la canette est remplie.

Mise en Place de la Canette

⚠ Placez l'interrupteur de la machine en position ("O") avant de retirer la canette.

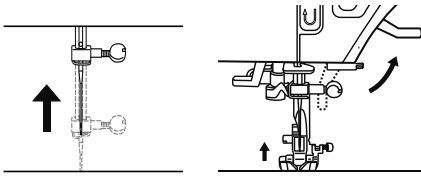

1. Lors de l'insertion ou le retrait de la canette, l'aiguille et le pied-presseur doivent être complètement relevées.

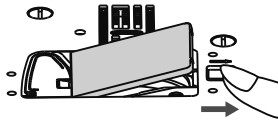

2. Appuyez vers la droite sur le loquet du capot et retirez le couvercle et la canette.

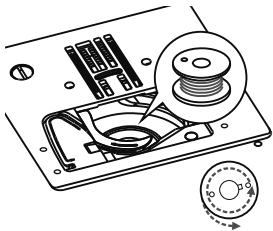

3. Placez la canette dans le boîtier, en vous assurant que le fils tourne en sens inverse d'une montre, comme indiquer dans l'illustration.

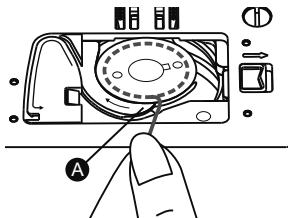

4. Tirez le fil dans l'encoche (A).

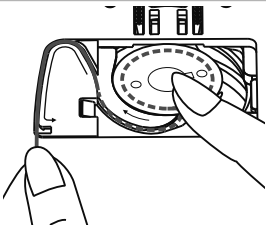

5. Tout en maintenant la canette légèrement avec le doigt, placez le fil le long des coches comme indiquer dans l'illustration.

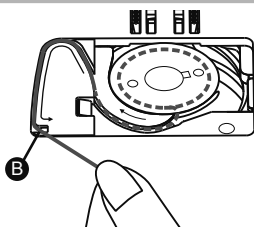

6. Pour couper l'excès de fil, tirez-le vers vous pour le couper avec le couteau au point (B). Remettre le couvercle de la canette.

Enfilage du Fil Supérieure

 Par mesure de sécurité, placez l'interrupteur de la machine en position ("O") avant d'enfiler la machine.

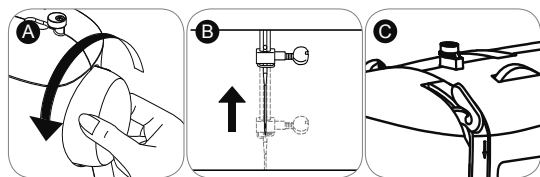

1. Pour débuter, faites tourner le volant vers vous (A) jusqu'à ce que l'aiguille soit dans sa position la plus haute (B) ainsi que le releveur de fil (C). Vous devriez apercevoir le releveur de fil.

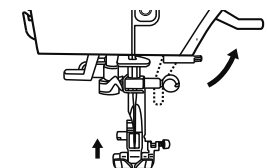

2.  **Soulevez le pied presseur.** Ceci est nécessaire pour enfiler la machine correctement.

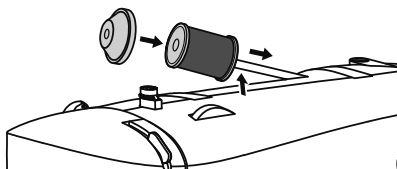

3. Installer la bobine de fil et le chapeau de bobine sur le porte-bobine horizontal.

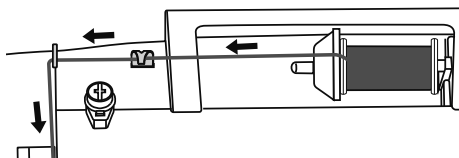

4. Tirer le fil de la bobine et insérer-le dans le guide fil supérieur sur le dessus de la machine. En tenant le fil avec vos deux mains inséré-le dans les guides de pré-tension.

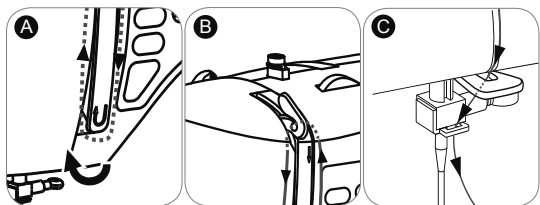

5. (A) Descendez le fil dans la rainure de droite, contourner la partie du bas et remonter dans la rainure de gauche. (B) En haute de la rainure de gauche, faites passer le fil, de l'arrière vers l'avant du releveur de fil pour qu'il s'introduise dans la rainure du releveur de fil. Si le fil n'est pas introduit dans la rainure du releveur de fil, la machine va se coincée. Après avoir enfiler le releveur de fil, faite descendre le fil de nouveau. (C) Faites passer le fil à l'arrière de les guides-fil du pince aiguille et descendez-le jusqu'à l'aiguille.

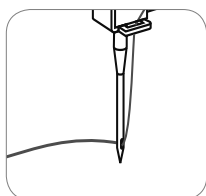

6. Si vous voulez enfiler le chas de l'aiguille manuellement, faites passer le fil par l'orifice de l'aiguille de l'avant vers l'arrière. Tirez, vers l'arrière de la machine, 15 à 20 cm (6 à 8 pouces) de fil du chas de l'aiguille. Vous pouvez aussi utiliser l'enfileur d'aiguille automatique pour enfiler le chas de l'aiguille. (Voir page 16).

Enfileur de Chas d'Aiguille

 Par mesure de sécurité, placez l'interrupteur de la machine en position ("O") avant d'utiliser l'enfileur de chas d'aiguille.

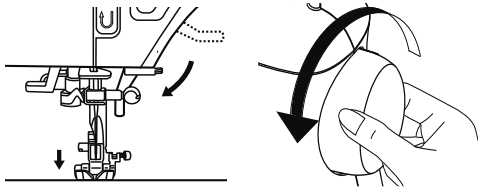

1. Abaissez le pied presseur. Amenez l'aiguille en position haute en tournant le volant vers vous. Si vous tournez le volant dans le sens contraire, la machine pourrait se coincer lorsque vous débutez la couture.

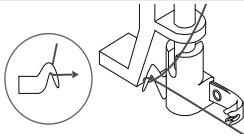

2. Passer le fil autour du guide-fil.

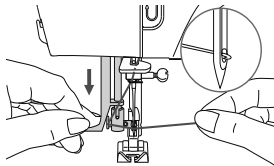

3. Appuyer sur le levier pour le faire descendre le plus bas possible. Le crochet d'enfilage se positionne automatiquement.

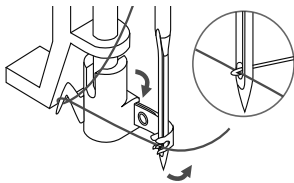

4. Passez le fil devant l'aiguille et ensuite sous le crochet d'enfilage.

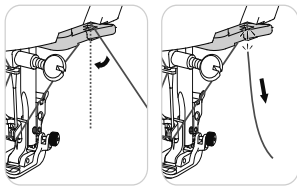

5. Pour couper l'excédent de fil, prendre la queue du fil et le glisser doucement sur le coupe-fil situé à droite de l'aiguille.

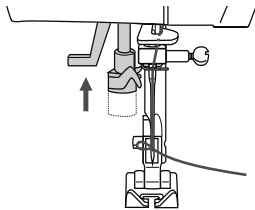

6. Relâchez le levier de l'enfileur de chas d'aiguille et le bout du fil en même temps. Le crochet d'enfilage se déplacera vers l'arrière, produisant ainsi une boucle de fil à l'arrière de l'aiguille.

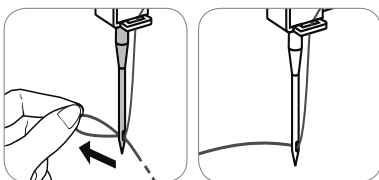

7. Tirez le fil à travers le chas de l'aiguille. Tout en maintenant le fil, soulevez le levier du pied presseur et tirez le fil sous le pied vers l'arrière.

 Tirez environ 15 à 20 cm de fil en dessous et vers l'arrière du pied presseur. Cela aidera à prévenir le défilage de l'aiguille lorsque vous commencez à coudre.

 Par mesure de sécurité, placez l'interrupteur de la machine en position ("O") avant d'enfiler la machine.

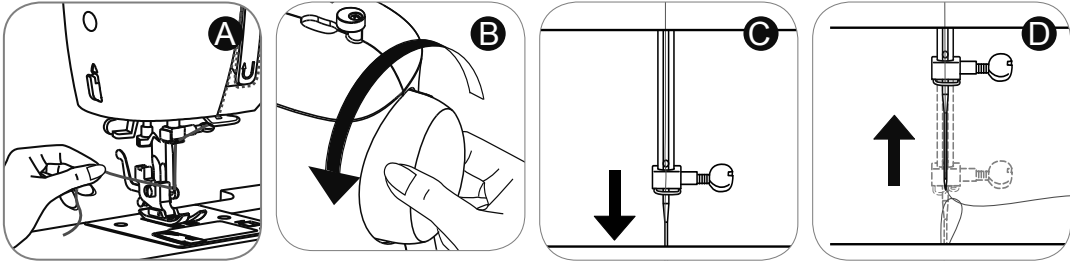

1. Retenez le bout du fil supérieur avec votre main gauche (A). Faites tourner le volant vers vous (B), l'aiguille doit descendre en premier lieu (C) et continuer de tourner jus jusqu'à ce que l'aiguille atteigne sa position la plus haute (D).

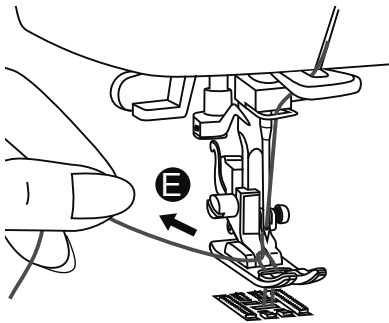

2. Pendant que vous faite tourner le volant, tirez légèrement sur le fil supérieur et une boucle de fil de la canette ainsi capturé passera dans le trou de la plaque d'aiguille (E). Si vous n'apercevez pas de boucle, vérifiez si le fil de la canette n'est pas coincé par le couvercle de la canette.

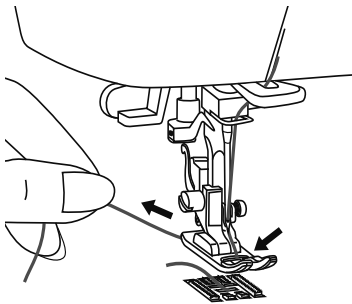

3. Placez le fil supérieur sous le pied presseur et tirez-le vers l'arrière de la machine.

Maintenant que votre machine est enfilée, nous expliquerons comment faire les réglages de la machine pour les techniques de couture de base telle: la couture au point droit, la couture de point décoratif, la couture de point extensible, la confection de boutonnière et la couture de bouton. Pour chaque technique, vous avez l'occasion de coudre.

Pour plus d'informations sur les divers points que comportent votre machine et comment les utiliser, référez-vous au **Guide de Référence de Point** au www.singerco.com.

Voici d'autres astuces que vous pourriez trouver utile avant de débiter.

En déballant la machine, vous pouvez avoir remarqué quelques petites traces d'huile autour de la plaque d'aiguille ou de la zone du pied de presseur. S'il c'est le cas, essuyez toute trace d'huile avec un tissu doux et sec avant de débiter votre couture.

Le Régulateur de la Vitesse est utilisé pour contrôler la vitesse de votre machine. Tel est le cas si vous utilisez le rhéostat ou vous appuyez sur le Bouton Marche/Arrêt pour commencer à coudre. Pour augmenter la vitesse faites glisser le levier vers la droite, pour réduire la vitesse glissez le levier vers la gauche. Lorsque vous retirez votre pied du rhéostat ou vous appuyez sur le bouton Marche/Arrêt, la machine arrêtera.

Les aiguilles sont une partie importante de couture. L'utilisation d'aiguilles vieilles, endommagées ou incorrectes pour vos projets peut affecter des résultats se cousant. Pour des informations de lequel l'aiguille utiliser pour votre projet, référez-vous au Guide de Référence de Point au www.singerco.com. Pour des informations la façon de changer l'aiguille, voir la page 28.

Dépendant des techniques que vous voulez utiliser, il pourrait être nécessaire d'utiliser un pied presseur différent. Pour des informations sur la façon de procéder, voir la page 29.

Passez en revue la page de la Formation de Point (voir la page 19). Ceci vous aidera à comprendre à quoi la couture devrait ressembler quand vous cousez.

Utilisez le coupe-fil sur la machine (voir page 7) pour couper les fins de fil à la fin d'une couture. Ceci est très utile pour s'assurer que les fils soient de la bonne longueur afin que l'aiguille ne se désenfile pas lorsque vous reprenez la couture.

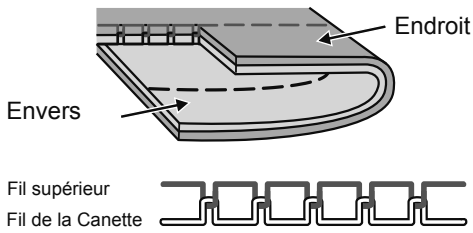

1. Comment les Points se Forment

Les Points sont formés quand le fil supérieur et le fil de canette se nouent entre les couches de tissu. La couture est bien équilibrée quand le fil de l'aiguille apparaît sur l'endroit du tissu le que le fil de la canette apparaît sur l'envers.

2. Le cadran de Réglage de Tension du Fil

Le Cadran de Réglage de Tension du Fil se règle entre 0 et 9. La majeure partie de votre couture sera exécutée avec votre Cadran de Réglage de Tension du Fil réglé entre 3 et 5. Il peut être ajusté à une valeur plus élevée pour augmenter la tension du fil supérieur, si le fil supérieur semble trop lâche. Il peut être ajusté à une valeur inférieure pour diminuer la tension du fil supérieur, si le fil de la canette semble apparaître sur l'endroit du tissu.

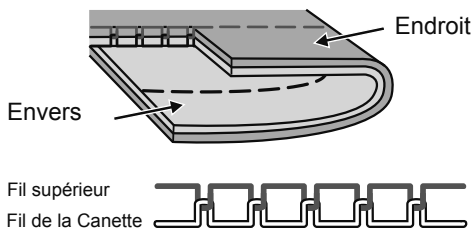
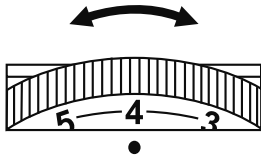

Réglage de la Tension

La tension du fil peut aussi être ajustée pour diverses techniques de couture. Pour le Faufilage (voir l'Annexe), vous pouvez diminuer la tension à une valeur inférieure pour que les points puissent facilement être enlevés. Pour le plissage, vous pouvez le tourner vers une valeur plus élevée.

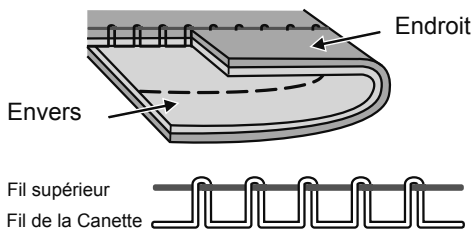

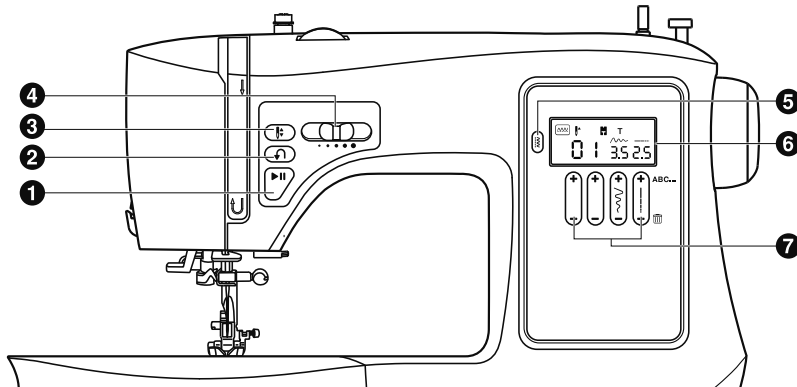

3. ➔ Quand vous cousez, si des grandes boucles apparaissent sur l'envers du tissu, ceci est normalement une indication que le fil supérieur n'a pas été enfilé correctement, comme s'il n'y a aucune tension d'appliquée. Pour plus d'informations sur la façon de corriger ce type de problème, voir la section Dépannage et Entretien dans ce manuel.



A. Bouton D'Opération

1. **Bouton de Marche/Arrêt**
Appuyer sur ce bouton pour faire démarrer ou arrêter la machine.
2. **Bouton de Marche-Arrière**
Appuyer sans relâcher sur ce bouton pour coudre des points de renverse ou pour coudre des points de renforcements à basse vitesse. (Voir Page 21)
3. **Bouton de Réglage de la Position D'Arrêt de L'Aiguille Haute/Basse**
Appuyer sur ce bouton pour déplacer l'aiguille en position haute ou basse. La position de l'aiguille sera ainsi programmé pour arrêter dans la position sélectionnée, jusqu'à ce que ce vous appuyez sur ce bouton de nouveau.
4. **Curseur Régulateur de la Vitesse**
Faites glisser ce curseur pour changer la vitesse de couture.

B. Bouton de Fonction

5. **Bouton de Mode**
Vous permet de basculer entre les trois sélections de mode: , , .
6. **Écran LCD**
Affiche des instructions en ce qui concerne le point que vous avez sélectionné.
7. **Boutons de Fonction**
Contrôle la sélection des points, ainsi que la largeur et la longueur des points.

Écran LCD

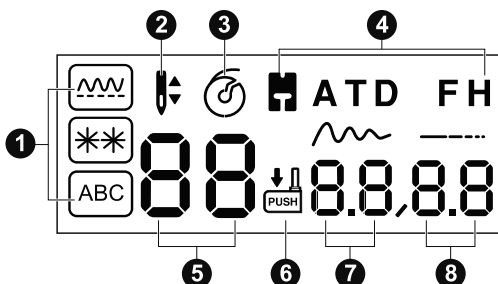

1. Indicateur Mode
2. Aiguille haute/basse
3. Indicateur d'enfilage de canette
4. Indicateur de pied presseur
5. Numéro de point
6. Indicateur du levier de la boutonnière
7. Largeur de point
8. Longueur de point

Combinaison de Caractères dans la Mémoire

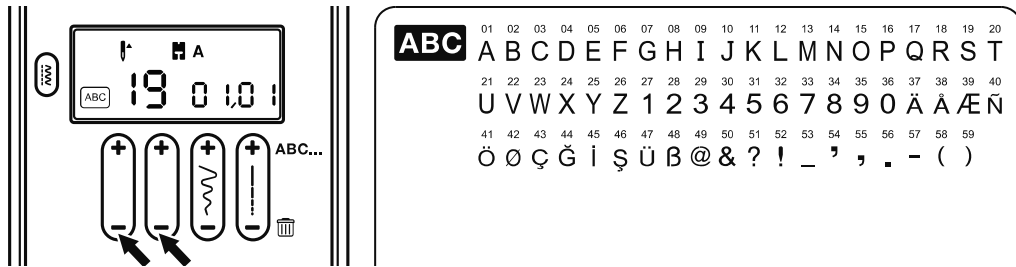

Votre machine a la capacité de combiner des caractères de l'ABC. Jusqu'à 40 points alpha ou numérique à partir du mode ABC peuvent être combinés.

La combinaison de points:

Exemple – **SINGER** – Combiner les points 19, 09, 14, 07, 05, 18

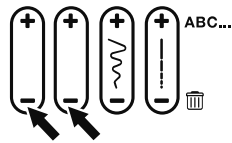

1. Pour sélectionner chaque lettre appuyer le + ou le – des deux boutons du côté gauche. Ensuite après la sélection de chaque lettre appuyer le côté + de la touche ABC.

2. Après que vous avez choisies toutes les lettres, appuyez sur le bouton Marche Arrière pour enregistrer la séquence de lettres.

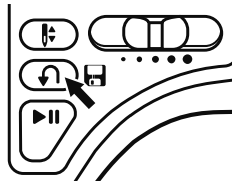

3. Vous êtes maintenant prêt à coudre le mot **SINGER**.

Insérer un point:

1. Quand une erreur est faite, par exemple, vous oublier le «E» dans SINGR.
2. A l'aide des boutons + ou – du Bouton de Fonction de Largeur, défiler à la 4e lettre des 5 lettres enregistrer (04/05). (Ces chiffres sont affichés sous les icônes de largeur et longueur sur l'écran LCD)
3. À l'aide des deux boutons gauche défiler jusqu'à la lettre E, numéro 05, et ensuite appuyer la touche du côté + du bouton de fonction ABC.
4. Enregistrez la lettre en appuyant sur le bouton Marche Arrière.

Supprimer un point:

1. En utilisant les touches +/- du Bouton de Fonction de Largeur de point défiler à la position du point que vous souhaitez supprimer.
2. Appuyez sur le côté –  du bouton de fonction ABC.
3. Enregistrer la séquence modifié en appuyant sur la touche Marche Arrière.

Effacer la mémoire:

1. Maintenez le côté - de la touche de fonction ABC jusqu'à ce que tous les points programmés soient supprimé.
2. Enregistrer en appuyant sur la touche Marche Arrière.



Lorsque vous touchez les boutons de Mode ou du Clavier Numérique; la machine émettra un Bip sonore.



La machine émettra 3 Bip court causé par la sélection d'un mauvais choix ou si la machine est coincée due à un mauvais enfilage ou que l'axe du bobineur est resté en position bobinage.

A. Points Utilitaires

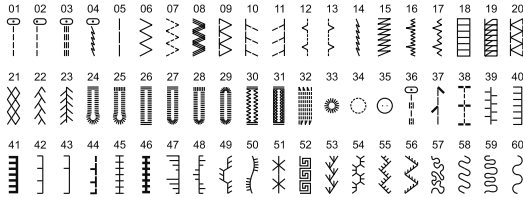

B. Points Décoratifs

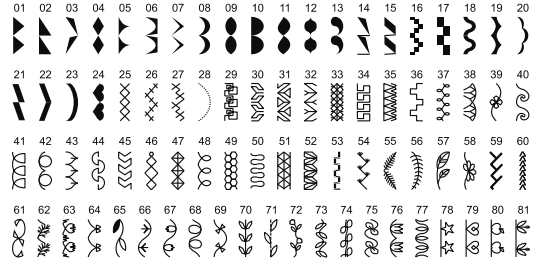

Pour des exemples de motifs et plus d'information, référez-vous au Guide de Référence de Point au www.singerco.com.

Choisir les Points Utilitaires et les Points Décoratifs:

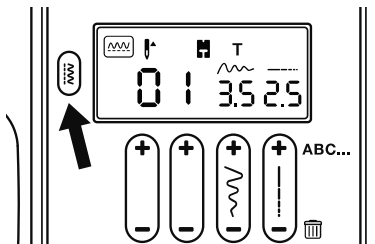

Lorsque vous allumez la machine, elle affichera automatiquement le mode de point ainsi que le point droit. Vous pouvez également sélectionner le mode pour les points décoratifs ou le mode pour l'alphabet et les points numériques.

Choisissez le Mode puis appuyez sur + ou – sur les deux boutons du côté gauche pour sélectionner le numéro du point que vous désirez.

Réglage de la Largeur ou de la Longueur du Point:

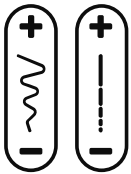

Vous pouvez ajuster la largeur ou la longueur de la plupart des points en basculant entre la touche de la largeur et la touche de la longueur du point.

Le bouton de gauche contrôle la largeur et le bouton du côté droit contrôle la longueur.

1. Pour augmenter la largeur du point appuyez sur le bouton + et pour diminuer la largeur du point, appuyez sur le bouton -. Lorsque les modèles 01-05 sont sélectionnés, la position de l'aiguille est réglée par la touche de l'ajustement de la largeur du point. En appuyant sur - cela va déplacer l'aiguille vers la gauche et en appuyant sur + déplacera l'aiguille vers la droite. Sur 3.5 l'aiguille est positionnée au centre.
2. Pour augmenter la longueur du point appuyez sur le bouton + et pour diminuer la longueur du point, appuyez sur le bouton -.

La largeur de point peut être ajustée jusqu'à 7.0 pour la plupart des points. Quelques points ont une largeur de point limité.

La longueur de point peut être ajustée de 0.0 à 4.5 pour la plupart des points. Certains points ont une longueur de point limitée.

Bouton de Sélection du Mode et de Fonction

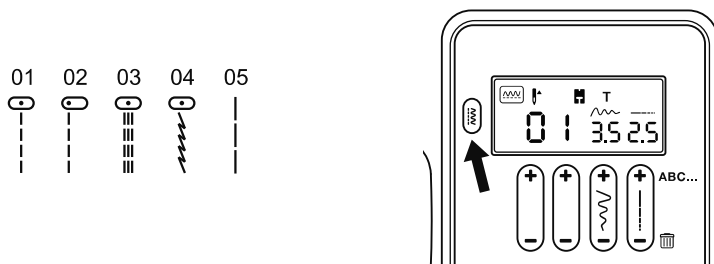

Le point droit est utilisé pour la couture et la surpiqûre.

COMMENT:

1. Régler la machine au point droit. Lorsque l'on allume la machine elle affiche automatiquement le point droit. (Voir Page 22)
2. Placez la Longueur du Point selon la longueur que désirez. (Voir page 22)
3. La largeur du point peut être réglé entre 0.0 et 3.5 dépendamment de la position d'aiguille. (Voir page 22)

POUR COUDRE: Point Droit

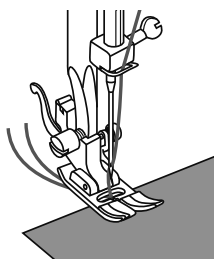
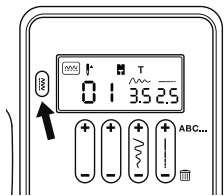

1. Déplacez le Bouton de Sélection du Mode à **MODE** et les Boutons de Sélections Numérique à 01. Lorsque l'on allume la machine elle affiche automatiquement le point droit 01.
2. Réglez la Longueur du Point à 2.5. Ce réglage de la longueur du point est la plus utilisée pour la couture normale. Votre machine sera automatiquement par défaut réglé à une longueur de point de 2,5, vous pouvez raccourcir ou rallonger si vous le désirez en utilisant la touche de fonction de la longueur de point.
3. Régler la largeur de point à 3.5, cela positionnera l'aiguille au centre. Votre machine sera automatiquement par défaut réglé à une largeur de point de 3.5.
4. Placez le tissu en dessous du pied Tout-Usage ou le pied Couture Facile (Voir page 30) avec le rebord droit du tissu aligné sur la ligne guide choisit sur le côté droit de la plaque d'aiguille. Abaissez le pied presseur, ensuite appuyer sur le rhéostat ou le bouton Marche/Arrêt pour débiter la couture. Assurez-vous toujours que le pied presseur est baissé avant de débiter une couture. Si vous ne faite cela, la machine va ce coincé dès que vous débiter la couture. Débutez votre couture en cousant 2 à 3 points. Appuyez sur le Bouton de Marche-Arrière pour coudre 2 à 3 points de reculons, cela fermera le début de la couture pour empêcher les points de se défaire. Relâchez le Bouton de Marche-Arrière pour coudre vers l'avant de nouveau. Continuez de faire la couture. Appuyez sur le Bouton de Marche-Arrière à la fin de la couture et coudre 2 à 3 points de reculons. Relâchez le Bouton de Marche-Arrière pour coudre de l'avant de nouveau pour terminer.

- ✓ Utilisez une longueur de point légèrement plus courte, pour des fils plus petits et des aiguilles moins grosses, pour coudre dans des tissus léger. Utilisez une longueur de point plus longue comme un réglage à 3 ou 4 pour des tissus lourds.
- ✓ Il peut être utile de retenir légèrement les queues de fils avec votre main gauche pour les premiers points, ceci vous aidera à guider le tissu sous le pied lorsque vous débutez la couture.
- ✓ Pour coudre des tissus lourd, utiliser le Bouton Verrouiller sur le pied presseur. (Voir page 30)

Bouton de Sélection du Mode et de Fonction

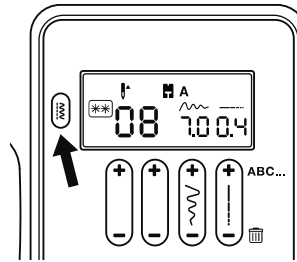
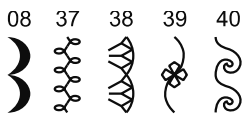

Un point décoratif est utilisé pour embellir des coutures et ajouter du style à vos projets de couture. (Voir www.singerco.com pour plus de points décoratifs qui peuvent être utilisés.)

COMMENT:

1. Sélectionnez le point désiré en choisissant le numéro du point désiré. (Voir page 22)
2. Réglez la Longueur du Point entre 0.4 et 1.0. (Voir la page 22)
3. Régler la largeur du point entre 2.0 et 7.0. (Voir Page 22)

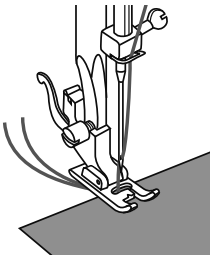
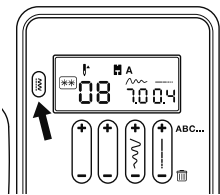
Pour Coudre: Point Croissant

1. Déplacez le Bouton de Sélection du Mode à **MODE** et sélectionner le point 08.
2. L'écran LCD affiche le pied recommander pour le point que vous avez choisi. Enlever le pied Tout-Usage et installer le Pied Bourdon (A). (Voir page 29)
3. Réglez la Longueur du Point à 0.4. Votre machine sera automatiquement par défaut réglé à une longueur de point de 0.4 quand vous sélectionné le point 08.
4. Régler la largeur de point à 7.0. Votre machine sera automatiquement par défaut réglé à une largeur de point de 7.0 quand vous sélectionné le point 08.
5. Placez le tissu en dessous du Pied Bourdon avec le rebord droit du tissu aligné sur la ligne guide choisit sur le côté droit de la plaque d'aiguille. Abaissez le pied presseur, ensuite appuyer sur le rhéostat ou le Bouton Marche/Arrêt pour débiter la couture. Débitez votre couture en cousant 2 à 3 points vers l'avant et 2 à 3 point vers l'arrière (voir page 23) pour renforcé la couture.

- ✓ Utilisez un stabilisateur (voir Annexe) en dessous du tissu si le tissu cherche à plisser ou s'enrouler en cousant.
- ✓ Il pourrait être utile de diminuer la tension du fil supérieur de 1 à 2 valeurs lorsque vous cousez des points décoratifs. Ceci préviendra d'apercevoir le fil de la canette sur l'endroit du tissu lorsque vous cousez des points denses.

DÉBUTER LA COUTURE

Couture d'un point extensible

3

Bouton de Sélection du Mode et de Fonction

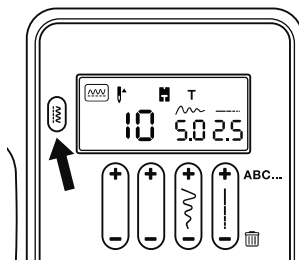
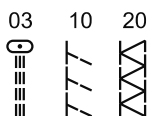



Le point extensible est utilisé pour les tricots. Ce type de couture s'étirera avec le tissu. (Voir www.singerco.com pour plus de points extensible qui peuvent être utilisés.)

COMMENT:

1. Réglez la machine sur le point désiré en choisissant le numéro du point désiré. (Voir page 22)
2. Réglez la Longueur du Point entre 0.5 et 4.5. (Voir la page 22)
3. Régler la largeur du point entre 0.0 et 7.0. (Voir Page 22)

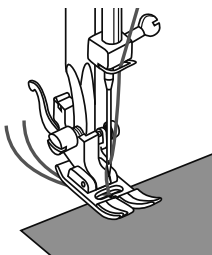
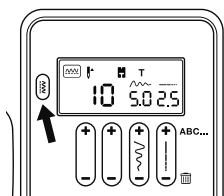
POUR COUDRE: Un Point Surjet



1. Déplacez le Bouton de Sélection du Mode à  et sélectionner le point 10.
2. Réglez la Longueur du Point à 2.5. Votre machine sera automatiquement par défaut réglé à une longueur de point de 2.5 quand vous sélectionné point 10.
3. Régler la largeur de point à 5.0. Votre machine sera automatiquement par défaut réglé à une largeur de point de 5.0 quand vous sélectionné le point 10.
4. Placez le tissu en dessous du pied Tout-Usage avec le rebord droit du tissu aligné sur la ligne guide choisit sur le côté droit de la plaque d'aiguille. Abaissez le pied presseur, ensuite appuyer sur le rhéostat ou le Bouton Marche/Arrêt pour débiter la couture. Débutez votre couture en cousant 2 à 3 points vers l'avant et 2 à 3 point vers l'arrière (voir page 23) pour renforcé la couture.

Bouton de Sélection du Mode et de Fonction

26

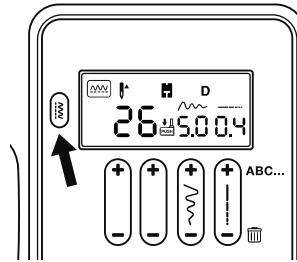

Cette machine comporte un mécanisme incorporé pour confectionner des boutonnières, vous permettant de coudre des boutonnières en 1 étape facile. Les points boutonnières sont numérotés 24 à 31 dans la sélection des points.

COMMENT:

1. Réglez la machine sur le point désiré en choisissant le numéro du point de la boutonnière que vous désirez. (Voir page 22)
2. La longueur de point est automatiquement réglée par la machine pour les meilleurs résultats. (Voir page 22)
3. La largeur de point est automatiquement réglée par la machine pour les meilleurs résultats. (Voir page 22)

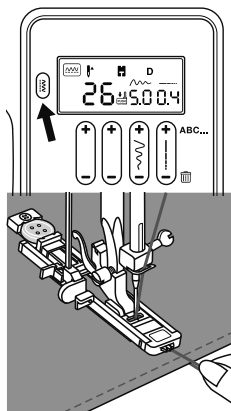
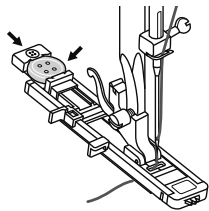
POUR COUDRE: Buttonhole Stitch

1. Placez le bouton à l'arrière du pied de boutonnière. Marquez le placement et la longueur de la boutonnière sur le tissu.
2. Retirez le pied Tout-Usage et fixer le Pied Boutonnière (voir page 29). Passez le fil supérieure à travers le trou du pied et amener le vers la gauche.
3. Déplacez le Bouton de Sélection du Mode à et sélectionner le point de boutonnière numéro 26. L'écran LCD affiche le signe pour vous rappeler d'abaisser le Levier Boutonnières.
4. Réglez la Longueur à 0.4. Votre machine sera automatiquement par défaut réglé à une longueur de point de 0.4 quand vous sélectionné le point 26.
5. Régler la largeur de point à 5.0. Votre machine sera automatiquement par défaut réglé à une largeur de point de 5.0 quand vous sélectionné le point 26.
6. Placez le tissu sous le pied de sorte que la marque de ligne de centre de votre tissu est aligner avec le centre du pied et que la marque de ligne transversale sur le tissu soit aligné avec le trou du pied boutonnière. Abaisser le pied presseur.
7. Tirez le levier de boutonnière vers le bas, puis pousser doucement vers l'arrière. Le levier de boutonnière doit se positionner derrière le support situé sur la gauche du pied.
8. Tenez légèrement le supérieur, cousez jusqu'à temps que la boutonnière soit terminer.
9. Retournez le levier de boutonnière a sa propre position, une fois que toutes les boutonnières sont terminer. .

- Utilisez un stabilisateur en dessous du tissu pour soutenir les points.
- Pour de meilleurs résultats ; réduisez légèrement la tension du fil supérieure de 1 à 2 valeur.
- Toujours pratiquer sur une pièce supplémentaire de tissu.
- La densité de la boutonnière peut être ajustée à l'aide du bouton de fonction de longueur de point.

Bouton de Sélection du Mode et de Fonction

35

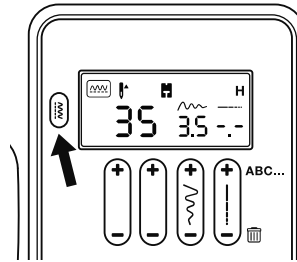



Cette machine inclut un pied pour bouton, vous permettant de fixer des boutons à vos projets facilement et rapidement.

COMMENT:

1. Réglez la machine sur le point droit en choisissant le point numéro 35. (Voir page 22)
2. Réglez la largeur du point à 3.5. Votre machine sera automatiquement par défaut réglé à une largeur de point de 3.5 quand vous sélectionné le point 35. (Voir Page 22)

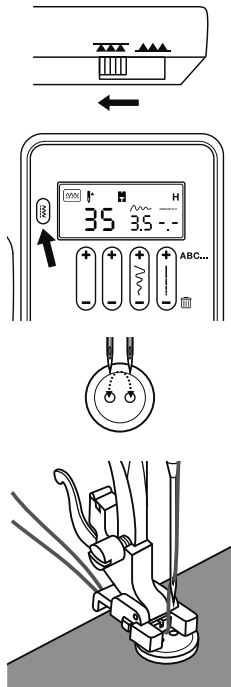
POUR COUDRE: Pose de Bouton



1. Désengager (abaïsser) les griffes d'entraînement en faisant glisser le curseur d'abaïssement des griffes sur le réglage ▲▲▲. (Voir Page 8)
2. Enlevez le pied Tout-Usage et installez le Pied pour Bouton. (Voir page 29).
3. Déplacez le Bouton de Sélection du Mode à  et sélectionner le point 35.
4. Il peut être nécessaire d'ajuster la largeur de point entre 2.5 et 4.5 en fonction de la distance entre les deux trous du bouton. Réglez la largeur en appuyant sur la touche + ou - du bouton de largeur de point.
5. Placez le bouton sur le tissu, alignez ensuite le bouton directement sous la partie avant du Pied pour Bouton de façon à ce que les 2 trous du bouton apparaissent à l'avant du pied. Tournez le volant, à la main, vers vous pour vous assurer que l'aiguille pénètre dans le trou de gauche.
6. Commencez à coudre à une vitesse faible. La machine à coudre arrête automatiquement après la couture des points de renfort. Pour ajouter de la stabilité au bouton, répéter l'étape #6 si nécessaire.
7. Tirez le fil supérieur à la fin de la couture vers le mauvais côté du tissu et nouer.



Lorsque le bouton est bien cousu, faites glisser le curseur d'abaïssement des griffes sur la position ▲▲▲. Tournez le volant vers vous pour remonter les griffes.

⚠ Placez l'interrupteur de la machine en position ("O") avant de remplacer l'aiguille.

Changez l'aiguille régulièrement, particulièrement si elle montre des signes d'usure qui pourrait causer des problèmes. L'aiguille peut montrer des signes d'usure lorsque vous apercevez des accrocs dans le tissu ou entendez un claquement lorsque vous cousez.

Si l'aiguille est courbée (A), la pointe est endommagée (B) ou l'aiguille est émoussée (C), vous devez la remplacer par une nouvelle aiguille et jeter la vieille.

Généralement, l'aiguille devrait être remplacée à tous les 4 projets ou approximativement toutes les 16 heures de couture.

Il est aussi important d'utiliser la bonne aiguille pour le tissu à coudre. (Visiter www.singerco.com pour voir le Guide de Référence des Points) Pour de meilleurs résultats, utilisez des aiguilles de marque **SINGER®** dans votre machine à coudre **SINGER®**.

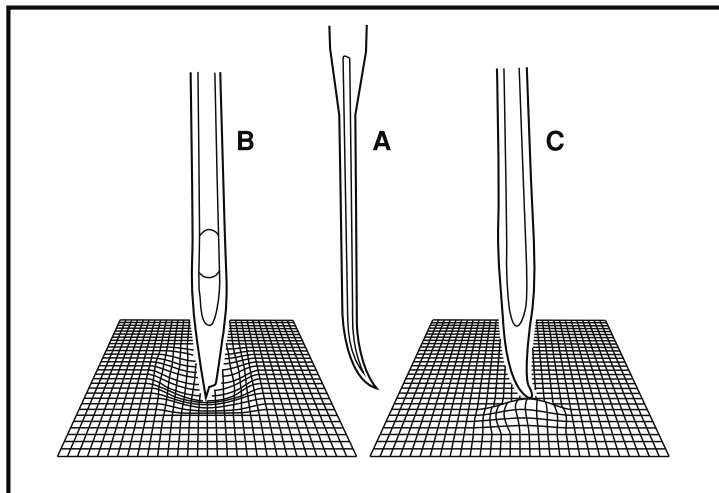

Desserrez la vis d'arrêt d'aiguille (A) en tournant la vis vers vous.

Insérez la nouvelle aiguille, en vous assurant que le côté plat de la partie supérieure de l'aiguille fait face au dos de la machine (B).

Insérez la nouvelle aiguille aussi profondément que possible (C).

Serrez la vis d'arrêt d'aiguille (A) solidement en la tournant vers l'arrière.

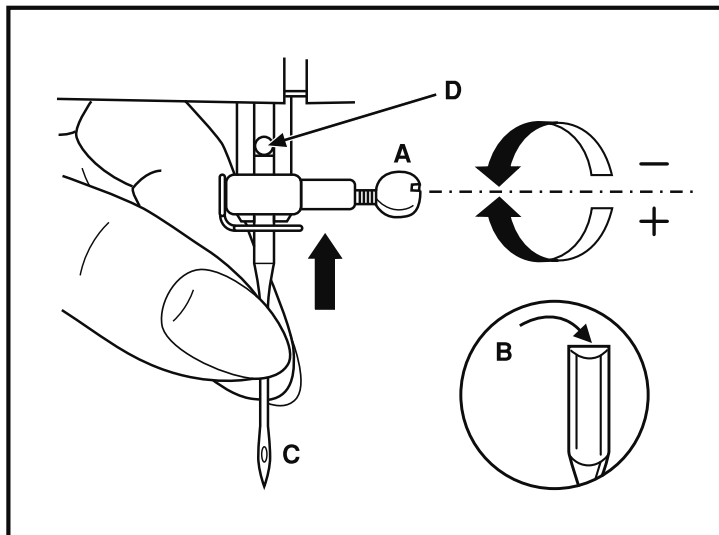

DÉBUTER LA COUTURE

Remplacement du Pied Presseur

3

⚠ Placez l'interrupteur de la machine en position ("O") avant de remplacer le pied.

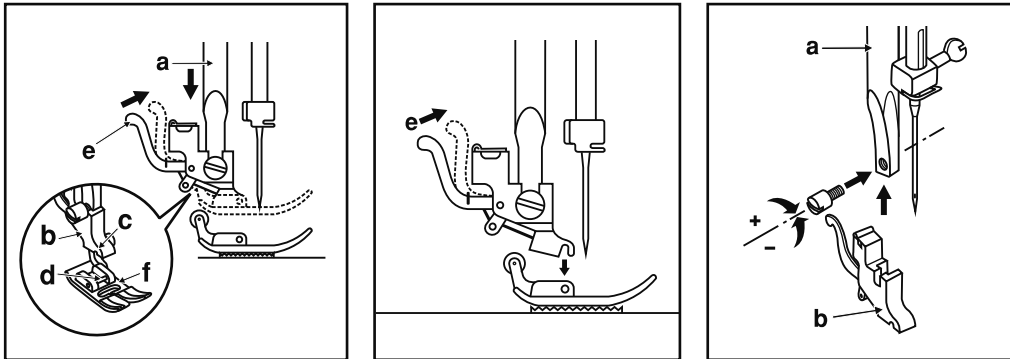

Soulevez le levier du pied presseur, avant de remplacer le pied presseur.

Le support du pied presseur (b) est fixé à la barre du pied (a). Le pied presseur (f) a une tige (d) qui s'insère dans le support du pied presseur (b). Le support du pied presseur a une rainure (c) en dessous, qui maintient le pied presseur en place.

Pour enlever le pied presseur de son support, appuyez sur le levier de verrouillage à l'arrière du support du pied. Le pied sera ainsi relâché. Pour fixer un pied presseur au support du pied, faire glisser la tige (d) du pied presseur (e) dans la rainure (c) du support. Le pied s'enclenche en place.

Certains pieds presseurs optionnels demandent que vous enleviez le support du pied de la machine. Pour enlever le support du pied de la machine, desserrez et enlevez la vis qui retient le support du pied presseur sur la barre du pied presseur (a), enlever ensuite le support du pied (b). Pour remplacer le support du pied, installez le support sur la barre du pied presseur et ensuite remplacez et serrez la vis qui retient le support.

➔ Cette machine a un support pour pied bas et des pieds presseurs à enclenchement. Lors de l'achat de pieds presseurs optionnels et d'accessoires pour votre machine, recherchez les pour le type de support pour pied bas et à enclenchement.

Relève de Support de Pied Presseur

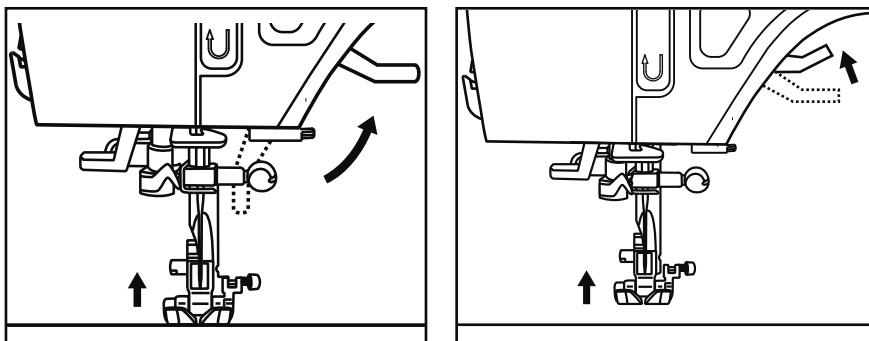

Votre machine est équipée d'un pied presseur qui se relève à deux étapes.

1. Le levier du pied presseur soulève et abaisse le pied presseur.
2. Lors de la couture de plusieurs couches de tissu ou de tissu lourd, le pied presseur peut être porté à un second niveau pour un positionnement plus facile du tissu.
3. Lorsqu'il est relevé au premier niveau, le jeu est de 1/4 de pouce (6 mm), lorsqu'il est élevé au niveau 2, le jeu est de 5/8 de pouce (9 mm).

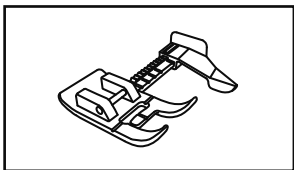

Votre machine peut comprendre un pied Couture Facile.

Le Pied Couture Facile dispose d'un guide pour vous aider à réaliser les coutures les plus précises à chaque fois. Le pied a une extension marquée avec les surplus de couture les plus populaires et un guide de tissu mobile, qui peut être réglé où vous voulez pour le projet que vous faites.

1. Fixez le Pied Couture Facile.
2. Sélectionnez le Point Droit.
3. Avec votre aiguille positionnée au centre, utilisez le guide pour sélectionner 3/8" (0.9 cm), 1/2" (1.3 cm), 5/8" (1.6 cm), 3/4" (1.9 cm), et même 1" (2.5 cm) de surplus de couture.
4. Placez votre tissu sous le pied, en alignant les bords bruts avec le guide sur le pied. Abaissez le levier du pied presseur, puis coudre.

Guide Bordure/Matelassage

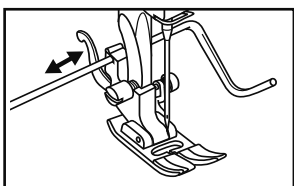

Votre machine peut comprendre un Guide Bordure/Matelassage

Votre machine est équipée d'un Guide Bordure/Matelassage. Pour fixer le guide (g) le glisser dans la fente comme illustré. Ajustez la position en fonction de la technique que vous faites.

Pied avec Bouton de Verrouillage

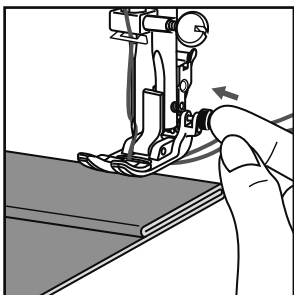

Pour un entraînement régulier lorsque vous cousez par-dessus une couture plus épaisse, appuyer sur le bouton situé sur le côté droit du Pied Presseur Tout-Usage.

En vous approchant d'une couture plus épaisse, faite pénétrer l'aiguille dans le tissu en tournant le volant vers vous.

Soulever le pied presseur, et pousser sur le bouton noir, en abaissant le pied presseur, cela aura pour effet de bloquer le pied presseur en position horizontal.

Le bouton noir sera relâché automatiquement après que vous aurez cousu quelques points sur la couture.

Pied Ourlet Invisible

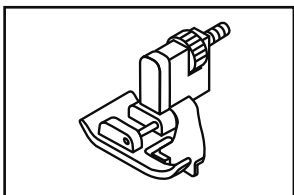

Pour coudre un ourlet invisible sélectionner le point 12 pour les tissus tissé et le point 17 pour les tissus extensibles.

1. Fixez le pied pour l'ourlet invisible (F).
2. Sélectionnez le point ourlet invisible.
3. Placez votre ourlet plié sous le pied et coudre la couture.

Visitez le www.singerco.com pour plus d'informations sur l'achèvement d'un ourlet invisible.

Pied D'entraînement Synchronisé

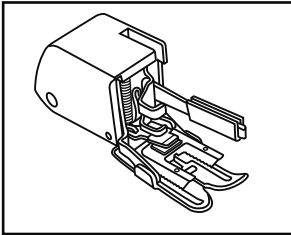

Le pied pour entraînement synchronisé harmonise l'entraînement de l'épaisseur supérieure et inférieure de l'ouvrage et améliore ainsi la superposition des carreaux, des rayures et des motifs. Ce pied aide à éviter l'entraînement irrégulier des matières difficiles.

1. Fixer le pied d'entraînement synchronisé au support de la machine.
2. Réglez la machine au point droit numéro 01 et débutez la couture.

Pied à Pointe Ouvert

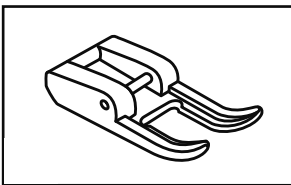

Votre machine peut comprendre un pied à pointe ouvert.

Il peut être utilisé pour embellissement décoratif. Étant donné que l'avant du pied est ouvert, il permet une meilleure visibilité de la zone de couture.

1. Fixer le pied à pointe ouvert.
2. Régler la machine au point décoratif désiré et débutez la couture.

Pied à Cordonnet

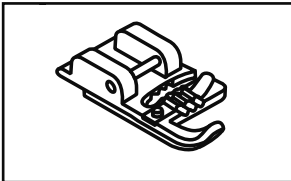

Votre machine peut comporter un pied cordonnet.

Ce pied est conçu pour appliquer des cordes fines pour embellissement décoratif. Utilisez un point Zig Zag (06) ou un Multistitch Zig Zag (07) point pour appliquer le cordon.

1. Fixer le pied cordonnet.
2. Glissez 1 à 3 cordons de droite à gauche dans les rainures en haut du pied. Nouez les extrémités des cordons et glissez sous le pied et à l'arrière d'environ 2 pouces (5 cm).
3. Sélectionnez le point, régler la largeur nécessaire et débutez la couture.

Pied Fermeture à Glissière

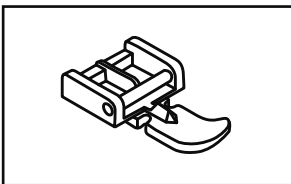

Votre machine peut comporter un pied fermeture à glissière.

Il est utilisé avec un point droit pour appliquer des fermetures à glissière centrée et de côté.

1. Fixer le pied fermeture à glissière.
2. Fixez le côté gauche du pied de fermeture à glissière pour coudre le côté droit de la fermeture à glissière.
3. Fixez le côté droit du pied de fermeture à glissière pour coudre le côté gauche de la fermeture à glissière.

Visitez le www.singerco.com pour plus d'information sur la pose de fermeture à glissière.

1. Le Fil fait des Boucles en Dessous.
2. Le Fil de la Canette Apparaît sur le Dessus du Tissu.
3. Le Fil Supérieur Casse
4. Le Fil s'Effiloche
5. Le Fil s'Emmêle au début
6. Points Sautés
7. Difficulté à Bobiner une Canette
8. Le Fil de la Canette se Brise
9. Les Aiguilles se Cassent
10. Les Points sont Irréguliers
11. Le Tissu Plisse
12. Le Tissu Forme un "Tunnel" en Dessous des Points
13. La Machine N'Entraîne pas le Tissu
14. L'Enfileur de Chas d'Aiguille ne Fonctionne pas
15. Bruit Fort lors de la Couture
16. La Machine ne Fonctionne pas

1. LE FIL FAIT DES BOUCLES EN DESSOUS DU TISSU

Cause Possible: la formation de boucle de fil en dessous du tissu est toujours une indication que le fil supérieur n'a pas été correctement enfilé. Ceci arrive habituellement lorsque le fil supérieur n'est pas inséré correctement dans le mécanisme de tension ainsi que dans le levier releveur de fil.

Solution: réenfilez la machine, en vous assurant au préalable de lever le pied presseur avant de procéder à l'enfilage, de cette façon le fil s'insèrera correctement dans le mécanisme de tension et dans le levier releveur de fil. (Voir page 15)

Pour savoir si vous avez bien réenfilé la machine, faites ce simple test:

- Levez le pied presseur et enfiler la partie supérieure de la machine.
- Enfilez l'aiguille mais ne placez pas, pour le moment, le fil en dessous du pied presseur.
- Descendez le pied presseur. En tirant le fil supérieur du côté gauche, vérifiez si vous remarquez une résistance. Si c'est le cas; cela signifie que vous n'avez pas fait l'enfilage correctement.
- Placez le fil en dessous du pied presseur et ensuite faites remonter le fil de la canette. Faites passer les deux fils en dessous du pied presseur et vers l'arrière de la machine. Abaissez le pied presseur et débutez une couture.

Si après avoir descendu le pied presseur, vous ne remarquez aucune résistance en tirant le fil (vous ne remarquez aucune différence peut-être que le pied presseur soit élever ou abaisser), cela veut dire que l'enfilage n'a pas été fait correctement. Retirez le fil supérieur et réenfilez la machine.

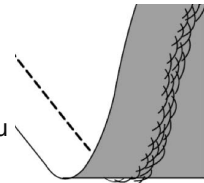

2. LE FIL DE LA CANETTE APPARAÎT SUR LE DESSUS DU TISSU

Cause Possible: la tension du fil supérieur est trop grande.

Solution: réduire la tension du fil supérieur. (Voir page 19)

Cause Possible: le chemin du fil est obstrué, ce qui augmente la tension du fil supérieur.

Solution: vérifiez que le chemin du fil supérieur n'est pas obstrué et que le fil se déplace facilement à l'intérieur. (Voir page 15)

Cause Possible: le fil de la canette n'est pas inséré dans la tension du boîtier de la canette.

Solution: réenfilez la canette. (Voir page 14)

3. LE FIL SUPÉRIEUR CASSE

Cause Possible: le chemin du fil est obstrué.

Solution: vérifiez si le fil supérieur n'est pas coincé dans la bobine (une partie rugueuse sur la bobine elle-même), en arrière de la bobine ou du chapeau de bobine (si le fil est tombé en arrière du chapeau de bobine et ainsi ne peut alimenter la machine librement). (Voir page 15)

Cause Possible: la machine n'est pas enfilée correctement.

Solution: enlevez complètement le fil supérieur, lever le pied presseur, réenfilez la machine en vous assurant que le fil soit insérer correctement dans le levier releveur de fil (soulevez le levier releveur de fil dans sa position la plus haute en tournant le volant, à la main, vers vous. (Voir page 15)

Cause Possible: la tension supérieure est trop grande.

Solution: réduire la tension du fil supérieur. (Voir page 19)

4. LE FIL S'EFFILOCHE

Cause Possible: Le fil est trop vieux ou de mauvaise qualité.

Solution: réenfilez le fil supérieur et de la canette avec du fil de bonne qualité. (Voir page 15)

Cause Possible: l'aiguille est ou bien usée ou trop vieille, il se peut que le fil utilisé ne soit pas le bon type ou de la bonne grosseur. Quoiqu'il en soit dans la majorité des cas, lorsque le fil s'effiloche, le problème est habituellement causé par l'aiguille. Si l'aiguille est vieille ou usée, ou si l'aiguille est trop petite pour l'épaisseur du fil, le chas de l'aiguille peut causer que le fil s'effiloche.

Solution: remplacez l'aiguille par une nouvelle de la bonne dimension pour l'épaisseur/poids du fil utilisé. (Voir page 28)

5. LE FIL S'EMMÊLE AU DÉBUT

Cause Possible: le fil supérieur et celui de la canette n'ont pas été placé en dessous du pied presseur avant de débiter la couture.

Solution: assurez-vous que les deux fils sont placés en dessous du pied presseur et dirigé vers l'arrière de la machine avant de débiter la couture. (Voir page 23)

Cause Possible: la couture à débiter avant d'avoir placé le tissu en dessous du pied.

Solution: placez le tissu sous le pied en vous assurant que l'aiguille descende dans le tissu; tenir légèrement les deux fils pour les premier points de couture. (Voir page 23)

6. POINTS SAUTÉS

Cause Possible: l'aiguille n'est pas bien insérée.

Solution: vérifiez que le côté plat de l'aiguille fait face vers l'arrière de la machine et que l'aiguille est insérée le plus profondément possible ensuite serrez la vis du pince aiguille. (Voir page 28)

Cause Possible: l'aiguille n'est pas du bon type pour le tissu à coudre.

Solution: utiliser le bon type et grosseur d'aiguille pour le tissu à coudre. (Voir le Guide de Référence des Points au www.singerco.com)

Cause Possible: l'aiguille est courbée, émoussée ou endommagée.

Solution: jetez l'aiguille et remplacez là par une nouvelle. (Voir page 28)

7. DIFFICULTÉ A BOBINER UNE CANETTE

Cause Possible: le fil de la bobine est mal enroulé sur la canette.

Solution: rembobinez la canette en vous assurant que le fil est inséré correctement dans les disques de tension du bobineur. (Voir page 13)

Cause Possible: l'axe du bobineur n'est pas engagé complètement ce qui empêche la canette de se bobiner correctement.

Solution: vérifiez que l'axe du bobineur est engagé complètement avant de débiter à bobiner la canette. (Voir page 13)

Cause Possible: le fil de la canette est mal enroulé parce que la queue de fil n'a pas été maintenue au début du processus de bobinage.

Solution: avant de débiter le bobinage, tenir la queue de fil (la partie qui sort du trou de la canette) fermement, débiter le bobinage pour remplir partiellement la canette, ensuite arrêter et couper la queue de fil le plus près possible de la canette. (Voir page 13)

8. LE FIL DE LA CANETTE CASSE

Cause Possible: la canette n'est pas enfilee correctement.

Solution: vérifiez que la canette a été mise en place correctement dans le boîtier de la canette. (Voir page 14)

Cause Possible: la canette est trop pleine ou n'a pas été enfilee également.

Solution: le fil de la bobine n'a peut-être pas été inséré correctement dans les disques de tension du bobineur pendant le processus de bobinage de la canette. (Voir page 13)

Cause Possible: de la mousse ou de la bourre de tissu s'est accumulé dans le boîtier de la canette.

Solution: nettoyez le boîtier de la canette. (Voir page 37)

Cause Possible: pas le bon type de canette.

Solution: utilisez des canettes **SINGER®** du même type que celle fourni avec la machine – n'utilisez pas de substitue. Votre machine est livrée avec des canettes transparente de type Classe 15.

9. LES AIGUILLES SE CASSENT

Cause Possible: l'aiguille est courbée, émoussée ou endommagée.

Solution: jetez l'aiguille et remplacez là par une nouvelle. (Voir page 28)

Cause Possible: l'aiguille n'est pas du bon type pour le tissu à coudre.

Solution: utiliser le bon type et grosseur d'aiguille pour le tissu à coudre. (Voir le Guide de Référence des Points au www.singerco.com)

Cause Possible: la machine n'est pas enfilee correctement.

Solution: réenfilez la machine complètement. (Voir page 15)

Cause Possible: "poussez" ou "triez" le tissu.

Solution: ne poussez / ne tirez pas sur le tissu lorsque vous cousez, laissez plutôt les griffes d'entraînement de la machine déplacer le tissu en dessous du pied presseur tout en le guidant simplement. (Voir page 23)

10. LES POINTS SONT DÉFORMÉS

Cause Possible: Cause Possible: “poussez” ou “tirez” le tissu.

Solution: ne poussez / ne tirez pas sur le tissu lorsque vous cousez, laissez plutôt les griffes d’entraînement de la machine déplacer le tissu en dessous du pied presseur tout en le guidant simplement.

Cause Possible: mauvais réglage de la longueur du point.

Solution: voir les réglages de la longueur et la largeur du point dans ce manuel. (Voir le Guide de Référence des Points au www.singerco.com)

Cause Possible: un stabilisateur pourrait être utilisé pour cette technique de couture.

Solution: placez un stabilisateur en dessous du tissu. (Voir L’Annexe)

11. LE TISSU FRONCE

Cause Possible: la tension du fil supérieur est trop serrée.

Solution: réduisez la tension du fil supérieur. (Voir page 19)

Cause Possible: la longueur du point est réglée à un point trop court pour le type de tissu à coudre.

Solution: augmentez la longueur du point. (Voir le Guide de Référence des Points au www.singerco.com)

Cause Possible: mauvais type d’aiguille le tissu à coudre.

Solution: utilisez le bon type d’aiguille. (Voir le Guide de Référence des Points au www.singerco.com)

Cause Possible: aiguille trop grosse pour le tissu

Solution: changez pour une aiguille plus petite. (Voir page 28)

12. LE TISSU FORME UN “TUNNEL” EN DESSOUS DES POINTS

Cause Possible: le tissu n’est pas assez rigide pour la densité du point (par exemple, un point bourdon pour appliqué).

Solution: placez un stabilisateur en dessous de la couture pour empêcher les points de former un tunnel et de froncer le tissu. (Voir L’Annexe)

13. LA MACHINE N’ENTRAÎNE PAS LE TISSU

Cause Possible: le pied presseur n’a pas été abaissé sur le tissu après l’enfilage de la machine.

Solution: abaissez le pied presseur avant de débuter une couture. Ne tirez ou ne poussez pas le tissu en cousant.

Cause Possible: les griffes d’entraînement sont abaissées.

Solution: les griffes d’entraînement ont été abaissées, il faut les remonter et recommencer la couture.

Cause Possible: la longueur du point est réglée à zéro.

Solution: augmentez la longueur du point.

14. L'ENFILEUR DE CHAS D'AIGUILLE NE FONCTIONNE PAS

(Pour les modèles qui ont un enfileur de chas d'aiguille automatique incorporé)

Cause Possible: l'aiguille n'est pas à la bonne position.

Solution: élevez l'aiguille le plus haut possible en tournant le volant vers vous. (Voir page 16)

Cause Possible: l'aiguille n'a pas été insérée correctement.

Solution: insérez l'aiguille le plus haut possible dans le pince aiguille. (Voir page 28)

Cause Possible: l'aiguille est courbée.

Solution: remplacez l'aiguille courbée par une nouvelle aiguille. (Voir page 28)

Cause Possible: le crochet d'enfilage est endommagé.

Solution: l'enfileur de chas d'aiguille doit être remplacé; contacter le centre de service sur garantie autorisé **SINGER**® ou visiter le site à www.singerco.com.

15. BRUIT FORT LORS DE LA COUTURE

Cause Possible: le fil n'est pas dans le releveur de fil.

Solution: réenfilez la machine, en vous assurant que le releveur de fil soit le plus haut possible pour que le fil entre dans le chas du releveur de fil en tournant le volant vers vous. (Voir page 15)

Cause Possible: le chemin du fil est obstrué.

Solution: vérifiez si le fil supérieur n'est pas coincé sur la bobine de fil ou en arrière du chapeau de bobine. (Voir page 15)

16. LA MACHINE NE FONCTIONNE PAS

Cause Possible: l'axe du bobineur est engagé lorsque vous avez essayé de coudre.

Solution: désengagez l'axe du bobineur. (Voir page 13)

Cause Possible: le cordon d'alimentation et/ou le rhéostat n'est pas brancher correctement.

Solution: assurez-vous que le cordon d'alimentation et/ou le rhéostat est brancher correctement. (Voir page 12)

Cause Possible: la canette utilisée n'est pas la bonne.

Solution: utilisez seulement des canettes de marque **SINGER**® qui sont identique à celle fourni avec votre machine. (Voir page 11)

Nettoyage des Griffes & Autour de la Navette

 Avant de nettoyer la machine, débrancher la machine de la prise électrique murale. Élevez l'aiguille le plus haut possible en tournant le volant vers vous. Soulevez le levier du pied presseur.

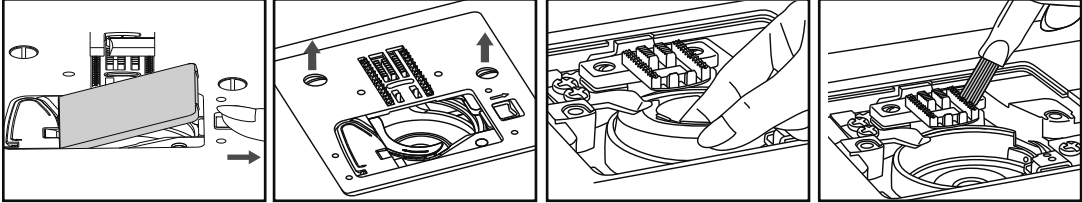

Pour vous assurer du bon fonctionnement de votre machine, il est essentiel de garder toutes les pièces principales propres. Pour une machine qui est utilisé tous les jours il est recommandé de la nettoyer chaque semaine.

1. Retirez le pied presseur en appuyant sur le levier de verrouillage à l'arrière du support du pied. Le retrait du pied presseur fournira un meilleur accès à la plaque d'aiguille et la région de la navette.
2. Retirer les 2 vis de la plaque d'aiguille à l'aide du tournevis L fourni avec la machine. Enlever la plaque d'aiguille.
3. Retirer la canette du boîtier.
4. Prendre la main sur le boîtier avec le pouce et l'index à environ 07 heures. Poussez-le légèrement vers la droite et il sera facilement glisser hors de la zone de la navette. En utilisant la petite brosse qui a été fourni avec votre machine, enlever les peluches de la zone de la navette, ainsi que la zone des griffes d'entraînement.
5. Votre machine a été pré-lubrifiée à l'usine; à la suite huiler la zone de la navette n'est pas nécessaire.
6. Pour réinsérer le boîtier de la canette, assurez-vous que l'aiguille est dans la position la plus élevée. (Le releveur de fil doit être visible sur le dessus de la machine).
7. Prendre la main sur le boîtier de canette avec le pouce et l'index à 6 heures directement sur la vis gauche à l'avant centre de la navette.
8. Guider l'extrémité fourchue du boîtier sous les griffes d'entraînement et ensuite guider le boîtier de droite à gauche, jusqu'à ce qu'il soit bien en place dans la navette. Veiller à ce que le boîtier de canette est dans la bonne position, tournez le volant vers vous; la navette doit tourner librement dans le sens inverse des aiguilles d'une montre.
9. Assurez-vous que l'aiguille est à nouveau à la position la plus haut. Repositionner la plaque d'aiguille sur les griffes d'entraînement et fixer en place à l'aide des 2 vis retirées plus tôt
10. Fixez le pied presseur, insérer la canette et remplacer le couvercle de canette. Vous êtes maintenant prêt à coudre.

La Lumière

Cet appareil est équipé d'un éclairage LED, qui devrait durer la vie de la machine.

Veillez contacter un agent de service local, si la lumière néanmoins nécessite un remplacement.

Point Arrière

Le Point Arrière est généralement utilisé au début et à la fin d'une couture pour empêcher qu'elle ne se défasse. Commencez à coudre le début de la couture environ 3-4 points, coudre ensuite en marche-arrière 3-4 points. Coudre vers l'avant de nouveau pour terminer la couture, ensuite coudre en marche-arrière 3-4 points, coudre de nouveau vers l'avant pour terminer.

Fauffer

Le Faufilage est une couture provisoire, utilisant un point droit espacé et une tension réduite. Cette couture provisoire maintient les tissus ensemble, mais est destinée pour être enlevé. Par exemple, fauffer le rebord d'une jupe pour vérifier sa longueur et ensuite faire la couture finale puis retirer le point de fauffer.

Bras Libre

Pour être en mesure de coudre de petits projets en forme de tube comme les jambes d'un pantalon, les manches etc. vous devrez retirer le compartiment de rangement amovible de la machine vous donnant accès au bras libre.

Entoilage

L'entoilage est un matériel spécialement conçu, inséré entre deux pièces de tissu, pour donner plus de corps à une partie d'un vêtement, par exemple, des manchettes, des cols, des doubles pattes, etc. Il peut être utilisé lors de la confection de boutonnière pour aider à garder le tissu stable en le cousant.

Bord Brut

Le bord brut du tissu se réfère au bord qui a été coupé et qui devient normalement le bord de la marge de couture.

Couture

Une couture est un ensemble de points cousus qui joignent deux pièces de tissus ensemble, incluant aussi la ligne de couture principale et la marge de couture.

Marge de couture

La marge de couture correspond à la partie entre la couture et le bord brut du tissu. En général la marge de couture est de 1,25 cm (1/2") et 1.6 cm (5/8").

Surfiler

Le surfilage est une couture utilisée sur le bord brut d'un tissu pour éviter qu'il ne s'enroule ou s'effiloche.

Stabilisateur

Le stabilisateur est un matériel spécialement conçu pour donner un support additionnel aux coutures lors de l'utilisation de techniques de couture spécialisée comme la couture décorative, les appliqués, les boutonnières et plus encore.

Surpiqûre

La surpiqûre, est une couture au point droit qui apparaît sur le dessus du tissu, elle est utilisée pour raffermir, embellir ou faire les deux.



Veillez noter qu'en cas de mise au rebut, ce produit doit bénéficier d'un recyclage sécurisé, conforme à la législation nationale applicable aux produits électriques/électroniques. Ne jetez pas les appareils électriques avec les ordures municipales générales, utilisez des centres de collecte prévus à cette fin. Contactez votre gouvernement local pour obtenir des informations au sujet des systèmes de collecte disponibles. Lorsque vous remplacez un ancien appareil par un nouveau, le distributeur peut être légalement obligé de reprendre votre ancien appareil pour le mettre au rebut, sans frais.

Le dépôt d'appareils électriques dans une décharge municipale présente le risque de fuite de substances dangereuses dans les nappes phréatiques, qui peuvent ensuite s'introduire dans la chaîne alimentaire, devenant ainsi un risque pour votre santé et votre bien-être.



SINGER®

SINGER® est une marque enregistré de The **SINGER®** Company Limited ou de ses sociétés affiliées.
©2016 The **SINGER®** Company Limited ou ses sociétés affiliées. Tous droits réservés.